

Дидактические игры и занятия с детьми раннего возраста.

Пособие для воспитателей дет. садов. Под ред. С.Л. Новоселовой.

Изд. 3-е, испр. М., «Просвещение», 1977

В книге предлагаются занятия, дидактические игры, способствующие осуществлению задач умственного и речевого воспитания детей раннего возраста. Материалы даны в соответствии с «Программой воспитания в детском саду».

Пособие предназначено для работы воспитателей с детьми раннего возраста.

СОДЕРЖАНИЕ

| | |
|----------------------------------------------------------------------------------------------------------------------------------|------------|
| Предисловие..... | 2 |
| ЗНАЧЕНИЕ ДИДАКТИЧЕСКИХ ИГР И ЗАНЯТИЙ ДЛЯ ВОСПИТАНИЯ ДЕТЕЙ РАННЕГО ВОЗРАСТА (Е.И. Радина)..... | 5 |
| ОСНОВНЫЕ ДИДАКТИЧЕСКИЕ ПРИНЦИПЫ И УСЛОВИЯ ПРОВЕДЕНИЯ ИГР И ЗАНЯТИЙ С ДЕТЬМИ ВТОРОГО ГОДА ЖИЗНИ (Н.С. Карпинская)..... | 13 |
| ИГРЫ И ЗАНЯТИЯ ПО ЗНАКОМСТВУ С ОКРУЖАЮЩИМ И РАЗВИТИЮ РЕЧИ (М.И. Попова, Н.С. Карпинская, Е.И. Радина)..... | 42 |
| ИГРЫ И ЗАНЯТИЯ С ПРЕДМЕТАМИ (Е.И. Радина)..... | 115 |
| ИГРЫ И ЗАНЯТИЯ С ПРЕДМЕТАМИ-ОРУДИЯМИ (С.Л. Новоселова)..... | 145 |
| ВЛИЯНИЕ ЗАНЯТИЙ НА САМОСТОЯТЕЛЬНУЮ ИГРУ ДЕТЕЙ (М.И. Попова)..... | 163 |
| ПРИЛОЖЕНИЕ | 176 |

Предисловие

Одна из важных задач воспитания детей раннего возраста — их своевременное умственное и речевое развитие. В преддошкольном детстве умственное воспитание ребенка осуществляется в его повседневном общении со взрослыми. Воспитательный процесс протекает наиболее успешно, когда наряду с повседневным общением проводятся специальные поучающие (дидактические) игры и занятия, во время которых дети усваивают доступные им сведения и умения.

Большая заслуга ученых Н.М. Щелованова и Н.М. Аксариной заключается в том, что они обосновали теоретическое положение советской педагогики и психологии о ведущей роли воспитания и обучения в развитии ребенка применительно к раннему возрасту. Это способствовало развитию исследований в области педагогики раннего детства.

Особенно усилилось внимание к проблемам преддошкольного воспитания в связи с возникновением детских дошкольных учреждений нового типа — яслей-садов. В условиях объединенного детского сада с особой остротой встал вопрос о преемственности между преддошкольным и дошкольным воспитанием и, в частности, между этапами дидактического процесса, осуществляемого в разных возрастных группах.

В пособии подробно раскрыто содержание занятий с дидактическими игрушками, строительным материалом; включены игры-занятия с применением вспомогательных предметов-орудий, имеющих большое значение для умственного воспитания; показано в развернутом и расширенном виде знакомство детей с природой, трудом взрослых и старших дошкольников и т.д. В пособии содержатся также разработки занятий по знакомству детей с доступными произведениями художественного слова (потешками, стихами, сказками); изложены определенные педагогические и художественные требования к созданию дидактических картин по развитию речи и расширению представлений об окружающем.

Помимо собственных исследований, авторы опирались на труды Н.М. Аксариной, А.В. Запорожца, А.Н. Леонтьева, Р.Я. Лехтман-Абрамович, Г.М. Ляминой, Е.И. Тихеевой, Н.М. Щелованова, Д.Б. Эльконина и других.

Данные науки и практики свидетельствуют о том, что в результате повторяющихся игр и занятий с четко выделенным содержанием при условии планомерного педагогического руководства все дети могут овладеть предусмотренными программой сведениями и умениями, несмотря на колебания в темпах индивидуального развития (довольно значительные в раннем детстве). Идея преднамеренного педагогического воздействия на ребенка исходная в исследованиях и при построении пособия.

Занятия составлены на основе «Программы воспитания в детском саду». Их проводят таким образом, что по отношению к группе близких по содержанию занятий (а иногда и к отдельному) вычленяют определенное программное содержание (цель занятия), которое планомерно закрепляют и постепенно от занятия к занятию усложняют.

Много внимания авторы уделяют анализу специфики обучающих приемов. Маленькие дети очень эмоциональны. У них преобладает непроизвольное внимание, поэтому первостепенное значение имеет занимательность занятий. Большая часть предлагаемых занятий проводится либо в форме дидактической игры, либо с использованием игровых приемов.

Любое из занятий: действия с предметами, показ животных, рассказ воспитателя без наглядного материала и т.д. должно возбуждать интерес и активность ребенка. В пособии подробно рассматриваются вопросы развития активной деятельности, освоения программных сведений и умений.

Восприятие и речь детей формируются в процессе действий с дидактическими игрушками, а также игр с предметами-орудиями. Поэтому большое место в книге отводится методам побуждения детей к активному выполнению поручений, различным действиям с игрушками, к произнесению слов, звукоподражаний и т.п.

В соответствии с «Программой воспитания в детском саду» занятия разделены на три вида: речевые, деятельность с предметами, знакомство с окружающим. Деление это условно, так как речь развивается не только на специальных речевых, но и на других занятиях. На речевых занятиях дети также действуют с игрушками.

В пособии отражена тесная связь между дидактическими играми-занятиями и играми, протекающими вне занятий, а также другими формами самостоятельной деятельности детей. Самостоятельные игры ребенка, общение с окружающим имеют большое значение в его развитии, обогащении опыта. В свою очередь занятия содействуют развитию самостоятельной игры, влияют на ее содержание.

В каждом разделе занятий в основном приняты возрастные периоды, выделенные в «Программе воспитания в детском саду». В пособии даются не все занятия, которые воспитатель должен провести в течение года; те, которые приводятся, должны служить ему образцом для самостоятельной работы.

Воспитателю надо хорошо знать состав детей своей группы, уровень их развития, индивидуальные особенности. Это позволит наиболее разумно отбирать материал для игр и занятий и применять приемы, наиболее соответствующие особенностям данной возрастной группы. Необходимо также хорошо разобратся в местном окружении, с тем чтобы выбрать интересные и воспитательно ценные объекты для наблюдения с детьми.

Авторы пособия обращают внимание воспитателей и родителей на необходимость творческого подхода к проведению дидактических занятий и игр.

Настоящее третье издание книги коллектив авторов посвящает памяти Е.И. Радиной, видного советского педагога и ученого, составителя и редактора первого издания этого пособия.

ЗНАЧЕНИЕ ДИДАКТИЧЕСКИХ ИГР И ЗАНЯТИЙ ДЛЯ ВОСПИТАНИЯ ДЕТЕЙ РАННЕГО ВОЗРАСТА (Е.И. Радина)

В первые годы жизни детей происходят очень существенные изменения в их развитии. Уже на первом году жизни ребенок в состоянии хватать и удерживать предметы, а позднее производить ряд разнообразных действий: держать чашку и пить из нее, есть ложкой, закрывать и открывать коробки, нанизывать на стержень кольца и многое другое. К двум — двум с половиной годам он хорошо овладевает ходьбой, бегом, может взбираться на небольшое возвышение и спускаться с него.

В раннем детстве дети приобретают умение различать предметы по их внешним признакам (форма, величина, цвет и др.) и правильно с ними действовать.

В раннем детстве ребенок овладевает величайшим достоянием человечества — речью. На втором году он понимает обращенную к нему речь, сам начинает говорить и к трем годам довольно свободно объясняется с окружающими.

Этот бурный процесс развития не происходит сам собой, только благодаря природным возможностям организма (спонтанно), как это утверждают некоторые буржуазные ученые. Нормальное созревание высшей нервной деятельности — необходимое условие полноценного развития ребенка. Но одних природных задатков для этого недостаточно, нужны дополнительные воздействия со стороны воспитывающих ребенка людей.

Науке известны случаи, когда дети росли вне человеческого окружения и воспитательного воздействия. Здесь имеются в виду те отдельные факты, когда дети росли среди диких животных. Таких случаев немного, но они в научном отношении очень интересны. Эти дети, найденные в возрасте 10 — 12 лет, не только не умели говорить, но даже ходили на четвереньках.

Некоторые дети, воспитываемые глухонемыми родителями, долго не овладевают речью, несмотря на нормально развитые слуховой и речевой аппараты.

В истории развития яслей в нашей стране был период так называемого госпитализма. В тот период дети в яслях получали прекрасный гигиенический уход, но их психическому развитию и воспитанию не уделялось должного внимания. В результате здоровые и хорошо упитанные дети поздно начинали ходить, говорить, играть.

Следовательно, для правильного развития ребенка недостаточно лишь нормального строения его организма и присущих человеку биологических задатков, необходимо еще активное воздействие на него окружающих взрослых людей.

Существует также взгляд, нашедший отражение в некоторых буржуазных теориях, что маленький ребенок учится на собственном опыте и сам «открывает мир». Несомненно, маленький ребенок многое усваивает путем непосредственного подражания окружающим его людям. Таким образом он в основном овладевает речью, бытовыми навыками и др. Он многое усваивает, непосредственно соприкасаясь с разными предметами. Этот самостоятельно добытый опыт имеет большое воспитательное значение: будит любопытство, умственную активность, доставляет много конкретных впечатлений. Но и переоценивать значение этих самостоятельных проб и поисков нецелесообразно: они не всегда продуктивны и очень часто влекут за собой формирование искаженных представлений, которые временно могут нарушить правильную ориентировку ребенка в окружающем. Некоторые из таких «проб» могут даже представлять опасность для жизни и здоровья малыша.

Советская педагогика и психология выдвинули очень важное теоретическое положение, утверждающее, что наиболее благоприятно развитие ребенка протекает под влиянием продуманного воспитания и обучения, осуществляемого с учетом возрастных особенностей детей. Чтобы

маленькие дети овладели необходимыми движениями, речью, разными жизненно необходимыми умениями, их этому надо научить.

Ценность раннего обучающего воздействия давно подмечена народом; им созданы детские песенки, потешки, игрушки и игры, которые забавляют и учат маленького ребенка. Например, такая испытанная веками потешка, как «Ладушки, ладушки», заставляет малыша прислушиваться к тому, что говорит взрослый, следить за его действиями, подражать им (хлопать в ладоши, поднимать руки, опускать их на голову). Народ создал чудесные произведения — потешки, прибаутки, с тем чтобы дети в игре словом учились тонкостям родного языка. Некоторые прибаутки побуждают подражать несложным звуко сочетаниям, овладевать разными интонациями речи. Другие включают в себя незаменимый материал для упражнения детей в произнесении звуков.

Разумной конструкции двигательные пособия и игрушки — столбачер, тележка — помогают ребенку крепко стать на ноги, уверенней делать первые шаги.

Богатые возможности для сенсорного развития и совершенствования ловкости рук таят в себе народные игрушки: башенки, матрешки, неваляшки, разборные шары, яйца и многие другие. Детей привлекают красочность этих игрушек, забавность действий с ними. Играя, ребенок приобретает умение различать форму, величину, цвет предметов, овладевает разнообразными движениями, действиями. И все это своеобразное обучение элементарным знаниям и умениям осуществляется в формах увлекательных, доступных ребенку.

Народная мудрость создала дидактическую игру, которая является для маленького ребенка наиболее подходящей формой обучения.

Обучающее воздействие необходимо как в семье, так и в детских учреждениях, где оно приобретает особенно важное значение. В условиях общественного воспитания наиболее целесообразно комплектование групп с

одновозрастным составом детей. Это дает возможность разумно осуществлять гигиенический режим и уход за детьми, соотносясь с особенностями каждого возраста. Задачи физического воспитания, крайне важные в раннем детстве, также диктуют необходимость комплектования, разновозрастных групп. Но в этих условиях ребенок большую часть времени проводит в среде сверстников, и, у него мало возможностей подражать более совершенным образцам речи, игры, навыков старших детей. Следовательно, для того чтобы дети развивались нормально, педагоги детских учреждений должны пользоваться наиболее активными, действенными средствами воспитания. Обучающее воздействие, которое в семье происходит непреднамеренно, от случая к случаю, должно стать Ведущей формой воспитания и применяться преднамеренно и планомерно, охватывая всех детей группы.

Многому можно научить ребенка в процессе повседневного общения с ним в быту, во время режимных процессов (умывания, одевания и др.), а также на прогулках, в играх. Но наиболее активной формой обучающего воздействия являются специально организуемые воспитателем дидактически направленные занятия и игры. На них воспитатель имеет возможность систематически, постепенно усложняя материал, развивать восприятие детей, сообщать им доступные сведения, формировать умения и некоторые важные качества. Организованный характер занятий, выделение для них особого времени в режиме дня дают воспитателю возможность заранее продумать содержание, подбор детских игр, воздействовать на всех детей. Как выше говорилось, наиболее соответствующей раннему возрасту формой обучения являются дидактические игры, когда ребенок, играя, незаметно для себя усваивает те сведения и умения, которые взрослый считает необходимым ему дать.

И г р о в а я ф о р м а о б у ч е н и я — в е д у щ а я н а
с т у п е н и р а н н е г о д е т с т в а. Но уже в этом возрасте она не является единственной. На втором, тем более на третьем году жизни

внимание ребенка привлекает многое из того, что окружает его: ребенок может длительно рассматривать картинки, домашних животных, движущийся на улице транспорт. Он с интересом следит за действиями взрослых. Чтобы удовлетворить пробуждающийся интерес детей к окружающему, направить их внимание на определенные явления, дать нужные сведения, пояснения, воспитателю необходимо кое-что организованно показывать детям, рассказывать и говорить с ними. Такие занятия не укладываются уже в понятие дидактической игры, хотя на них могут быть использованы отдельные игровые приемы. Вот почему в данном пособии мы пользуемся двумя терминами — «дидактические игры» и «занятия». И те и другие протекают организованно в специально отведенное для них время. Ограничиться просто названием «занятие» нецелесообразно, так как дидактическая игра, несомненно, занимает важнейшее, ведущее место в обучении маленьких детей.

Преднамеренный характер дидактических игр и занятий выдвигает необходимость определенной программы сведений, нужных детям, а также тех умений и качеств, которые должны быть у них сформированы. Такой материал для групп раннего возраста включен в «Программу воспитания в детском саду». Программа организует воспитательный процесс в дошкольном учреждении, делает его более четким и результативным. В этом его преимущества перед семейным воспитанием, где не всегда проводится продуманная система воздействий на ребенка.

Дидактические игры и занятия дадут хороший результат лишь в том случае, если воспитатели ясно представляют, какие задачи могут быть решены в процессе их проведения и в чем особенности организации этих занятий на ступени раннего детства.

Дидактические игры и занятия очень важны для умственного воспитания маленьких детей. Во время занятий у ребенка вырабатываются важные качества, необходимые для успешного умственного развития; исподволь воспитывается способность сосредоточиться на том, что им

показывает и говорит взрослый. Опираясь на способность и склонность маленьких детей к подражанию, воспитатель побуждает их воспроизводить показанные действия, сказанные слова.

Развитие сосредоточенности и способности к подражанию — необходимое условие усвоения детьми сведений и умений. Это одна из важных задач, которая должна быть решена во время занятий, тем более что не все дети в равной мере овладевают этими качествами.

Вызывая подражание своим действиям и словам, воспитатель учит детей внимательно присматриваться, вслушиваться, понимать и в меру своих возможностей делать то, что от них требуется.

Привлекая внимание детей, возбуждая их интерес, воспитатель закладывает первые начала в развитии такого важного качества, как любознательность. Получая пищу для своего ума, маленький ребенок охотно участвует в занятиях, ждет их, радуется им. На занятиях ребенок, приученный слушать взрослого, смотреть на то, что ему показывают, овладевает определенными знаниями. Он многое узнает о разных предметах: об их назначении, о внешнем виде, свойствах, таких, как форма, цвет, величина, вес, качество материала и др. Развивается и совершенствуется его восприятие.

Показывая, рассказывая детям, воспитатель раскрывает перед ними мир доступных для их понимания явлений природы и труда старших (бытовой труд взрослых и старших детей), знакомит с некоторыми средствами передвижения. Понять все эти явления ребенок не может без поясняющего слова взрослого. Поэтому на занятиях ставится задача — научить детей слушать и понимать обращенную к ним речь и самим пользоваться речью.

Особенно хорошо дети усваивают сведения об окружающих их предметах и явлениях, когда они имеют возможность не только созерцать, но и активно действовать. Поэтому обучение различной деятельности входит в программу занятий. Дети постепенно научаются собирать и разбирать

башенки, складные мисочки, матрешки и т.п., возводить несложные сооружения из кубиков, пользоваться палочкой, лопаткой, совочком, деревянным молоточком. В процессе этой деятельности у детей вырабатываются целеустремленность, активность и некоторая планомерность действий.

Таким образом, роль дидактических игр и занятий в умственном воспитании детей несомненна.

Дидактические игры и занятия имеют определенное значение в нравственном воспитании детей. У них постепенно вырабатывается умение действовать в среде сверстников, что вначале дается нелегко. Сначала ребенок приучается делать что-то рядом с другими детьми, не мешая им, не забирая у них игрушек и сам не отвлекаясь. Затем он привыкает к совместной с другими детьми деятельности: вместе смотреть игрушки, картинки, животных, вместе плясать, ходить и т.д. Здесь зарождаются первый интерес к действиям другого ребенка, радость общих переживаний.

Во время занятий постепенно формируется некоторая сдержанность, организованность, целенаправленность поведения, достижение результата вызывает чувство радости. У детей формируются навыки осторожного пользования игрушкой, картинкой и бережного отношения к ним. Уже на этой ступени можно формировать первые отношения к окружающему, интерес к трудовым действиям взрослых, желание как-то участвовать в их деятельности (подержать молоток, принести воды в ведерке и т.п.); при рассматривании картинок можно вызвать сочувствие к действующему лицу, например к упавшей и плачущей девочке и т.п. Таким образом, во время занятий не должны быть забыты и задачи нравственного воспитания.

Занятия имеют значение и для эстетического воспитания маленьких детей. Подбор и оформление дидактического материала, игрушек, картинок должны служить целям воспитания хорошего вкуса, любви к прекрасному. Содержание некоторых занятий прямо направлено на выполнение задач художественного воспитания: слушание сказок, потешек, стихов, музыки и

т.п. Поэтому очень важно, чтобы музыкальный и литературный материал был подлинно художественным.

При проведении занятий воспитателю надо помнить, что нельзя переутомлять детей, всегда необходимо следить за правильной позой ребенка, нельзя водить детей для наблюдений в такие места, где им может грозить какая-либо опасность.

Очень важно помнить, что занятия должны создавать у детей хорошее настроение, вызывать радость: ребенок радуется тому, что узнал что-то новое, радуется своему достижению, умению произнести слово, что-то сделать, добиться результата, радуется первым совместным с другими детьми действиям и переживаниям. Эта радость является залогом успешного развития детей на ступени раннего возраста и имеет большое значение для дальнейшего воспитания.

ОСНОВНЫЕ ДИДАКТИЧЕСКИЕ ПРИНЦИПЫ И УСЛОВИЯ ПРОВЕДЕНИЯ ИГР И ЗАНЯТИЙ С ДЕТЬМИ ВТОРОГО ГОДА ЖИЗНИ (Н.С. Карпинская)

Рассмотрим игры и занятия для детей второго года жизни с точки зрения тех дидактических положений, на основе которых они проводятся.

Дидактические игры и занятия дают положительные результаты при условии **п л а н о м е р н о с т и** их проведения. Педагог, предварительно хорошо изучив содержание соответствующего раздела «Программы воспитания в детском саду» распределяет материал по занятиям, соблюдая последовательность от простого к сложному. Предположим, ставится конкретная задача — познакомить детей с некоторыми вещами или игрушками, которые находятся в групповой комнате. В процессе решения этой задачи дети одновременно учатся узнавать предметы, называть их, действовать с ними.

Однако темпы овладения этими умениями неодинаковы: узнавать предметы и действовать с ними дети научаются быстрее, чем называть их. Соответственно от одного занятия к другому усложняются и требования воспитателя к детям. Деятельность их на первых порах выражается не в произнесении слов-названий, а в жестах или движениях: они показывают предмет, приносят его по просьбе воспитателя. Затем от детей требуют правильно называть предметы и вещи, действовать с ними в соответствии с их качествами. Так, постепенно у детей развиваются восприятие, речь; накапливаются элементарные знания об окружающем.

Успешное выполнение программы требует **п о в т о р н о с т и** занятий. Важно, чтобы намеченные программные задачи были освоены всеми детьми данной группы. Опыт показывает, что обычно это не может быть достигнуто на одном занятии, так как одни дети быстро реагируют на всякое внешнее воздействие (в данном случае побуждение сделать что-то или назвать предмет), другим для этого требуется более длительный срок. Получаемые на занятиях знания и умения должны быть достаточно

прочными, устойчивыми настолько, чтобы дети применяли их в играх, при выполнении режима.

Для прочного усвоения программных требований всей группой необходима неоднократная повторность одних и тех же занятий. Опыт показывает, что при повторении занятий растет активность детей; они постепенно справляются с поставленной перед ними задачей. Например, проводится занятие «Узнавание и отыскивание предметов» с малышами первого полугодия второго года жизни. В первый раз отмечается заинтересованность занятием у всех, но активно участвуют в нем — различают находящиеся на столе предметы — только некоторые. На втором занятии наблюдается примерно та же картина, но на третьем уже все дети правильно различают и показывают предметы.

Повторность осуществляется в разных вариантах. Повторение занятия без всяких изменений имеет свои положительные стороны, так как дает возможность путем неоднократных упражнений закреплять получаемые знания и умения. Точное повторение занятия практикуется в тех случаях, когда успешное выполнение поставленной задачи зависит от правильных движений и действий детей с предметом или когда повторение помогает им преодолеть затруднение, например при произнесении звука, слова.

Вместе с тем наблюдения показывают, что точное воспроизведение предыдущего занятия может иногда привести к снижению заинтересованности детей, к механическому усвоению программного материала. Поэтому при повторении занятий с применением нескольких предметов или игрушек, сохраняя одно и то же программное содержание, следует непременно привлекать новый материал дополнительно к уже известному.

Например, в дидактической игре «Чудесный мешочек», для того чтобы научить детей различать величину, на одном занятии могут быть использованы большие и маленькие шарики, на другом — большие и маленькие матрешки или собачки.

В другом случае один и тот же материал используется для решения разных дидактических задач. Воспитательница готовит набор цветных шариков большого и маленького размера. Ярко выраженные величина и цвет помогут научить детей различать их. Нецелесообразно решать обе эти дидактические задачи одновременно, так как в раннем возрасте дети способны сосредоточиться только на чем-нибудь одном. Поэтому на занятиях после общего ознакомления с предметом их внимание следует привлекать сначала к величине шариков, а затем к цвету.

Разнообразие занятий достигается также усложнением заданий. Приведем пример. На занятии читается стихотворение А. Барто «Кто как кричит». Сначала дети воспроизводили встречающиеся в тексте подражания крикам животных, затем воспитательница, не повторяя стихотворения, предлагала воспроизвести мычание коровы, мяуканье кошки, кудахтанье курицы, писк цыпленка и при этом показывала соответствующую игрушку. Так она усложняла требования к детям — от подражания слышимому образцу вела их к самостоятельным ответам.

Итак, повторность обязательно соблюдается в занятиях с детьми раннего возраста. Повторность помогает усвоению содержания программы всеми детьми группы, прочности и устойчивости получаемых сведений и умений, расширению и углублению их.

Признавая значимость и целесообразность повторности, важно определить, сколько раз надо повторить занятие, чтобы получить желаемые результаты.

На практике занятия повторяются от 2 до 4 раз. Эти колебания не случайны и подтверждают мысль о том, что количество повторений не может и не должно быть всегда одинаковым, так как оно зависит от содержания занятия и от того, насколько быстро дети усваивают предлагаемый им программный материал. Бывает, что по ходу занятия от них требуется постепенное усложнение действий с предметами или речевых реакций. Желаемые результаты получаются после второго, а иногда третьего

повторения. Если же воспитательница, внимательно наблюдая за поведением детей, замечает, что большинство из них еще затрудняется в решении поставленной перед ними задачи, она в следующий раз повторяет с ними то же самое.

С теми детьми, которые и после повторений продолжают испытывать затруднения, проводится индивидуальная работа. Она дает возможность избежать излишних повторений со всей группой, которые приводят к тому, что детям становится скучно. Приведем пример из опыта. Воспитательница проводит занятие: читает народную потешку «Катя, Катя». На этом занятии ставится задача — выработать у детей способность слушать и понимать художественный текст, уметь выполнить указанные в тексте движения по предложению и показу.

Уже на втором занятии все (кроме одного ребенка) выполняют движения, сопровождая ими чтение текста. На третьем все справились с заданием. На четвертом дети без интереса отнеслись к заданию, выполняли его все, но неохотно, вяло. В приведенном случае задание было несложным для данных детей и четвертое занятие, проведенное только для того, чтобы дать возможность одному ребенку закрепить полученные умения, было лишним. В подобных случаях уместно заняться с таким ребенком отдельно, выбирая подходящее время, когда он не утомлен и не заинтересован другой деятельностью.

Наблюдая детей, нередко можно видеть, что во время, свободное от занятий, они без побуждения со стороны взрослого повторяют какое-нибудь действие, движение, усвоенное на занятии. Например, ставят кубики один на другой, разрушают постройку и опять начинают все сначала. Одно и то же действие ребенок повторяет неоднократно, причем делает это с удовольствием, не обнаруживая признаков утомления или снижения интереса. Также, играя, ребенок способен много раз повторять слово или сочетание звуков, которыми он начинает овладевать. Такое поведение детей объясняется появляющимся к концу раннего детства стремлением к

самостоятельным действиям. При этом ребенок руководствуется непосредственным желанием выполнять действия и сам прекращает их, когда внимание его отвлекается на другое. Стремление детей к самостоятельной деятельности, выражающееся в многократных повторениях, следует поощрять, так как при этом ребенок по существу упражняется в тех новых умениях, которые он получает от взрослого;

Продуктивность дидактических занятий с детьми раннего возраста во многом зависит от эмоциональности их проведения. Добиваясь путем повторения прочных знаний и умений у всех детей группы, следует заботиться и о том, чтобы сохранить у детей интерес к занятиям, стремиться к тому, чтобы они выполняли все, что от них требуется, охотно и с удовольствием. В раннем возрасте дети еще в очень незначительной степени способны к произвольным, волевым усилиям, иначе говоря, не могут еще заставить себя делать то, что не вызывает их интереса. Они быстрее овладевают доступными им умениями, если этот процесс вызывает у них положительное отношение, чувство радости, удовольствия.

Их успехи на занятии определяются также тем, интересно или неинтересно им его содержание. Поэтому правильно поступают те воспитатели, которые разными способами поддерживают заинтересованность участников занятия, стремятся вызвать у них положительные эмоции. Проводится, например, занятие с куклой, на котором малыши учатся произносить определенные слова. Воспитательница использует для этого новую куклу, еще не знакомую детям, или берет уже хорошо известную им любимую Катю и одевает ее в красивое платье. Внешний вид куклы, естественно, привлекает детей, у них возникает стремление общаться с ней, и они с удовольствием по предложению воспитательницы говорят: «Катя, иди, сядь» и т.д. Создавая условия для возникновения у детей положительных эмоций, воспитательница легче и быстрее достигает поставленных дидактических целей.

Дети будут заниматься охотно и с удовольствием, если все, что им показывают, имеет привлекательный вид: картинки цветные; игрушки целые, несломанные; кирпичики, кубики, шарики чистые, хорошо окрашенные. Рассматривание их доставляет ребенку радость, и он с большей эмоциональностью реагирует на получаемые впечатления. Большое значение имеют также приветливые, веселые интонации в обращенной к детям речи педагога.

Эмоциональность восприятия у детей усиливается, когда предметы, игрушки показывают им в действии, в движении: кукла пляшет, собачка бежит, лает, из кирпичиков строят ворота, мостик. Приведем пример, когда положительное отношение детей к занятию, заинтересованность им была вызвана не яркостью или новизной демонстрируемых объектов, а целенаправленностью его содержания. Дети наблюдали на занятии стирку кукольного белья, учились различать и называть предметы: мыло, вода, рубашка, штанишки и т.д. Воспитательница так построила занятие, что дети наблюдали стирку белья нашей куклы Тани. Предварительно воспитательница на глазах у детей раздевала куклу, складывала ее платице, фартучек, рубашку, штанишки и потом стала все стирать, поясняя им, что она делает. Интерес детей был очень большим, так как действия воспитательницы конкретны, наглядны и оправданы намерением одеть нашу Таню во все чистое. Дети, не отвлекаясь, наблюдали весь процесс стирки и повторяли за воспитательницей, а также и по своей инициативе слова, обозначающие предметы и действия, которые им показывали.

Интерес к занятию создается также в тех случаях, когда его содержание направляет детей на решение интеллектуально-игровой задачи. Ребенку дают для игры деревянные колечки, которые надо надеть на стержень. С внешней стороны игрушка ничем особенным не привлекательна. И все же ребенок длительное время занимается с нею, пытаясь надеть кольца на стержень, что удается ему не сразу. Он настойчиво продолжает свои попытки, делая это сосредоточенно, увлеченно. В данном случае

положительное отношение ребенка к занятию вызвано не внешним видом игрушки, а заинтересовавшей его деятельностью. Его увлекли поиски способов действий для достижения, положительного результата (надеть колечки на стержень).

В практике накоплен большой опыт создания у детей эмоционально-положительного отношения к занятию.

Воспитатели могут использовать и прием неожиданного появления игрушек: привносить на занятия всевозможные элементы сюрпризности. Однако при этом необходимо соблюдать чувство меры. Изучение опыта проведения занятий в группах детей второго года жизни свидетельствует о чрезмерном увлечении развлекательностью. Например, игрушки, предметы перед показом обязательно покрывают простышкой, а потом с таинственным видом поднимают ее; или, прежде чем появляется игрушечная собачка, за дверью слышится лай или стук и т.д. Все это захватывает детей, и они нередко бурно выражают свой восторг. Цель позабавить детей таким образом достигается. Но ведь дидактическое занятие проводится не только с этой целью. Если ставится задача — учить детей, предположим, говорить или строить из кубиков, их интерес к выполнению предложений воспитателя — назвать предмет или воспроизвести какое-либо действие — тормозится, так как все их внимание направлено на развлекательные моменты.

Дидактические занятия обязательно должны быть , эмоционально окрашены. Сухие объяснения и указания не приводят к желаемым результатам в силу упомянутых выше особенностей детей раннего возраста. Забавность и обучение надо сочетать так, чтобы одно не мешало, а, наоборот, помогало другому. Средства и способы, повышающие эмоциональное отношение детей к занятию, следует рассматривать не как самоцель, а как путь, ведущий к выполнению дидактических задач. Решающую роль в этом играет эмоциональность поведения воспитателя и, в частности, его речи, а также любовное отношение к детям. Когда он что-либо объясняет малышам, разговаривает с ними, то делает это бодро, весело, ласково и тем вызывает

ответные положительные эмоции, желание заниматься. Стихи, потешки он читает живо, выразительно, меняя интонации в зависимости от их содержания, звонко и четко имитируя голоса животных, если они встречаются в тексте.

Эмоциональная речь воспитателя, внимательное, приветливое отношение к детям создает у них бодрое, хорошее настроение. Они занимаются охотно, с интересом, что благотворно влияет и на усвоение ими знаний и умений. Живость поведения, выразительность речи воспитателя усиливают также впечатление от новых и ярких игрушек или других предметов, которые используются на дидактических занятиях.

Когда же воспитатель разговаривает с детьми сухо, равнодушно, монотонно, невыразительно читает обычно веселые, живые, радостные потешки, стихи, они относятся к занятию безразлично, начинают отвлекаться. В таких случаях бывает трудно поддерживать их интерес, сохранять желание слушать, смотреть, выполнять предложения воспитателя. Нередко это и совсем не удается, и дети не получают от занятия никакой пользы, оно вызывает у них только утомление. Возникает отрицательное отношение к занятиям. Наоборот, занятие интересное, доставившее детям удовольствие, оказывает положительное влияние и на проведение последующих занятий.

Эмоциональный характер дидактических занятий с детьми второго года жизни диктуется, как уже говорилось, особенностью их возрастного развития — произвольностью внимания: ребенок способен сосредоточиться только на том, что его привлекает своим содержанием, внешним видом, новизной, вызывает в нем положительные чувства, переживания. Учитывая эту особенность, надо вместе с тем так строить занятия, чтобы постепенно обеспечить малышам переход к последующей ступени развития. В течение второго года жизни у детей наблюдается стремление добиваться видимых результатов выполняемого действия. Положительное решение этой задачи вызывает у ребенка удовлетворение,

желание повторять освоенное действие или новое слово, которое он научился произносить.

Нередко можно видеть, как малыш, выполнивший задание самостоятельно, а иногда с помощью воспитателя, выражает удовольствие от достигнутого результата, особенно если его усилия вознаграждаются. Например, когда он построит лесенку из кубиков, ему дают маленькую куколку, которую он ставит на лесенку и передвигает со ступеньки на ступеньку.

Отмечены в практике и другие факты, близкие по характеру указанным выше. Приведем один из них.

На столе поставлена коробка с вырезанными кругами и квадратами разного размера и положены разной величины шарики и кубики. Воспитатель показывает, как действовать с этими предметами, учитывая их величину и форму, и предлагает детям повторить эти действия. Одна девочка берет в руки кубики, сначала внимательно смотрит на них и на отверстия в коробке и потом опускает большой куб в большое отверстие, маленький — в маленькое. Делает она это сосредоточенно, с интересом. Поведение девочки свидетельствует о возникновении у нее стремления решить поставленную перед ней задачу. Девочка выполняет ее охотно. Ее привлекли новые предметы и целенаправленные действия с ними — вставить куб, соответствующий величине отверстия.

Таким образом, мы видим, что у детей постепенно начинают формироваться элементы произвольных действий, что следует учитывать в проведении дидактических занятий.

Одним из основных дидактических принципов, на основе которого строится методика проведения занятий с маленькими детьми, является применение наглядности в сочетании со словом.

В раннем возрасте, как известно, дети знакомятся с окружающими их предметами путем наглядно-чувственного накопления опыта: смотрят, берут

в руки, щупают, так или иначе действуют с ними. Учитывая эту возрастную особенность, воспитатель широко использует на занятиях приемы наглядности: показывает предмет, дает возможность потрогать его; на прогулке организует показ грузовой машины; в комнате подводит детей к окну, привлекая их внимание к тому, что идет дождь, снег или светит солнышко. Проводятся специальные занятия, на которых дети смотрят, как взрослый гладит белье (куклы) или чинит детские игрушки. В результате дети получают некоторое представление о тех предметах и явлениях действительности, которые преподносятся им наглядным путем.

Однако этого еще недостаточно для развития ребенка. На втором году жизни дети уже начинают понимать речь взрослого и сами учатся говорить. Поэтому все, что ребенку показывают, должно быть подкреплено словом. Ему говорят: «Это флажок, чашка, кубик, домик и т.д.», называют действия: «Беру утюг, глажу рубашечку». Восприятие ребенком предметов и действий становится более точным, конкретным, так как своим словом воспитатель направляет его внимание на те свойства и качества предмета или явления жизни, которые он считает нужным показать.

Когда воспитатель называет предмет, его качество или действие с ним, ребенок получает не только зрительные впечатления, но и улавливает на слух словесное обозначение этих впечатлений. На вопрос: «Где кукла, собачка?» — он поворачивается в ту сторону, где они находятся, и показывает на них рукой. Это значит, что у него образуется связь между предметами и явлениями действительности и обозначающими их словами. По мере того как ребенок овладевает речью, он не только узнает, различает предметы, но и называет их.

Проследим поведение детей на занятиях в детском саду. Проводится занятие с тремя детьми в возрасте 1 года 1 месяца — 1 года 5 месяцев. На первом занятии они узнавали и показывали предметы. Ребенок, которому только исполнился 1 год 1 месяц, не слушает, что говорит воспитательница («покажи чашку»), а сразу берет в руки интересующую его игрушку. В

следующий раз он уже пытается выполнить поручение («покажи то-то»), но отличает в ряду предметов только знакомые. На следующем занятии воспитательница показала детям другие предметы. Дети, кроме самого маленького, показывали их правильно. Наконец, при очередном повторении задания и этот ребенок выполнял все поручения, правильно показывал предметы, произнося при этом «тю» (птичка), «дяб» (рыбка). И на последующих занятиях он узнавал предметы, направляя взгляд в их сторону и при этом произнося «а-а».

Поведение детей, которые только вступают во второй год жизни, показывает, как постепенно у них формируется связь между словом и предметом. Младший из них (1 год 1 месяц) сначала реагировал только на зрительное впечатление и брал привлекающую его любимую игрушку (машину), хотя словесное указание воспитателя «покажи то-то» ориентировало его на другой предмет. После нескольких повторных занятий он начал направлять взгляд на те предметы, которые называла воспитательница. Следовательно, у него возникла связь между вещами и словесными их обозначениями.

Во второй половине второго года жизни эта связь у детей укрепляется, усложняется ее форма. Воздействие слова на восприятие окружающего усиливается, однако наглядность не теряет своего значения. И только с детьми около двух лет и старше представляется возможность говорить о том, чего они в данный момент не видят, но что им уже знакомо из жизненной практики: о пушистом снеге, который сгребали лопатами во время утренней прогулки, о сломанной сегодня игрушке, требующей починки, т.е. о жизненных фактах, происшедших недавно и сохранившихся в памяти детей.

Мы уже говорили, что на занятиях с детьми второго года жизни в качестве наглядности используют игрушки, предметы, применяемые ими в жизненной практике, и натуру — явления природы, животных, птиц. Отмечено, что рассматривание живых объектов вызывает у детей большой интерес, яркие эмоции. Исключение составляют только отдельные дети,

которые в первые минуты испытывают легкий испуг. Живые объекты привлекают малышей тем, что они подвижны, деятельны: птица в клетке прыгает по жердочкам, летает, клюет; щенок или кошка встают, садятся, бегают, лакают предложенное им молоко, играют. Наблюдение наглядных объектов в движении, в действии доставляет детям радость, а также обогащает их знания: они видят и учатся обозначать словом, что птичка, когда клюет, стучит носиком «тук-тук», собачка лает «ав-ав» и т.д.

Игрушки, предметы, которые служат на занятиях средством наглядности, воспитательница также стремится показать по возможности в действии, движении. При проведении дидактических игр кукла Катя или Ляля идет гулять, топает ножками, потом падает, ее укладывают спать; игрушечных животных поселяют в построенном из кубиков домике, башенке-пирамидке, они катают друг друга в колясочке; игрушки выполняют действия, о которых говорится в тексте стихотворения «Села птичка на окошко» А. Барто (птичка садится, потом улетает). Приемы действенного показа обогащают впечатления, получаемые детьми, содействуют возникновению эмоций, созданию положительного отношения к занятию.

Содержание и методика дидактических занятий направлены и на развитие координации движений, умения действовать с предметами. В силу определенной целенаправленности дидактических занятий и игр важно сочетать наглядные приемы с двигательной активностью самих детей. Это соответствует и особенностям познания окружающего, свойственным детям в раннем возрасте: они осваивают окружающие их предметы и явления действенным путем, пользуясь для этого всеми доступными им на данном этапе возможностями. Ребенок, видя заинтересовавшую его вещь, стремится взять ее в руки, пытается что-то с ней делать — подвигать, погладить, бросить, поднять, попробовать на вкус. Для ребенка это путь накопления чувственного опыта, путь ознакомления с реальным миром. Воспитатель использует эту свойственную маленьким детям двигательную активность в дидактических целях.

Проводится, например, занятие, на котором детям читают потешку «Чики-чики-чиалочки». Перед воспитательницей поставлена задача — формировать у детей способность улавливать ритмичность потешки. Выполняя намеченное, она ясно, отчетливо произносит текст потешки, подчеркивая ее ритм; затем берет за руки каждого ребенка и предлагает ему попрыгать на двух ногах, при этом также ритмично повторяет текст потешки. Указанный прием дает детям возможность слухом уловить ритмичность потешки, а также ощутить ее ритм в процессе движений.

Когда на занятиях средствами наглядности служат какие-либо предметы (шарики, кубики, коробочки и пр.) или игрушки, они после показа даются детям для самостоятельного пользования, что помогает лучше ознакомиться с ними. В процессе разнообразных действий дети знакомятся со свойствами и качествами предметов — круглый, большой, маленький, мягкий и т.д.

Чтобы развивать у детей способность действовать с предметами, игрушками целенаправленно, воспитательница пользуется приемом наглядно-действенного показа. Например, идет занятие с маленькими детьми (от 1 года до 1 года 3 месяцев). Воспитательница ставит перед ними башенку из 8 — 10 колец одинакового размера и показывает, как их надо снимать со стержня, приговаривая: «Снимем колечко, еще снимем» и т.д. Таким же путем она показывает, как надо надевать колечки. После показа каждый ребенок получает башенку и самостоятельно снимает и надевает кольца. Если воспитательница замечает, что какой-нибудь ребенок не справляется с заданием, она своей рукой направляет движения руки ребенка. В данном случае, кроме наглядного показа, как снимать и надевать колечки на стержень, использован действенный показ. Таким образом, при построении занятия воспитательница использует потребность детей действовать с предметами и в то же время управляет их активностью в соответствии с поставленной задачей — развивать координацию мелких движений руки, кисти, пальцев.

На занятии с детьми старшей подгруппы проводится дидактическая игра «Чудесный мешочек» с целью научить детей называть предметы или игрушки и действия. Воспитательница, вынимая из мешочка, например, игрушечную машину, называла ее, затем возила по столу и говорила: «Машина едет». Следовательно, дети получили наглядное словесное обозначение — «Машина», «Машина едет». Их ответные реакции выразились в том, что они называли игрушку. Однако движения ее не назвал никто. И только после того, как на занятии детям была предоставлена возможность возить машину, играть с ней, многие из них стали обозначать словами и предмет, и действие. Благодаря тому что они не только смотрели, слушали, но и действовали, между тем, что они наблюдали, и словом образовалась прочная связь, которая в данном случае выразилась в речи самих детей.

Перейдем к рассмотрению роли слова педагога на занятиях.

Словесные обращения воспитателя к детям — объяснения при рассматривании наглядных объектов, рассказы о них, вопросы — и другие формы речи служат на занятиях с детьми раннего возраста для развития понимания речи взрослого. Известно, что ребенок, еще не умея говорить сам, начинает понимать слова и фразы, которые произносят окружающие. Поэтому речь воспитателя приносит детям большую пользу при ознакомлении с предметами, фактами и явлениями реального мира, с которыми они соприкасаются. Их жизненный опыт еще настолько мал, что без пояснений, указаний они не в состоянии получить правильное представление об окружающем в том объеме, который указан в программе воспитания в детском саду. При помощи словесных пояснений воспитатели уточняют, а также и расширяют те сведения, которые дети получают путем непосредственных наблюдений.

Речь воспитателя в то же время способствует развитию собственной речи детей, давая им образцы для подражания.

С каждым месяцем жизни ребенка повышается роль слова в его развитии. На первом году дети воспринимают лишь звуковую сторону речи — сочетание звуков, из которых состоит речь взрослого, интонацию голоса, ритмичность речи. Ребенок по-разному ведет себя, когда с ним говорят ласково или строго; он с радостными восклицаниями подпрыгивает на руках взрослого, если ему ритмично произносят потешку или короткий стишок. Смысл слов младенцу еще не понятен, а звуковая сторона речи уже оказывает на него воздействие.

Во второй половине первого и в начале второго года жизни у ребенка интенсивно развивается понимание речи взрослого. Он не только слышит звуки, интонацию произносимых слов, но и начинает понимать смысл речи. Речь постепенно становится для него средством общения.

В процессе общения с детьми педагог пользуется словом с разными целями. До начала занятия воспитательница с помощью речи организует детей для предстоящей деятельности: она подзывает их к себе, предлагает спокойно, без шума сесть на стульчики, чтобы начать заниматься. Если это словесное обращение повторяется каждый раз, у детей постепенно вырабатывается полезная привычка быстро собираться около воспитателя на занятие, а также развивается способность по мере надобности переключаться на другую деятельность, прекращая игры.

Если занятия вызывают интерес у детей, они без особого труда отвлекаются от игры. В практике нередко отмечаются факты, когда, услышав слова: «Мы будем заниматься», дети быстро и с удовольствием начинают усаживаться на стульчики. Для того чтобы у детей возникло желание заниматься, надо сразу вызвать у них интерес, привлечь их внимание, чему в большой степени помогают эмоционально, выразительно сказанные слова. Например, воспитательница говорит: «Я вам сейчас что-то покажу» — и ставит на стол хорошо оформленную коробку или мешочек. Фраза воспитательницы привлекает общее внимание к принесенному предмету. Воспитательница продолжает: «...давайте посмотрим, что же там лежит».

Этими словами она пробуждает у всех любопытство, заинтересованность, желание узнать содержимое мешочка. Настроив таким образом детей, она проводит занятие «Чудесный мешочек», преследуя те дидактические цели, которые на данном занятии намечены, — учит различать предметы, называть их, действовать с ними и т.д.

Воспитательница пользуется словом, чтобы побудить детей к выполнению тех или иных поручений, заданий: «покажи флажок», «принеси кубик», «скажи: машина» и пр.

Применяя на занятиях различные средства наглядности, педагог сочетает их с объяснением. При наблюдении грузовой машины воспитательница говорит: «Это машина. У машины колеса. Машина едет. В машине сидит дядя (шофер)». С помощью слова воспитательница направляет, регулирует внимание детей: она указывает на те качества, свойства наблюдаемого предмета или явления, которые доступны детскому пониманию на данном этапе и которые она считает соответствующими решению поставленных дидактических задач. Предположим, детей учат на занятии различать красный и синий цвета. Им дают сначала шарики одного цвета. Берут какой-то один и говорят: «Шарик, красный шарик. Покатай красный шарик». Или: «Дай красный шарик». Также говорят о синих шариках. Путем неоднократного повторения «красный» или «синий» поддерживается внимание детей к цвету, предупреждается возможное отвлечение на что-либо другое, в данном случае второстепенное. Без направляющего слова воспитателя восприятие детей рассеивается. Они еще не способны самостоятельно выделять определенные качества, ограничивать свои наблюдения.

Показывая способы действий, которые по ходу занятия дети должны воспроизвести, воспитательница сопровождает свой показ словами.

Воспитательница на дидактических занятиях обращается к детям с вопросами: «Кто это? Что это?» Используются также вопросы, подсказывающие ответ: «Это собачка?» Детей побуждают называть то, что

они видят, следовательно, у них закрепляется образовавшаяся связь между словом и предметом. Отвечая на вопросы: «Как лает собачка?» или «Как кричит петушок?» — ребенок пользуется звукоподражаниями, что полезно для развития активной речи.

Вопрос «где?» (собачка, кукла, чашечка и т.д.) помогает детям ориентироваться в окружающем, различать предметы, находить нужный среди других, попадающих в поле их зрения. Эти вопросы (где? кто? или что? как?) доступны пониманию детей раннего возраста. Они способны ответить на них словом или жестом (указывают названный предмет рукой, поворотом головы или взглядом).

Итак, сочетая на дидактических занятиях наглядность со словом, воспитатель пользуется словом в разных целях: создает у детей интерес, привлекает их внимание к наблюдаемому объекту, объясняет, побуждает к действию, помогает ориентироваться в окружающем.

С детьми раннего возраста следует говорить короткими фразами, избегая лишних слов, так как длительные, многословные объяснения не доступны их пониманию. Важную роль при этом играют четкость, правильность произношения, эмоциональность речи.

Выше говорилось о преимущественном значении наглядно-действенных приемов обучения в раннем возрасте, так как дети в этот период узнают окружающий мир путем непосредственно чувственного общения с ним; указывалось также на то, какую роль при этом играет слово воспитателя. Следует отметить, что соотношение наглядно-действенных и словесных приемов не может и не должно быть всегда одинаковым и зависит от того, какая задача поставлена на том или ином занятии. Указания, объяснения воспитателя при наглядных показах будут полезными для развития ребенка, если он способен внимательно, сосредоточенно прослушать их. И эту способность необходимо формировать и развивать. Называние предмета или его качества, выраженное одним-двумя словами,

предложение что-либо выполнить (покажи, принеси) дети способны выслушать и понять.

Когда воспитатель на занятии использует чтение художественного произведения, которое сопровождается демонстрацией игрушек, картинок или предметов, дети, особенно в первую половину второго года жизни, испытывают при слушании затруднения. Наблюдения за малышами во время чтения им стихотворений, потешек показывают, что они быстро отвлекаются; их внимание легко переключается на игрушку, которая попала им на глаза; перестают слушать. Поэтому даже несложное и доступное детям содержание произведения непонятно им. Они не в состоянии уловить и отличающие его признаки — ритмичность, рифму. Следовательно, чтение стихотворений, потешек не достигает воспитательной цели, не приносит пользы. Чтобы обеспечить положительное воздействие художественного слова, надо умело сочетать слово с наглядностью. Известно, что в раннем возрасте прежде всего на детей воздействуют зрительные впечатления: они конкретны, яркие. Поэтому чтение художественного текста, сопровождающееся показом игрушек или других интересных предметов, вызывает у малышей эмоциональную реакцию, что отвлекает от слушания. В то же время применение на занятиях слова, не подкрепленного наглядностью в том или ином виде, противоречило бы особенностям развития детей в раннем возрасте.

Развитие у детей способности слушать без нарушения одного из основных дидактических принципов — сочетания наглядности и слова — обеспечивается определенным соотношением между наглядными приемами и словом. Важно так организовать зрительные впечатления, чтобы они, выполняя свою воздействующую роль, не отвлекали от слушания. При этом необходимо соблюдение постепенности и последовательности в достижении поставленной цели.

Поясним изложенные мысли примером. На занятии детям читали народную потешку «Катя, Катя». Одна из задач занятия — развивать

способность внимательно слушать, понимать содержание текста. По ходу занятия воспитательница, предварительно показав детям куклу, которую зовут Катя, ритмично читала потешку и одновременно производила описанные в ней действия с куклой: кукла двигалась (ходила), топала ножкой. Дети с большим оживлением следили за куклой. При указанном соотношении наглядности и слова содержание потешки воспринималось малышами главным образом через динамичный образ куклы. Преобладало воздействие зрительного впечатления, словесное выражение его в тексте играло второстепенную роль.

На повторном занятии при чтении текста той же потешки детям опять показывали куклу, но никаких движений она не делала; конкретный образ персонажа был у них перед глазами, а об ее действиях говорилось в тексте.

В последнем случае была ослаблена сила зрительного впечатления, что активизировало слуховое. Об этом можно было судить, наблюдая за детьми. Они внимательно смотрели на читающую текст воспитательницу, повторяли за ней отдельные слова, некоторые покачивали головой в ритм потешки. Таким образом, не устраняя на занятии наглядного приема, воспитательница учила детей слушать художественное слово, понимать содержание потешки, улавливать ритмичность.

Слово на занятиях с детьми еще долгое время должно сохранять прочную связь с наглядно-действенными приемами. Дети постепенно осваивают окружающую действительность, что дает возможность больше пользоваться словом, опираясь на их обогащенный опыт, а не только на непосредственные зрительные впечатления.

Когда ставится задача — учить детей слушать художественный текст, наглядность и слово могут применяться в разных соотношениях. Так, при чтении детям старшей подгруппы (1 года 8 месяцев — 2 лет 2 месяцев) стихотворения А. Барто «Кто как кричит» на первом занятии последовательно показывали игрушки: петуха, курицу, цыпленка и пр. Дети были очень заинтересованы, оживлены, причем отмечено, что их внимание,

эмоции были направлены преимущественно на игрушки, которые демонстрировались. Глядя на игрушки, малыши подражали крику животных. После чтения им разрешили тут же, за столом, поиграть этими игрушками.

Приведенные факты еще раз подтверждают силу воздействия зрительных восприятий. В данном случае воспитательница воспользовалась наглядностью, чтобы оживить и закрепить уже имеющиеся у детей представления об игрушках, с которыми они неоднократно встречались в прошлом опыте. Этим приемом она создала благоприятные условия для последующего занятия, на котором читала то же стихотворение, но уже без показа игрушек. Дети слушали внимательно, не отвлекались, с удовольствием повторяли имеющиеся в тексте звукоподражания. Внимание малышей к тексту объясняется тем, что при слушании у них возникли уже знакомые им из недавнего опыта, а поэтому живые, ясные образы, и стихотворение наполнилось содержанием, его слова соединились с конкретными представлениями.

Разные сочетания наглядности и слова зависят прежде всего от задачи того или иного занятия. В связи с этим между наглядностью и словом устанавливаются разные соотношения: в одних случаях ведущую роль играет наглядность, в других — слово. Имеют значение также возрастные возможности детей: чем младше ребенок, тем больше он нуждается в наглядно-действенном подкреплении слова, так как его жизненный опыт еще невелик.

Дети, особенно в раннем возрасте, быстро развиваются, и задача воспитателя заключается в том, чтобы применяемые им методы способствовали постепенному переходу ребенка на следующую, более высокую ступень развития.

Все занятия и дидактические игры характеризуются общей для них чертой — наличием детской деятельности.

На занятиях в зависимости от их содержания деятельность детей различна: они слушают, что им говорит воспитатель (поясняет что-либо,

читает стихи, потешки), смотрят на предметы, игрушки, картинки, которые демонстрируются, выполняют те или иные действия по показу или по заданию взрослого. Целенаправленное слушание, рассматривание — это тоже деятельность, требующая от детей известных усилий, активного внимания, умения сидеть тихо, сосредоточиться.

Принимая во внимание свойственную детскому возрасту потребность в движении, дидактические занятия строят так, чтобы эту потребность удовлетворить. Поэтому после короткого пояснения, показа детям предоставляется возможность действовать. Например, проводится занятие с детьми старше 1 года 6 месяцев. Воспитательница предлагает построить стол для куклы, чтобы она могла за ним пить чай. Сначала воспитательница сама строит стол из кубика и кирпичика, ставит на него игрушечную чашечку, перед столом сажает маленькую куколку.

Дети слушают воспитательницу, смотрят, как она строит, а затем им предоставляется возможность действовать самим, причем воспитательница помогает им, учит пользоваться кубиком и кирпичиком, а также старается закрепить понимание слова «стол».

В занятиях, на которых дети только рассматривают что-либо или слушают, также включаются элементы двигательной активности. Наблюдая с детьми птичку в клетке, воспитательница предлагает потом показать, как птичка летает, побегать, махая руками, т.е. дает им возможность подвигаться.

Двигательная активность не на всех занятиях должна занимать одинаковое место: на одних — большее, на других — меньшее. Это зависит от поставленных перед занятием задач.

Иногда спокойную сосредоточенность детей воспитатели расценивают как отсутствие активности и считают занятие неудачным. С таким мнением не всегда можно согласиться. Например, детям читают потешку «Катя, Катя» с целью развить у них слуховую сосредоточенность. Предварительно им показали нарядную куклу, назвали ее Катя. Дети встретили куклу радостными восклицаниями, каждый стремился подержать ее в руках,

потрогать волосы, платье. Затем, когда детям начали читать потешку, они затихли, стали слушать, что воспитательница расценила как отсутствие активности. Однако такое поведение не говорит о пассивности. Наоборот, оно показывает, что малыши с интересом воспринимали те слуховые впечатления, которые дало им чтение ритмичной, напевной потешки, доступной детям по содержанию. Следовательно, они проявили способность сосредоточиться и прослушать короткий художественный текст, на что и было направлено данное занятие. Движения, действия детей при чтении художественных произведений рассматриваются не как самоцель, а как средство сделать конкретными, понятными для них образы читаемого текста.

У детей раннего возраста способность сосредоточиться, внимательно слушать только начинает еще формироваться. В силу свойственной детям подвижности им трудно длительное время сидеть спокойно, не отвлекаясь, всякое однообразие их утомляет. С этим необходимо считаться.

Встает вопрос о длительности занятий. Она зависит от характера детской активности на занятии и от эмоционального состояния детей. Если по ходу занятия они имеют возможность подвигаться, например, встать со стульчика и принести воспитательнице требуемый предмет, занятие может, не утомляя детей, продолжаться минут 10 — 12. Чтение стихотворения с показом игрушек, картинок требует от детей относительной неподвижности. Поэтому они быстро отвлекаются, перестают слушать и смотреть на то, что им показывают. Слушание текста и попутное рассматривание игрушек, картинок длится несколько минут, после чего меняется характер деятельности детей: они играют с игрушками, которые им показывали, или воспроизводят игровые движения, выполняемые воспитательницей при чтении текста. В данном случае смена деятельности предупреждает утомление, и в то же время осуществляется задача — учить слушать и понимать художественный текст, так как тематически обе части занятия связаны: дети видят игрушки, слушают о них и действуют с ними.

Большая заинтересованность детей содержанием занятия, возникающие эмоции, которые в этом возрасте выражаются обычно открыто, непосредственно, вызывают иногда необходимость продлить занятие на некоторое время, чтобы не прерывать получаемого детьми удовольствия.

Если воспитатель замечает появление у детей признаков утомления (снижается их активность, они становятся вялыми, начинают отвлекаться, вертеться), занятие следует закончить и дать детям возможность свободно подвигаться, поиграть.

Занятия и дидактические игры проходят успешно при условии правильной их организации. Для проведения занятий, игр отводится специальное время в режиме дня: утренние часы после завтрака, во время прогулки, после дневного сна, когда дети поедят. Малыши, которые спят днем два раза, занимаются во второй отрезок бодрствования. Изучение детей раннего возраста показало, что в указанное время дня они бодры, спокойны, деятельны, так как сон и еда положительно действуют на их самочувствие. В этот период занятия, требующие от детей некоторого напряжения, умения сосредоточиться, будут для них посильны, принесут пользу.

Большое значение имеет также правильная организация детей с учетом их возрастных и индивидуальных особенностей. В детский сад приходят дети, которые не привыкли к жизни в коллективе или медленно приспосабливаются к новой обстановке; у малышей в возрасте от 1 года до 1 года 6 месяцев еще слабо развиты навыки совместной деятельности. Поэтому в начале года проводятся преимущественно-индивидуальные занятия. Воспитатель подходит к каждому ребенку, предлагает покатать цветные шарики или показывает куклу и побуждает его поговорить или поиграть с нею. Таким путем воспитатель приучает детей к новой обстановке, а также узнает каждого ребенка, уровень его развития, индивидуальные особенности и вместе с тем устанавливает с ним близкие, дружеские взаимоотношения, старается вызвать у него доверие, желание общаться.

Предварительное знакомство с детьми, сближение с ними создают благоприятное условие для перехода к коллективным занятиям. Дети привыкают к тому, что воспитатель показывает или рассказывает им что-нибудь интересное, иногда забавное, и они охотно начинают общаться с ним. Это позволяет объединять их в небольшие группы.

На коллективных занятиях детей следует постепенно приучать спокойно сидеть, выслушивать объяснения воспитателя, согласовывать свои действия с действиями товарищей. Занятие тем больше будет приносить пользы, чем скорее дети приобретут необходимые навыки организованности.

Нецелесообразно объединять на коллективных занятиях всю группу. Дети начала и конца второго года, а также первой половины третьего года жизни значительно отличаются друг от друга: различен уровень их развития, который в этом возрасте повышается с каждым месяцем; неодинаковы способности к обучению, усвоению умений, приобретению навыков.

Кроме того, дети обладают в зависимости от типа нервной деятельности индивидуальными особенностями — подвижные или медлительные, возбудимые, неуравновешенные или спокойные и т.д. Следовательно, группа, с которой воспитатель ведет работу, всегда разнохарактерна по своему составу. Эта разнохарактерность служит основанием для того, чтобы при коллективных занятиях подразделять детей на небольшие подгруппы, что облегчает усвоение программного материала.

Подбор детей в подгруппы проводится прежде всего в соответствии с возрастом — объединяются дети от 1 года до 1 года 3 месяцев; от 1 года 3 месяцев до 1 года 6 месяцев и затем от 1 года 6 месяцев до 2 лет и 2 лет 6 месяцев. Однако такое несколько механическое деление, хотя и вполне закономерное, не всегда достигает цели, так как уровень развития ребенка может не соответствовать его возрасту. В силу разных причин — состояния здоровья, условий жизни в семье и пр. — одни дети развиваются быстрее, другие — медленнее. Это необходимо учитывать при комплектовании подгрупп: их следует подбирать, согласуясь не только с возрастом, но и с

уровнем развития детей. Таким образом, в младшую подгруппу могут быть включены 1 — 2 ребенка, которые немного старше полутора лет, и, наоборот, к старшим присоединяются дети, еще не достигшие 1 года 6 месяцев, но способные усваивать предлагаемый на занятии материал. В течение года группы могут изменяться в зависимости от того, как они осваивают материал. Дети, у которых этот процесс проходит быстрее, могут быть переведены в другую подгруппу, где им предложат более сложные задания.

Если в группу поступает новый ребенок, его привлекают к активному участию в занятии после того, как он освоится в новой обстановке. Воспитательница первое время уделяет ему особое внимание, помогает выполнять задания.

На некоторых занятиях полезно организовать общение детей разных возрастов и разного уровня развития. Педагогическая ценность такой организации заключается в том, что она способствует положительному влиянию детей друг на друга. Например, во время дидактических игр с игрушками можно наблюдать, что малыши с интересом следят за более совершенными играми других детей и начинают подражать им, что в известной мере способствует их развитию.

При комплектовании подгрупп возникает вопрос об их количественном составе, который зависит от возраста детей, а также от характера занятия, методов его проведения и от материала, который на нем используется. Когда по ходу занятия требуется активная помощь детям со стороны взрослого, проверка правильности действий каждого ребенка, возникает необходимость показать, что и как надо делать, в занятии одновременно участвуют не больше 3 — 4 детей. Это позволяет воспитателю уделить внимание каждому, обеспечить индивидуальный подход.

Индивидуальный подход осуществляется прежде всего в форме обращения педагога к детям. Ребенок раннего возраста еще долгое время не относит к себе такие, например, обращения, как «Послушайте стишок», «Посмотрите картинки». В условиях коллективного воспитания его

необходимо к этому приучать. Однако детям, особенно в первую половину второго года жизни, понятнее, когда им говорят: «И Коля послушает стишок, и Маня, и Наташа». Этим привлекается внимание каждого ребенка.

Возрастают также внимание и интерес детей, когда в художественном тексте, который им читают, отвлеченное слово, например «деточка», заменяют конкретными именами слушающих детей: «Наша Оленька (вместо «деточка») пойдет, через киску упадет» (из народной потешки «Киска, киска»).

Индивидуального внимания требует каждый ребенок при обучении какому-либо действию. Программный материал осваивается детьми неодинаково, некоторые из них испытывают затруднения при выполнении требуемых действий и нередко начинают делать не то, что нужно, например стучать кубиками по столу, вместо того чтобы строить из них башенку. Дети еще не способны к сознательным усилиям, преодолению затруднений и действуют так, как им легче. Поэтому после общего показа действия всей группе полезно показать его еще раз детям, которые в этом нуждаются. Проводится, например, с младшей подгруппой дидактическая игра с цветными втулочками (грибками). Воспитательница учит детей вставлять грибочки в отверстия. Для этого она должна показать детям способ действий, проверить, как они выполняют его, помочь кому следует, направить иногда движение руки ребенка, ободрить тех, кто пытается действовать самостоятельно. В подобных случаях можно продуктивно провести занятие только при небольшом количестве участников. Иначе часть детей останется вне руководства и внимания воспитателя, будет отвлекаться или пассивно смотреть, что делают другие.

Когда на занятии детям показывают картинки, проводят с ними наблюдения во время прогулки или в помещении, читают какое-либо стихотворение, потешку, с показом игрушек, воспитательница дает краткие объяснения или читает художественный текст, обращаясь ко всем одновременно. Перед ней стоит задача — учить смотреть, слушать. Во время

чтения воспитательница следит, чтобы дети были внимательны, старается вызвать у них активное, заинтересованное отношение к тому, что она объясняет, показывает или читает. Такого рода занятия не требуют индивидуального показа, поэтому в них может принять участие большое количество детей — 5 — 7 человек. По мере того как у детей постепенно формируется умение заниматься в коллективе (умение совместно слушать, смотреть), подгруппы увеличиваются.

На коллективных занятиях воспитательница должна быть внимательна к каждому ребенку, наблюдать, как он осваивает предлагаемый материал, своевременно помогать ему, подбадривать.

Перед воспитателем вместе с тем стоит существенная задача — развить у детей способность действовать самостоятельно в пределах их возможностей.

Детям до 1 года 6 месяцев требуется активная, действенная помощь взрослого. В этом возрасте у них уже формируется понимание речи окружающих, однако пока еще не совершенное, и дети не сразу способны уяснить, что от них требуется. Поэтому бывают случаи, что на занятии ребенок иногда отказывается выполнять предложение воспитателя, хотя и проявляет признаки заинтересованности. Полезно в таких случаях вместе с ним проделать то, что требуется, а потом предложить ему повторить то же самое самостоятельно. Воспитательница читает детям «Ладушки», сопровождая чтение игровыми действиями. Одни дети по ее предложению повторяют эти действия, другие улыбаются, но играть отказываются. В таких случаях воспитательница повторяет текст и, говоря: «Шу-у! Полетели!» — берет руки ребенка, легко опускает их на его голову, после чего он это движение начинает повторять.

Иногда полезно действовать вместе с ребенком при постройках из строительного материала. Малыш не умеет действовать только по слову воспитателя. Ощущение действия, когда воспитатель двигает рукой ребенка, помогает ему выполнять предлагаемое в данном случае задание. Чтобы

малыш овладевал нужными умениями, следует обязательно предоставить ему потом возможность сделать ту же постройку самому, без непосредственной помощи взрослого. Иначе дети приучаются действовать механически, что препятствует их развитию.

Дети старшей подгруппы меньше нуждаются в непосредственной помощи воспитателя. Уровень их развития позволяет постепенно повышать требования к самостоятельности действий. Воспитательница развивает у них способность к некоторым усилиям при выполнении задания. У ребенка следует при этом поддерживать бодрое настроение, желание довести дело до конца. Поэтому, если воспитательница замечает, что ребенок, несмотря на все попытки, не может справиться с поставленной перед ним задачей, она приходит ему на помощь, не допуская, чтобы его усилия остались бесплодными. В противном случае у него будет вырабатываться робость, неуверенность в своих силах. При этом воспитательница, ограничивает свою помощь тем, что показывает ребенку способ действия, старается его ласково подбодрить, добивается, чтобы он воспроизвел то, что она ему показала. Таким образом, детей около 2 лет и старше следует учить самостоятельно достигать желаемых результатов. Важно только, чтобы те задания, которые предлагаются детям, были доступны их пониманию, их возможностям.

Воспитательница, соблюдая дидактические принципы и внимательно, продуманно организуя детей на занятиях (по возрасту и по уровню развития), обеспечивает прочное усвоение сведений и умений всей группой.

Решающую роль играет при этом тщательная подготовка воспитательницы к занятию. Важно, чтобы она сама хорошо умела пользоваться материалом, который предлагает детям. Если, например, по ходу занятия кукла должна пройти по столу или поплясать, полезно предварительно проделать с нею эти движения и найти наиболее интересные, выразительные; продумать, как лучше расположить игрушки, предметы, которые дети будут рассматривать, различать, называть. Стихи или потешки необходимо знать наизусть, тогда их нетрудно произнести свободно,

естественно, выразительно. Иначе воспитательница, заглядывая в книгу или на листок бумаги, где записан текст, делает паузы, нарушая ритмичность чтения, и т.д. Все это снижает художественную и воспитательную ценность литературных произведений. Незнание текста сковывает движения воспитателя в тех случаях, когда чтение сопровождается показом игрушек или игровыми действиями.

Таким образом, чтобы занятия, проводимые с детьми, давали положительные результаты, воспитателю нужно владеть необходимыми знаниями и практическими умениями, которые используются на занятиях.

ИГРЫ И ЗАНЯТИЯ ПО ЗНАКОМСТВУ С ОКРУЖАЮЩИМ И РАЗВИТИЮ РЕЧИ (М.И. Попова, Н.С. Карпинская, Е.И. Радина)

ЗНАКОМСТВО С ОКРУЖАЮЩИМ

Для успешного развития детей важно, чтобы они с детства приобрели жизненно необходимые сведения об окружающих их предметах и явлениях. На втором году жизни, когда дети свободно передвигаются, они постоянно сталкиваются со многими предметами, им нужно иметь некоторые представления о свойствах и назначении этих предметов, о том, как с ними следует обращаться. Это прежде всего игрушки и некоторые предметы домашнего обихода.

Очень рано дети начинают наблюдать деятельность людей. Труд окружающих взрослых привлекает внимание ребенка и оказывает на него воспитательное воздействие. Интересуясь действиями взрослых, дети в игре стараются им подражать. Так зарождается, пока еще в чисто эмоциональном плане, положительное отношение к труду.

Очень рано ребенок соприкасается с миром природы. Дети с удовольствием играют с песком, водой, камешками, во время прогулок видят солнце, дождь, снег. Наблюдают дети и домашних животных.

Все эти впечатления имеют большое значение для умственного развития ребенка и формирования его речи, воспитания чувств.

Многие сведения об окружающем дети приобретают практически, в быту, в игре. Но, как уже говорилось выше, предоставленные самим себе дети могут и не приобрести необходимых для их развития сведений или же у них будут складываться неправильные представления. Поэтому и в раннем детстве, как и в последующие дошкольные годы, необходимо руководить процессом восприятия ребенком окружающих его явлений. Направляющее влияние педагога прежде всего выражается в отборе воспитательно ценных и вместе с тем доступных и интересных для детей явлений. Круг их в самом общем виде намечен в «Программе воспитания в детском саду».

Направляющее влияние педагога сказывается и в том, что сведения преподносятся детям планомерно, в известной последовательности, с постепенным их расширением, углублением. Так, например, при ознакомлении с какой-либо птицей дети сначала получают о ней самое общее представление: летает, клюёт зерна, пьет воду. В последующем их внимание обращают на части тела птицы: голову, клюв, крылья, лапки, на окраску перьев птицы; если есть возможность, они слушают пение птиц, наблюдают их полет на воле. В дошкольные годы к самым общим сведениям прибавятся другие: как птицы выводят птенцов, о пользе птиц, о перелетных птицах и др.

Очень важно, какими способами дети получают сведения об окружающем. В раннем детстве мышление детей еще очень конкретно, поэтому первое знакомство с предметами и явлениями должно по возможности происходить в естественной обстановке. Конечно, игрушечная собака или курица тоже дает ребенку какое-то общее представление об этих животных, но наиболее отчетливые, соответствующие действительности представления сложатся тогда, когда малыш увидит настоящее животное, его движения, послушает, как оно кричит, посмотрит, как оно ест, и др.

Маленьким детям можно показать разнообразные явления, прежде всего то, что происходит в групповой комнате, в детском саду, на участке. Дети второго года жизни, даже полутора лет, не могут еще совершать дальних прогулок за пределы детского сада, да и внимание их в новой, непривычной обстановке легко рассеивается. В групповой комнате можно познакомить детей с обстановкой, показать, как моют посуду, стирают и гладят кукольную одежду. Дети из старших групп могут при малышах мастерить или чинить игрушки (тележку, санки, столик). На участке малыши наблюдают, как взрослые и старшие дети делают грядки, поливают цветы, кормят животных и др.

Много интересного воспитатель может показать детям из окна комнаты: улицу, движение транспорта или же лужайку, участок детского сада.

Многое можно увидеть и во время прогулок. Успешно в детских садах проходят наблюдения за певчими птицами, голубями, воробьями, рыбками, домашними животными – собакой, кошкой, кроликом и др. Детей очень привлекают животные, но иногда они их пугаются, особенно если животное энергично двигается, издает громкие звуки. Поэтому важно выбрать более спокойное животное (например, лучше показать взрослую собаку, чем щенка, поместить ее за какую-нибудь загородку на участке и вести наблюдения, расположив детей на достаточном от нее расстоянии). Показывать животных следует детям старше полутора лет. Некоторых малышей во время занятия приходится брать на руки, тогда они чувствуют себя спокойно и с интересом наблюдают.

Но как ни важны наблюдения в жизненной обстановке, их одних часто бывает недостаточно. Живые объекты дети наблюдают на расстоянии, большей частью лишь зрительно, не имея возможности близко соприкоснуться с ними и действовать. Поэтому дети получают о них правильные представления, но общие, нерасчлененные.

Картинки, игрушки являются очень важным дополнением к наблюдению натуральных объектов, помогают лучше разобраться в увиденном. Например, у игрушечной собаки можно безбоязненно потрогать и мордочку, и уши, и лапы. Поезд быстро мелькает перед глазами ребенка, а на картинке можно все разглядеть: и вагоны, и людей в них.

Самые живые, отчетливые представления складываются у ребенка тогда, когда он может действовать с теми предметами, с которыми его знакомят, и проявить свою активность во время наблюдений. Так, наблюдая поливку растений на участке, дети могут в ней принять участие (носить в маленьких ведерках воду, поливать из игрушечных леек); во время стирки кукольной одежды — полоскать и вешать ее на веревку; сыпать корм птицам

и т.п. Активные действия детей не всегда возможны во время наблюдений, поэтому надо дать им возможность в последующей игре деятельно пережить полученные впечатления: вскоре после наблюдений дать соответствующие игрушки.

На втором году жизни, особенно после полутора лет, у детей интенсивно развивается понимание речи окружающих и умение говорить. Для формирования правильных представлений большое значение имеет слово взрослого, которое обозначает и объясняет ребенку то, что было им воспринято наглядно. Как показало исследование Н.С. Карпинской, уже на втором году жизни дети живо отзываются и на художественное слово. Стихи, потешки, рассказы усиливают впечатление от наблюдений. Очень важно также, чтобы дети сами высказывались — называли то, что видят, отвечали на вопросы.

Чтобы представления детей были отчетливыми и полученные ими сведения прочно удерживались, нужно многократно их закреплять. Занятия необходимо повторять в том же виде, как они были даны первоначально, или несколько видоизменять их форму. Повторение с элементом новизны поддерживает интерес детей к одним и тем же явлениям. Так, например, знакомя малышей с кошкой, воспитатель сначала дает им возможность наблюдать за нею дважды. Через некоторое время им показывают картину «Кошка с котятами», позже читают потешку «Киска, киска». Затем проводится подвижная игра «Кошка и котята», которую повторяют несколько раз. В заключение детям показывают кукольную инсценировку «Кошка в гости к нам пришла».

Знакомясь с трамваем, дети вначале наблюдали его во время прогулок (трамвай едет, звенит, останавливается, люди входят, выходят, едут). Затем они играли с заводной игрушкой. На заключительных занятиях по теме им была показана картина «Дети едут в трамвае» и проведена подвижная игра с имитационными звуками.

Повторные занятия проводятся не подряд, что поддерживает интерес детей и лучше закрепляет получаемые ими представления.

Ниже даны примерные образцы проведения некоторых занятий с разным содержанием¹. Эти примеры дают представление, как целесообразно строить занятия по ознакомлению детей с окружающим. Содержание занятий зависит и от местных условий. Воспитатель сам должен из ближайшего окружения отобрать материал, доступный детям. Если поблизости можно увидеть лошадь, то малышам издали показывают ее. Если возможности увидеть живую лошадь нет, воспитатель старается показать другое домашнее животное.

Ниже даются примерные занятия по ознакомлению детей с явлениями, распространенными почти повсеместно и доступными для наблюдений. Остальные занятия воспитатель разрабатывает сам, руководствуясь указаниями программы и местным окружением.

Целевые показы организуются преимущественно с детьми в возрасте после полутора лет.

Постираем кукле платье

Цель занятия: дать детям представление о некоторых трудовых действиях и предметах, необходимых для стирки (вода, мыло, таз или корыто); воспитать интерес к трудовым действиям взрослых; упражнять в назывании предметов одежды, белья. Занятие проводится с 10 — 12 детьми.

Детей усаживают полукругом около невысокого стола, на котором взрослый будет стирать белье. Воспитательница говорит, что у куклы (желательно больших размеров) запачкались платье, рубашка, штанишки, надо все выстирать, чтобы кукла была чисто одета. Затем воспитательница приносит таз с теплой водой. Няня или воспитательница стирает, приговаривая: «Возьму мыло (намыливает так, чтобы образовалось много пены) и рубашку выстираю. А это что? И штанишки постираем, все будет чистое». Потом наливает в таз чистой теплой воды и полощет белье. Дети

¹ Знакомство с предметами и игрушками дано в разделе речевых занятий и деятельности с предметами.

встают, подходят к тазу и по очереди, по 2 — 3 ребенка, полощут. «Вот теперь все чистенькое! Повесим на веревку, посушим. Что это?» Воспитательница показывает детям и, если они сами не могут назвать, называет разные предметы одежды. Вместе с детьми вешает одежду.

Погладим кукле платье

Вскоре после стирки проводится глаженье кукольного белья.

Цель занятия: дать представление о некоторых трудовых действиях и предметах (гладить, утюг); воспитывать интерес к трудовым действиям взрослых; упражнять детей в назывании предметов одежды.

Организация занятия такая же, как и предыдущего.

Воспитательница обращается к детям примерно с такими словами: «Помните, дети, мы нашей кукле (называет имя) выстирали все: и платье, и рубашку, и лифчик. Все чистое, но не гладенькое, надо погладить, тогда оно будет красивое». Гладит утюгом. «Какое стало платье? Гладенькое, красивое! А это что? И рубашку погладим». Когда все поглажено, утюг уносят. «Все погладили. Как мы утюгом гладили?» Воспитательница делает рукой движения, имитирующие глаженье, и предлагает всем сделать то же самое.

Через некоторое время детям для игры дают лоскутки, корытце, вешают веревку, дают деревянные или пластмассовые утюжки. Стирку и глаженье повторяют многократно, побуждая при этом детей самим называть действия и предметы. Дети полощут и вешают кукольное белье и одежду. .

Починка игрушек старшими детьми (или взрослыми)

Цель занятия: воспитывать интерес к трудовым действиям старших; дать представления о некоторых трудовых действиях и предметах (чинить, забивать гвозди, молоток). Дети должны научиться называть молоток, гвозди, колесо. Дать малышам почувствовать заботливое отношение к ним старших детей.

Занятие проводится с детьми старше 1 года 8 — 9 месяцев, у которых в это время значительно возрастают понимание речи и умение говорить.

Дети садятся на стульчики либо стоят полукругом около табуретки или стола, на котором будут чинить игрушки. Воспитательница показывает им 2 — 3 сломанные игрушки — тележку, каталку, автомобиль. «Сломалась наша тележка, колесо отлетело, нельзя играть тележкой. Сейчас Петя (ребенок из старшей группы) починит нашу тележку, он уже большой, умеет работать. Что это, дети?» — «Колесо». — «А это?» — «Это молоток, а это гвозди». — «Петя, пожалуйста, почини нам тележку». Старший ребенок надевает колесо на ось и прибивает гвоздик. «Как Петя стучал молотком?» — «Тук-тук-тук!» — «Все постучим, вот так!» Дети делают имитационные движения и приговаривают: «Молоток тук-тук!» «Оля (девочка из старшей группы), что ты починишь?» — «Автомобиль». — «Что Оля взяла?» — «Молоток, колесо, гвоздик». — «Как она стучит молотком?» Девочка чинит игрушку. «Вот как хорошо поработали старшие дети, починили нам игрушки, можно их опять катать. Идите поиграйте!» Малыши идут играть вместе со старшими. Можно дать детям в руки молоток, чтобы они рассмотрели его, постучали им по доске.

После показа, через некоторое время, проводится занятие. Малышам дают деревянные молоточки и крупные втулочки, палочки, которые они заколачивают в доску с отверстиями или в песок (см. описание занятий на стр. 163), затем дети получают все эти вещи для самостоятельных игр.

Можно также показать детям картину «Отец делает тележку» из серии «Картины для расширения представлений о развитии речи детей второго и третьего года жизни» (авторы Радина Е.И. и Езикеева В.А.) и поговорить с ними по поводу изображенного на картине.

Можно повторить занятие с несколько иным содержанием: в присутствии детей окрашивают старую тележку, ведерко; или же дети-дошкольники делают из заранее подготовленных деталей тележку, лопатку и т.п.

Наблюдение за птичкой в клетке

(проводится с детьми старше полутора лет)

Цель занятия: развивать способность к сосредоточенному рассматриванию предметов, дать общее представление о птичке (летает, клюет зерна, пьет воду); учить различать части тела (головка, хвост, крылья); научить словам «птичка», «летает».

Клетку с птицей ставят так, чтобы все ее хорошо видели. Воспитательница предлагает посмотреть на птичку и при этом стоять тихо, чтобы не испугать ее. Сама следит за птичкой и называет ее действия: «Смотрите, птичка полетела, летает, села на палочку (жердочку)». После нескольких минут наблюдения воспитательница предлагает: «А теперь покормим птичку», — ставит корм и воду. Это вызывает у птицы новые движения. Воспитательница обозначает действия птицы: «Птичка клюет тук-тук! Как она клюет? Птичка пьет воду. Что делает птичка? Давайте все вместе позовем птичку: птичка, птичка, лети к нам!»

На повторном занятии птичку рассматривают подробнее: какие у нее крылья, клюв, лапки, красиво окрашенные перышки. Воспитательница обращается к детям с вопросами, побуждая их к ответам.

В дальнейшем можно использовать картинки из упомянутой выше серии картин или игрушки. При этом воспитательница напоминает детям о живой птичке, предлагает показать, как птичка летала, — побегать, махая ручками. На занятии можно вспомнить разученную ранее песенку «Села птичка на окошко».

Наблюдение за цыплятами

(проводится с детьми полутора лет и старше)

Цель занятия: развивать способность к сосредоточенному рассматриванию предметов в течение нескольких минут; дать представление о живом цыпленке (общий вид, как прыгает, пищит, клюет); вызвать подражание звукам: «пии-пии» (пищит), «кдю-кдю» (клюет), «цып-цып». Это

содержание рассчитано на несколько занятий, на каждом дается лишь часть перечисленного.

Наблюдения проводятся с небольшими группами детей — 3 — 4 ребенка.

Воспитательница приносит ящик: «Дети, посмотрите, кого я вам принесла! Это цыплятки, маленькие цыплята». Дети смотрят; воспитательница наблюдает, как ведут себя дети. «Цыплята пищат: пии-пии-пии! Как они пищат? Позовем цыпляток: цып-цып-цып! Они кушать будут. (Сыплет корм.) Клю-клю-клю-клю, клюют цыплятки. Как они клюют?»

Надо дать малышам возможность хорошо все рассмотреть, не торопить с вопросами, не настаивать, если они не подхватывают звукоподражаний. При повторном наблюдении дети обычно это делают легко. Наблюдения надо повторить несколько раз.

Кроме того, проводится занятие с использованием картины «Дети кормят курицу и цыплят» (из серии картин). Занятие проводится с детьми конца второго — начала третьего года жизни.

Детям также дают игрушки: клюющих курочек, цыплят.

Можно провести наблюдения за другими птицами: голубем, воробьем, уткой и др.

Наблюдение автомобиля

(проводится с детьми полутора лет и старше)

Цель занятия: развивать устойчивое внимание; дать общее представление об автомобиле; учить пониманию слов и словосочетаний: «машина», «машина едет, останавливается», «у машины колеса», «в машине сидит шофер»; пополнить словарь ребенка словами: «машина», «едет», «стоит».

Если окна детского сада выходят на улицу, то наблюдать автомобили можно часто прямо из окон. При повторном наблюдении обратить внимание детей на то, что у машины колеса, они крутятся.

После наблюдений детям для игры дают большие грузовики. Детей побуждают перевозить кубики, кукол и произносить «би-би». Дети постарше могут называть автомобиль словом «машина». Проводится также занятие с использованием картинок (из серии): грузовик, легковая машина, автобус.

Красный флажок

(проводится с детьми в возрасте около двух лет и старше)

Цель занятия: учить узнавать красный флажок в природе и на картинке; воспитывать любовное отношение к красному флагу; уметь называть флаг, флажок.

На прогулках перед Первомайским праздником воспитательница собирает детей и говорит: «Скоро будет праздник. Посмотрите, наш детский сад украсили. Висят красные флаги, красивый дом наш с флагами». Идут к следующему зданию: «И тут флаги, и этот дом украсили. Много красных флагов! Красиво!» Когда дети смотрят на флаги, воспитательница обращает их внимание на то, как флаги трепещут на ветру, как их освещает солнце.

После такого наблюдения воспитательница на занятии показывает малышам картинку, изображающую красный флаг, сама называет и детям предлагает называть красный флажок, напоминает, что они видели флаги на улице. Затем читает стихи А. Барто:

Горит на солнышке

Флажок,

Как будто я

Огонь зажег.

В заключение каждый ребенок получает по флажку и вся группа марширует и машет флажками.

ЗАНЯТИЯ ПО РАЗВИТИЮ РЕЧИ

Второй год жизни детей — ответственный период в их речевом развитии. В этом возрасте у ребенка происходит развитие понимания речи взрослых, способности подражать ей, формирование собственной активной речи, которая становится средством общения его со взрослыми.

В первой половине второго года у ребенка наиболее интенсивно развивается понимание речи¹. Он начинает связывать представления об окружающих его людях с их именами, понимать названия предметов и некоторых действий. Развитие способности подражания речи проявляется в том, что дети легко повторяют часто слышимые звукосочетания и отдельные простые слова. В этот период у ребенка развивается и его собственная активная речь. К 1 году 6 месяцам дети много лепечут, сопровождая лепетом свою деятельность. Постепенно лепет усложняется по своему звуковому составу, появляется и увеличивается запас произносимых ребенком слов. Для детей этого возраста характерно употребление простых, односложных слов («на», «дай») и слов с повторяющимися одинаковыми слогами («мама», «папа» и др.). Словарный запас достигает к 1 году 6 месяцам 30 — 40 слов.

Во второй половине второго года жизни у ребенка происходит дальнейшее развитие понимания речи окружающих. Малыш начинает легко повторять слова, более сложные как по звуковому составу, так и по значению («машина», «игрушки» и др.), малознакомые ему слова, а также отдельные фразы, которые он слышит в речи окружающих. Дети все чаще по собственной инициативе начинают обращаться к окружающим их взрослым. Особенно быстро растет запас употребляемых слов, увеличиваясь к двум годам до 300 и более. Дети начинают использовать в своей речи различные грамматические формы слов. Усложняется и синтаксис. Двух- и трехсловные предложения к концу второго года жизни ребенка сменяются четырех- и пятисловными. К этому времени речь становится для детей основным средством общения со взрослыми.

В первой половине третьего года жизни развитие речи происходит настолько интенсивно, что с ребенком можно уже говорить не только о событиях и явлениях, которые воспринимаются им в данный момент, но и о прошедших, а также тех, которые произойдут в будущем, если они связаны

¹ Более полные данные о развитии понимания речи окружающих и о развитии собственной речи детей раннего возраста см. в книге Г.М. Ляминой «Развитие речи у детей в раннем возрасте». М, 1964.

с его опытом. В результате развития подражания малыши научаются повторять короткие стихи. Легкое усвоение незнакомых слов и целых фраз ведет к быстрому росту словарного запаса. Ребенок начинает употреблять не только простые, но и сложные предложения. В его речи появляются предлоги, союзы, вопросы (где? когда? почему?). Происходит интенсивное овладение грамматическим строем языка. Речь ребенка становится ведущим средством общения не только со взрослыми, но и с детьми.

В «Программе воспитания в детском саду» в числе важнейших задач воспитания детей второго года жизни указываются задачи по развитию речи и раскрывается конкретное содержание каждой из этих задач применительно к первому и второму полугодиям второго года жизни. Воспитателю необходимо не только ясно представлять содержание каждой задачи, но и знать примерный перечень слов, которые ребенок должен научиться сначала понимать, а к концу второго года и употреблять в своей собственной активной речи.

Например, программа указывает, что воспитатель должен научить детей первого полугодия второго года жизни понимать имена воспитателей и детей; слова, обозначающие названия знакомых предметов — игрушек, одежды, обуви, частей тела, некоторых продуктов питания, блюд, посуды, мебели, животных; слова, обозначающие действия (например: «дай», «покажи», «принеси», «положи», «упал», «есть», «пить», «сядь», «встань», «спать», «гулять»), а также слова: «да», «нет», «нельзя», «можно» и т.д.

Приведенный перечень, безусловно, не следует считать какой-то нормой для всех. В одинаковых условиях у одних детей понимание речи развивается несколько раньше, а у других — несколько позже.

Результатом развития понимания многих из указанных слов является то, что ребенок начинает правильно выполнять простые поручения воспитателя (дай мяч; покажи, где у собачки нос, глаза, хвост; принеси башенку; положи кубик на стол), указывать и показывать тот или иной предмет в натуре и на картинках (собаку, кошку, петуха, различные

игрушки), понимать несложные сюжеты инсценировок, показываемых воспитателем. Он проявляет активное отношение к демонстрируемым воспитателем последовательным действиям с предметами (например, в процессе показа того, как кукла идет, потом падает, ушибается и плачет, ребенок внимательно слушает, смотрит, издает возгласы, иногда произносит слова и вслед за воспитателем производит отдельные действия).

Для формирования активной речи в первом полугодии второго года жизни необходимо развивать у детей способность слушать речь взрослого (обязательно слышать и прислушиваться к произносимым словам) и подражать часто слышимым словам и звукосочетаниям, умение отвечать на вопросы доступными, ранее усвоенными словами, а не действиями. Если в детском учреждении развитию речи уделяется должное внимание (регулярно проводятся занятия и организуется речевое общение с детьми вне занятий, детей приучают к тому, чтобы они обращались к взрослым по тем или иным поводам), то для ребенка создается благоприятная возможность слышать речь взрослых и подражать ей. В таких условиях к 1 году 6 месяцам он начинает произносить облегченные слова («ав-ав», «мяу», «ку-ку», «му-му», «га-га», «топ-топ», «бай-бай», «ля-ля», «бах», «ай-ай», «куп-куп», «би-би», «ду-ду», «тук-тук» и др.), обозначающие знакомые предметы, и постепенно заменять их общепринятыми: «собака», «кошка», «петушок», «корова», «гусь», «уточка», «машина» и т.п.

Своевременная замена облегченных слов общеупотребительными происходит быстрее, если взрослые специально учат этому ребенка. При систематической работе по развитию речи с детьми первой половины второго года жизни словарный запас у них после 1 года 6 месяцев значительно возрастает, хотя произношение остается еще несовершенным. Тем не менее уже в этом возрасте необходимо не только давать ребенку соответствующие образцы слов, но и стараться обращать его внимание на то, как надо произносить то или иное слово правильно. Ни в коем случае не следует в разговоре с детьми пользоваться словами с искаженным звучанием

или *несовершенными «детскими»*, так как это отрицательно сказывается на развитии не только фонетической, но и смысловой стороны речи детей.

Учитывая, что малышу в возрасте 1 года — 1 года 4 месяцев еще очень трудно овладеть словами, обозначающими названия предметов, воспитатель может при назывании предмета обычным словом употреблять одновременно и облегченные слова, обозначающие действия этого предмета (часы тикают «тик-так», собачка лает «ав-ав», кукла топает сапожками «топ-топ»). Дети легко и быстро усваивают подобные слова. Вместе с тем не следует закреплять в речи детей облегченные слова, необходимо своевременно учить их овладевать общеупотребительными названиями предметов и действий.

Если воспитатель будет систематически обращать внимание ребенка на правильное произношение звуков, то к двум годам малыш может овладеть большинством звуков русского языка. Трудны для детей такие звуки, как *ж, з, ч, ш, щ, р*. Эти звуки они обычно заменяют другими. Овладение правильным произношением указанных звуков будет происходить в течение третьего-четвертого года жизни ребенка.

На овладение словарным составом большое влияние оказывают условия воспитания и окружающий детей быт. Поэтому усвоение какого-либо слова у одного ребенка может произойти раньше, а у другого — несколько позже. Вполне возможно, что в числе первых 30 слов у живущего на севере нашей страны ребенка первого полугодия второго года раньше появится слово «олень», а словом «лошадка» он овладеет позже.

Во втором полугодии второго года жизни дети более дифференцированно знакомятся с окружающим, в результате чего у них совершенствуется и развивается понимание речи. В этот период ребенка необходимо учить понимать названия как знакомых ему ранее, так и малознакомых предметов, различать их качества, состояния и назначение. Например, игрушки и разные предметы бывают большие и маленькие: кубик большой и кубик маленький; петушок большой и маленький, стол, стул большой и маленький; у одной куклы платье красное, у другой — синее; вода

горячая и холодная; Оля упала и плачет, ей больно; из чашки пьют молоко, чай, кисель; из тарелки едят суп, кашу; на кровати спят; на стуле сидят.

Необходимо учить детей понимать рассказы взрослого о вещах и событиях, связанных с их личным опытом, не сопровождаемые показом предметов, картинок, действий, например рассказать и вовлечь в процесс рассказывания самих детей о том, что они видели, когда гуляли (собаку, птичку, машину). Вскоре после проведенного праздника, например Нового года, вспомнить и рассказать о том, что в группе стояла елка, на елке висело много красивых игрушек, играла музыка, дети пели и плясали и т.д. Следует учить малыша выполнять действия по словесному указанию взрослого («Саша, покатай в машине собачку и козлика»; «Оля, положи куклу в кровать и закрой ее одеялом» и т.д.).

Для формирования активной речи во втором полугодии второго года жизни необходимо дальнейшее развитие у ребенка способности подражательно произносить не только знакомые, но и незнакомые слова. При систематическом проведении занятий по развитию речи и побуждении детей употреблять то или иное слово в быту, в игре способность подражания у детей во второй половине второго года развивается настолько, что на повторных занятиях они начинают произносить почти все слова, которые употребляет в ходе занятий воспитатель. Больше того, в отдельных случаях малыши дополняют сказанное воспитателем словами, усвоенными ранее (воспитатель обращается к кукле со словами: «Катя, ешь суп», а ребенок добавляет: «С хлебом»).

Все вышесказанное свидетельствует о том, что в результате систематической работы по развитию речи у ребенка формируется речевой слух и совершенствуется деятельность речедвигательного аппарата. Это дает ему возможность произносить услышанные слова. Повторяя за воспитателем то или иное незнакомое слово, дети могут еще и не знать его смыслового содержания. Поэтому воспитателю необходимо в той или иной степени

раскрывать содержание слов, с тем чтобы они могли в дальнейшем правильно их употреблять.

Для своевременного развития активной речи детей воспитатель должен побуждать каждого ребенка как можно чаще обращаться к окружающим его взрослым, стараясь при этом, чтобы он пользовался усвоенными ранее словами и овладевал произношением новых.

Для того чтобы расширить активный словарь малыша, надо учить его употреблять в своей речи имена взрослых (воспитателей, врача, няни), детей группы, слова «мальчик» и «девочка», названия одежды, посуды, еды, мебели, игрушек. Таким образом, ребенок к двум годам должен употреблять в активной речи те слова, которые в первом полугодии он учился понимать или же заменял условными, облегченными.

Большое значение для развития речи детей имеет знакомство с окружающим. Для осуществления программных задач по знакомству с окружающим необходимо приучать детей ориентироваться в ближайшем окружении (в групповых комнатах и на участке). К двум годам они должны знать названия не только игрушек, но и предметов, находящихся в группе, в спальне, на участке, а также названия и назначение предметов домашнего обихода. Необходимо также давать элементарные сведения о некоторых домашних животных, растениях, о бытовом труде взрослых, а также старших детей, доступном для наблюдений двухлетних малышей, о некоторых средствах передвижения.

Реализовывать указанные задачи речевого развития необходимо так, чтобы у ребенка постепенно накапливались элементарные знания и умения, вырабатывалось бы определенное отношение к миру взрослых, детей, вещей и предметов.

В условиях коллективного воспитания развитие речи детей и знакомство их с окружающим осуществляются в повседневном общении со взрослыми и на специальных занятиях.

В «Программе воспитания в детском саду» дается перечень занятий по развитию речи, которые рекомендуется проводить с детьми второго года жизни. На таких занятиях используются игрушки, картинки, окружающий реальный предметный мир и живые объекты.

В зависимости от целей, которые ставит воспитатель, занятия могут быть различных типов. Рассмотрим основные.

Показы игрушек с названием их (воспитатель показывает куклу, ее одежду и обозначает все словами), показы предметов в действии, сюжетные показы (ряд последовательных действий, взаимосвязанных между собой; например, игрушечная кошка пришла в дом, увидела мяч, стала катать его; катала-катала, устала, легла на коврик отдохнуть), выполнение поручений и отыскивание предметов. Эти занятия способствуют повышению активности ребенка в овладении действиями, обогащают игру. В процессе занятий возникают различные поводы для обращения детей к взрослому, у них развиваются способность подражания речи взрослых, а также собственная активная речь.

Показы картинок с использованием киновертушки. Рассматривание картинок с изображением отдельных предметов и несложных сюжетов, отыскивание по просьбе воспитателя определенных предметов на кубе. При проведении занятий с предметными картинками содержание рассказа, сопровождающего показ, обычно бывает очень простым. Воспитатель называет предмет, части предмета, его признаки («Саша, посмотри, вот собачка, а это птичка»; «Вот девочка, у нее на голове красивый бантик» и т.п.). Деятельность детей с картинками ограничена, что позволяет сосредоточить их внимание на рассматривании изображений и произнесении слов. При последующих показах картинок уже на самом занятии можно активизировать речь детей, задавая им разнообразные вопросы.

Для знакомства с окружающим проводятся целевые показы внутри помещения детского сада и за его пределами, осмотры предметов, наблюдения за живыми объектами (птичкой, кошкой и т.д.). Проведение

таких занятий очень сильно влияет на эмоции детей, вызывает активные речевые реакции (восклицания, звукоподражания, произнесение различных слов) и оставляет глубокий след в памяти малышей. После нескольких показов воспитатель может проводить с детьми целенаправленные разговоры о том, что они видели и слышали. Во время таких разговоров они приучаются слушать речь взрослого и отвечать на задаваемые вопросы.

Для развития подражания звуко сочетаниям и словам и формирования самостоятельной активной речи детей проводятся занятия, вызывающие повторение слов вслед за воспитателем и самостоятельное произнесение различных слов (занятия типа «Послушай и скажи, как поет петушок, лает собачка», чтение коротких стихов, потешек, способствующих повторению детьми слов, обучение умению отвечать на вопросы и т.д.). Со временем воспитатель уже может рассказывать им короткие рассказы, читать стихи и вести разговоры о многократно виденном, хорошо известном, а во втором полугодии — и о том, что предстоит увидеть.

Важное значение имеют занятия типа зрелищ-показов, цель которых — повысить интерес к тому или иному предмету, явлению, событию, активизировать речь ребенка.

Необходимо подчеркнуть известное положение о том, что в воспитании маленького ребенка, особенно в своевременном обеспечении его речевого развития, главная роль принадлежит взрослому. Следовательно, во время пребывания ребенка в детском саду его речевое развитие в значительной мере зависит от воспитателя, от характера и организации его речевого общения с детьми как во время занятий (речевых и других), так и вне занятий.

Прежде чем приступить к систематическим занятиям по развитию речи, воспитатель подбирает для них материал, руководствуясь при этом программой и исходя из конкретного характера и цели того или иного занятия.

Материал, пособия, подобранные для занятий, должны быть предварительно освоены воспитателем, с тем чтобы во время занятий он мог свободно обращаться с ними. Прежде чем проводить то или иное занятие, надо не только внимательно ознакомиться с его программным содержанием, но и овладеть методикой его проведения, для чего воспитателю необходимо проговорить содержание занятия, сопровождая действия с предметами определенными словами.

В ходе занятия воспитатель осуществляет разнообразную деятельность: приучает детей к определенным правилам поведения, которые необходимо соблюдать во время занятий; следит за тем, чтобы они не утомлялись, чтобы у них сохранялся положительный эмоциональный тонус и интерес к занятиям; применяет соответствующие методические приемы, способствующие усвоению программного содержания. Вместе с тем необходимо всегда помнить, что речевые занятия имеют свою специфику, и поэтому, какие бы действия воспитатель ни производил с предметами, что бы ни показывал, детям, основное внимание он должен сосредоточить на своей собственной речи и на речи детей.

Для того чтобы выполнять программные задачи по развитию речи детей второго года жизни, воспитатель должен овладеть соответствующими методическими приемами и уметь применять их не только на занятиях, но и при руководстве самостоятельной деятельностью детей.

В первой половине второго года жизни детей широко применяется прием показа с названием. Показ предмета обычно сопровождается произнесением определенных слов (сначала звукоподражательных, а потом и общепринятых — простых и более сложных). Например, воспитатель показывает в определенной последовательности несколько действий, выполняемых с куклой, и при этом произносит: «Кукла Катя идет, топ-топ, идет, бах — упала, упала Катя, ай-ай, плачет Катя».

Воспитатель может познакомить ребенка с предметом, прежде ему неизвестным (например, показать красивого заводного жука, которого никто

из детей еще не видел), или показать уже знакомый предмет, чтобы ребенок запомнил его название (показывает куклу, называет ее и обращается к детям с просьбой повторить имя куклы). Этот прием в первом случае используется для развития понимания речи, во втором — для развития подражания звукосочетаниям или простым словам.

Во второй половине второго года жизни детей прием показа с названием применяется чаще всего в специально организованных предметных ситуациях (например, кукла Катя может не только петь, танцевать, но ей можно показывать игрушки, посуду, стоящую на плите. Она будет стоять спокойно и рассматривать все, что ей показывают). Речь воспитателя, сопровождающая показ детям старше полутора лет, значительно усложняется: он уже не пользуется сокращенными словами, а употребляет только полные.

Прием обращения к ребенку с различными поручениями (дай, покажи, принеси, положи) применяется для развития понимания названий предметов и действий с ними. От детей старше 1 года 6 месяцев воспитатель должен требовать более сложных действий (произносить слова и двусловные предложения одновременно с выполнением детьми поручения).

По мере формирования у детей активной речи применяются приемы, которые особо побуждают их к подражанию словам. Воспитатель побуждает ребенка к произнесению слов по даваемому им самим образцу: «Сережа, скажи, что тебе дать. Собачку дать? Попроси тетю Аню, скажи: дай собачку; Оля, пойдди позови ко мне Сашу. Скажи: Саша, идем; Лена, пойдди попроси у Андрюши куклу. Скажи: Андрюша, дай мне куклу» и т.п.

Для развития активной речи большое значение имеет обучение умению отвечать на вопросы, причем постепенно ребенка переводят от несовершенных ответов (жестом, мимикой) к ответам словами, а к концу второго года и предложениями. Сначала воспитатель задает вопрос и сам на него отвечает, а затем побуждает отвечать и ребенка: «Саша, кто это? Это собака. Скажи: собака. Вместе со мной скажи: собака». Спустя некоторое

время малыша начинают приучать к тому, чтобы он старался отвечать на вопросы самостоятельно, без помощи взрослого: «Посмотри, Саша, кто это бежит, кто это громко лает. Скажи, кто это».

Приемы показа и называния, рассматривания и описания предмета или явления, специально организуемые наблюдения за каким-либо процессом используются при ознакомлении детей с окружающим.

Особенно эффективно проходят занятия по развитию речи в том случае, если воспитатель создает условия, способствующие формированию активного отношения детей к происходящему на занятиях. Для этой цели недостаточно только знать методические приемы, но надо уметь их гибко применять. В ходе занятий следует также учитывать уровень речевого развития детей одного и того же возраста и их индивидуальные особенности.

Необходимо иметь в виду, что первичные и последующие занятия с одним и тем же материалом проходят по-разному.

Если занятие проводится с предметами, хорошо знакомыми детям, а содержание его вполне соответствует уровню их развития и возрастным особенностям, то уже на первом занятии все внимательно наблюдают за действиями воспитателя с предметами и сосредоточенно слушают его речь. На первом занятии ребенок осваивает его содержание, поэтому соответствующие действия с предметами и сопровождение их одними и теми же словами, как правило, необходимо повторить 4 — 5 и более раз.

Повторное занятие, проводимое без изменений, вызывает также не меньший интерес. При этом дети становятся иногда и соучастниками происходящего. Так как содержание им уже хорошо знакомо, они делают попытки подражать словам и действиям воспитателя. При последующих повторениях занятия, если в его содержание не вносятся какие-либо изменения, дополнения, интерес у детей может понизиться.

Если же содержание первого занятия ранее было незнакомо детям, например им никогда не показывали, как кукла идет, затем падает, больно ушибается и плачет, то у некоторых наблюдается как бы поверхностный

интерес к происходящему, и любой предмет, попавший в поле их зрения, какой-нибудь звук или негромкий разговор может легко отвлечь их от участия в занятии. В этих случаях на последующих занятиях не следует усложнять их содержание — надо повторять его без каких-либо изменений. По мере знакомства с содержанием занятия ребенок все больше сосредоточивается на нем. Он как бы вживается в происходящее и начинает проявлять к нему большой интерес. Интерес к занятию не ослабевает даже при многократных его повторениях через небольшие интервалы (через 2 — 3 дня). Такое занятие можно повторять 3 — 4 раза без изменений, после чего необходимо вводить в него элементы нового.

Усложнение занятий может осуществляться таким образом. На последующих занятиях с одним и тем же предметом можно объединять содержание двух проведенных занятий, хорошо уже знакомых ребенку, сосредоточивая внимание на произнесении детьми звукосочетаний и простых слов. Например, сначала можно предоставить детям возможность рассматривать одежду на кукле, побуждая их при этом называть ее, а затем показать, как кукла поет и пляшет.

Вводить в занятие элементы нового можно только опираясь на содержание предыдущего. Например, кукла Катя сначала пела, а потом плясала и устала. Ей захотелось сесть на стул. Села Катя на стул и стала показывать детям, как она умеет делать ладушки. В данном занятии ладушки были новым элементом.

При проведении занятий по развитию речи, особенно с детьми первого полугодия второго года жизни, следует учитывать, что в этом возрасте внимание неустойчиво. Способность сосредоточивать внимание на показываемом предмете, умение слушать речь взрослого вырабатываются у малышей постепенно. Чтобы привлечь их внимание к предмету и к речи воспитателя, на занятиях следует использовать предметы, привлекательные по своему внешнему виду; иногда целесообразно пользоваться приемами появления и исчезновения предмета. В момент его появления можно

создавать какую-нибудь необычную ситуацию. Иногда следует произносить слова с некоторой интригующей интонацией, заставляющей детей прислушиваться, сосредоточиваться. Вместе с тем злоупотреблять этими приемами не следует.

У детей второго года жизни наблюдаются значительные колебания в темпах развития речи. Одни начинают говорить раньше, а другие — несколько позже. Часто замедление в темпе развития речи не свидетельствует еще об отставании. Тем не менее таким детям необходимо уделять больше внимания (проводить индивидуальные занятия, чаще обращаться к ним вне занятий). Если же у ребенка к двум годам и в первой половине третьего года будет наблюдаться значительное отставание в развитии речи, главным образом активной, следует обязательно выяснить причины этого отставания и принять необходимые меры.

ЗАНЯТИЯ С СЮЖЕТНЫМИ ИГРУШКАМИ

Занятия с куклой и различными игрушками, изображающими животных, средства передвижения (легковая и грузовая машины, поезд, самолет и др.), оказывают разностороннее влияние на развитие ребенка.

С куклой дети учатся выполнять различные действия, близкие им из повседневной жизни (кормят, одевают, ведут на прогулку, раздевают, укладывают спать, катают на машине и т.п.). Игрушки, изображающие животных, птиц, позволяют воспитателю познакомить детей с характерными признаками и повадками животных и птиц (какой у них внешний вид, как они ходят, как кричат).

Занятия с сюжетными игрушками имеют большое воспитательное значение. В процессе постепенно усложняющегося содержания различных занятий с одной и той же игрушкой ребенок не только научается производить разные действия; у него вырабатывается определенное отношение к кукле, к животным, к птицам. Влияют эти занятия и на обогащение самостоятельной игры детей.

Очень важную роль такие занятия играют и в развитии речи. О каждом животном, о птицах воспитатель может рассказать то, что будет понятно и интересно детям. Они внимательно слушают педагога, охотно отвечают на его вопросы и сами задают их.

Занятия с применением игрушек необходимо строить таким образом, чтобы они как можно больше развивали речь детей. Поэтому содержание занятия должно быть продумано с учетом того, какую из задач развития речи воспитатель стремится решить.

В зависимости от задач и от особенностей того или иного предмета, с которым будет проводиться занятие, подбирается и соответствующий круг слов, которые в ходе занятия будут специально выделены, с тем чтобы привлечь внимание детей именно к данным словам и облегчить их усвоение.

На занятиях, цель которых — развивать понимание названий предметов и действий, можно давать несколько больше слов, чем на занятиях, проводимых с целью развития собственной речи. На занятиях, формирующих активную речь, ребенок должен сначала научиться произносить то или иное слово, а затем употреблять его в своей речи по собственной инициативе. Этот процесс более трудный и длительный, чем развитие понимания названий предметов и действий.

В зависимости от целей и задач, которые ставятся на занятиях с сюжетными игрушками, необходимо использовать разнообразные формы проведения того или иного занятия. Например, если воспитатель ставит задачу научить детей отличать один предмет от другого или закрепить связь слова с предметом, это может быть осуществлено на занятиях типа осмотров, экскурсий, разработанных В.А. Петровой¹. В этом случае развивается речь детей и используется их общая двигательная активность. Если же ставится задача развивать у ребенка слуховое сосредоточение, способность подражания словам, с тем чтобы он хорошо овладел тем или иным словом (научился употреблять его в полном слоговом составе и правильно

¹ См.: Петрова В.А. Занятия по развитию речи с детьми до трех лет. М., 1970.

произносить в нем все звуки), необходимо создавать условия, которые способствовали бы сосредоточению его внимания исключительно на речи воспитателя.

Очень важно предоставлять детям возможность развлекаться разнообразной деятельностью с игрушками, в процессе которой активизируется их речь. Поэтому в конце занятия необходимо давать детям игрушки для самостоятельной игры, следить за тем, как малыши действуют с ними, побуждая их при этом к употреблению слов, а также отвечать на их вопросы по поводу предмета и действий с ним.

С каждой игрушкой можно проводить несколько разных занятий, причем очень важно на последующих создавать такие ситуации, в которых один и тот же предмет был бы показан ребенку с какой-то новой стороны, чтобы у него сохранился интерес к этому предмету.

занятия с детьми в возрасте от 1 года до 1 года 6 месяцев

В процессе занятий с сюжетными игрушками у детей начала второго года жизни необходимо развивать речевой слух, понимание речи окружающих и собственную активную речь. Следует не только развивать способность подражания звуко сочетаниям и простым словам, но и создавать условия для их самостоятельного применения.

Для развития слуховых восприятий и всех сторон речи ребенка этого возраста очень важно общение с ним взрослого. Поэтому занятия по развитию речи в основном надо проводить индивидуально. Тем не менее следует исподволь приучать детей к занятиям небольшими группками.

Групповые занятия по развитию речи необходимо проводить таким образом, чтобы они способствовали выработке у детей определенных правил поведения: спокойно сидеть до конца занятий, сосредоточенно наблюдать за действиями воспитателя и внимательно слушать то, что он говорит. Чтобы привлечь и удержать внимание детей в течение занятия, следует чаще обращаться к каждому ребенку, называя его по имени, при этом необходимо приближать к нему предмет, для того чтобы малыш мог потрогать и

рассмотреть его. Иногда требуется изменять последовательность действий и вводить новые, которые прежде не показывались.

Большую роль играет интонационная выразительность речи воспитателя. Одно и то же слово при последующих повторениях необходимо произносить, меняя интонацию, силу голоса и темп произнесения.

Поведение детей на занятии в значительной степени определяется доступностью его содержания и умелым применением приемов, поддерживающих у них заинтересованность в происходящем. Кроме того, выработка соответствующего поведения на занятиях у детей этого возраста происходит медленнее, чем у старших, так как они легче отвлекаются. Поэтому в редких случаях отдельным детям необходимо делать замечания (чтобы они не вставали с мест, не мешали другим и не требовали дать им показываемый предмет).

Для осуществления той или иной задачи по развитию речи на данном возрастном этапе могут проводиться разнообразные занятия.

С целью развития слухового восприятия рекомендуется уже на первом году использовать многообразие естественной звуковой среды (детей знакомят с тем, как лает собака, мяукает кошка, поют птицы), проводить занятия с игрушками, изображающими животных и птиц. Внимание детей обращают на звучащие предметы (на тикающие часы, гудящие машины). На музыкальных занятиях используют озвученные игрушки с разными тембровыми окрасками звуков.

На втором году продолжают учить детей не только слушать, узнавать и различать всевозможные звуки, звукосочетания, но и воспроизводить слышимое. Большое внимание уделяется совершенствованию речевого слуха. Малышей учат не только подражать, но и самостоятельно употреблять звукосочетания и слова.

В связи с тем что в первой четверти второго года жизни у детей недостаточно развиты речевой слух, способность подражания и понимание речи окружающих, а для овладения названиями предметов и действий им

требуется создавать специальные условия (устанавливать непосредственную связь слова с предметом или действием, часто повторять одно и то же слово), то на одном занятии не следует давать много разных предметов и выполнять с ними разнообразные действия. Целесообразнее на каждом занятии выделять не очень сложное, но определенное программное содержание, на котором в первую очередь и необходимо сосредоточивать внимание детей. Например, на одном из занятий можно при знакомстве малышек с куклой учить их показывать, где у нее нос, глаза, руки, ноги, учить понимать, а в последующем и произносить слово «сядь», на другом — развивать способность подражания звуко сочетаниям (можно взять звуко сочетания «ля-ля» и «трам-там»), учить произносить какое-нибудь имя куклы, например Катя, понимать слово «здравствуйте» и отвечать на него. На первом занятии с такими игрушками, как, например, петушок, собачка, воспитатель знакомит детей с тем, как ходит петушок, бегают собачка, учит произносить звукоподражательные слова «кукареку», «ав-ав». На следующем (например, с использованием игрушек — кошки и козлика) несколько усложняется программное содержание: воспитатель учит детей произносить звукоподражательные слова «мурр-мяу», «бе-е», «тук-тук» и слово «дом».

Организуя занятия с игрушками для детей в возрасте начала второго года жизни, целесообразно создавать такие условия, которые способствовали бы сосредоточению внимания детей на предметах и действиях, а также на словах, обозначающих их названия.

Постепенно к полутора годам у детей возрастают возможности в развитии и подражании речи окружающих. Поэтому следует несколько усложнять обучающее воздействие в процессе занятий по развитию речи.

Занятие с куклой

Воспитательница усаживает детей вокруг стола, обращается к ним с тем, чтобы организовать их поведение, подготовить к занятию. Затем приносит куклу, завернутую в простынку, и игрушечный стульчик для куклы. Показывает завернутую куклу и обращается к детям: «Ребятки, кто

это? (Медленно раскрывает простынку и показывает куклу.) Андрюша, кто это? Лена, кто это? Это Катя. Катя к нам пришла». Обращается к кукле: «Катя, посмотри на наших деток. Вот Сережа, Наташа, Андрюша, Лена. Посмотри, как хорошо они сидят на стульчиках. Тетя Аня (воспитательница называет свое имя) тоже сидит на стульчике. А ты, Катя, хочешь сесть на стульчик? Сядь, Катя, сядь. Скажем все вместе: сядь, сядь, Катя». Обращается к детям, которые молчат, и говорит: «Сережа, скажи Кате: сядь, Катя, сядь». Затем воспитательница придвигает куклу, сидящую на стуле, к каждому ребенку и просит показать, где у Кати глаза, нос, руки, ноги.

Если ребенок ничего не показывает или показывает неправильно, то воспитательница берет его руку и указательным пальцем показывает, где у куклы нос, глаза, при этом обязательно произносит слова: «Вот у Кати нос. Вот у Кати глаза». Затем обращается к каждому ребенку отдельно с вопросом: «Сережа, тебе куклу дать? Скажи: дай, дай». Раздает всем куклы небольшого размера для самостоятельной игры и организует речевое общение а детьми, как бы продолжая ход занятия. С каждым ребенком по очереди разговаривает по поводу той куклы, с которой он играет.

Это занятие рассчитано на то, чтобы научить детей понимать отдельные слова. Вместе с тем в ходе занятия педагог задает им вопрос: «Кто это?» — и обращается с просьбой: «Сережа, скажи Кате: сядь, Катя, сядь». Это делается для того, чтобы постепенно приучать детей к подобного рода вопросам и просьбам, но это вовсе не означает, что от малышей требуются сразу же ответы на них словами. Отвечать должен сам воспитатель. К ответу словом ребенок приходит постепенно. Сначала он реагирует мимикой, жестами, звуками и сочетаниями звуков и только потом научается отвечать на вопросы такими ответами, в которых употребляются не только жесты, но и различные звуко сочетания. Это является подготовительным этапом к ответам словами.

Подобные занятия можно проводить не только с куклой, но и с разными игрушками (например, с лошадкой, мишкой, уточкой и Т.Д.). Таким

образом дети познакомятся со многими игрушками и будет осуществлена повторность в усвоении одних и тех же слов; кроме того, они узнают и новые слова.

Кукла Катя поет и пляшет

Перед началом занятия воспитательница ставит в кукольный уголок куклу Катю, затем усаживает детей так, чтобы им хорошо было ее видно, и говорит: «Кто же к нам сейчас придет? К нам придет Катя. Посмотрите, ребятки, кто в уголке стоит? Это Катя. Позовем ее все вместе: Катя! Катя!» Затем обращается к каждому ребенку отдельно и побуждает его произносить слово «Катя». После этого берет на руки куклу и спрашивает: «Катя, ты слышала, как тебя дети звали? Они говорили: «Катя! Катя! А теперь поздоровайся со всеми детками». Кукла подает каждому ребенку руку, здоровается, воспитательница побуждает детей отвечать на приветствие куклы словом или действием.

«Катя, а ты петь умеешь? Спой нам песенку». Воспитательница ставит куклу прямо и начинает петь: «Ля-ля, ля-ля, ля-ля-ля-ля», слегка раскачивая ее вправо и влево в такт мелодии. Мелодию надо напевать в медленном темпе, протяжно и негромким голосом. Звукосочетание «ля-ля» повторяется несколько раз. Воспитательница приглашает каждого ребенка петь. После чего одобряет пение всех: «Молодцы, ребятки, хорошо пели. Катя тоже хорошо пела. Катя, а плясать ты умеешь? Посмотрите, Наташа, Андрюша, как пляшет Катя. Трам-там-там. Трам-там-там». Воспитательница берет куклу за ручки, кукла в такт бодрой, быстрой, отрывистой мелодии топает ножками по столу, при этом энергично делает взмахи руками, затем поднимает их вверх и производит круговые движения. Воспитательница призывает детей петь всем вместе, хвалит их: «Молодцы, ребятки, хорошо пели. Катя хорошо плясала. Устала Катя. Спасибо, Катя, ты хорошо пела и плясала. Приходи к нам еще. До свидания, Катя! Наташа, Лена, Сережа, помашите Кате ручкой и скажите: до свидания, Катя».

В конце занятия воспитательница раздает детям куклы для самостоятельной игры и побуждает их одновременно с действиями произносить звукосочетания.

Если же дети устали (не смотрят на воспитателя, выражают нетерпение, а некоторые встают с мест и бегут к игрушкам), воспитательница переключает их на другой вид деятельности.

При последующих повторениях занятие можно несколько изменить и усложнить. Например, при первом повторении, после того как кукла поперет и попляшет, ее можно посадить на стул, так как она якобы устала и хочет отдохнуть. Кукла, сидя на стуле, смотрит и слушает, как поют и пляшут сами дети, хвалит их и хлопает в ладоши.

На следующем, повторном, занятии дети вместе с Катей поют, а когда она пляшет, то поют и хлопают ей в ладоши. Сразу же после занятия (уже в отсутствие куклы) можно поговорить с детьми о том, как у них в гостях была Катя, как она пела и плясала. Затем попросить, чтобы они показали, кто как умеет петь и плясать.

Воспитательнице необходимо на первом же занятии выяснить, кто из малышей произносит какие-либо отдельные звуки или звукосочетания, а кто только слушает и смотрит, но молчит. На последующих занятиях следует больше внимания уделять малоразговорчивым детям.

Кукла Катя ходит

Воспитательница приносит куклу. Кукла здоровается со всеми детьми: «Здравствуй, Сережа, здравствуй, Наташа». Воспитательница побуждает каждого ребенка сказать: «Здравствуй, Катя», а затем обращается к кукле: «Катя, покажи, как ты ходишь. Иди, Катя, иди. Идет, Катя, идет, топ-топ ножками, идет, идет... бах — упала. Упала Катя, бах! Ай-ай, плачет Катя. Больно Кате, она плачет. Ай-ай. Не плачь, Катя, не плачь! (Гладит ее по голове.) Катя, ты хорошо иди, не падай. Наташа не падает, когда ходит. Сережа не падает». (Все это можно повторить на одном занятии 4 — 5, а то и более раз, пока у детей сохраняется интерес к показываемому.)

Облегченные слова воспитателю следует произносить с разной интонацией, то низким, то высоким голосом.

В конце занятия рекомендуется раздавать детям куклы для игры и побуждать их повторять облегченные слова, а также слова «идет», «упала».

При последующих повторениях занятие усложняется (не сразу, а примерно через 2 — 3 повторения). Воспитатель в ходе занятия может предоставить детям возможность успокоить куклу (просит малышей гладить ее по головке и говорить: «Не плачь») либо в конце занятия уложить ее спать, так как она устала и больше ходить не может, унести спящую в кукольный уголок и уложить в кроватку. Могут быть и другие придуманные воспитателем варианты усложнения этого занятия.

Кукла Катя показывает детям свой наряд

Воспитательница усаживает детей на стульчики и говорит: «Сейчас к нам придет кукла Катя и мы посмотрим, какие у нее платьице, шапочка, бант, туфельки. Все вместе позовем Катю: Катя, иди к нам! Позови, Сережа, Катю. Скажи: иди, иди к нам, Катя. Лена, как ты позовешь Катю? Скажи: иди, иди, Катя». Няня выносит нарядно одетую куклу из другой комнаты и подводит ее к воспитательнице. Та берет куклу и говорит: «Смотри, Катя, все детки сидят на стульчиках. Сядь и ты, Катя, сядь. (Усаживает куклу к себе на колени.) Смотрите: вот у Кати платьице, а вот шапочка, а это бант, туфли». Затем подзывает к себе каждого из детей и просит показать, где у Кати туфли, платье, шапочка. После этого воспитательница снова называет всю одежду куклы и просит детей показать их одежду. Потом предлагает кукле встать, подойти по очереди к детям и посмотреть, какие у них платья, рубашки, туфли, побуждает детей повторять слова «иди», «Катя».

После занятия детям дается несколько кукол разных размеров, одетых так же, как и кукла Катя (платье и банты должны быть разными по цвету). Воспитательница побуждает детей к тому, чтобы они показывали ей кукольную и свою одежду и повторяли за ней названия одежды.

При последующих повторениях занятия кукла рассматривает вначале одежду детей. Каждый ребенок показывает ей свое платье, рубашку, туфли (ботинки), бант, чулки. При этом оказывается, что у всех (или во всяком случае, у большинства) есть передники, а у куклы Кати нет. Тогда воспитательница просит одного из детей принести передник для Кати, а другому предлагает надеть его на куклу.

Подобные занятия можно проводить с разными куклами (можно показать и обязательно назвать при этом, во что одеты мальчик Вова или кукла Нина). На таких занятиях малыши будут учиться понимать новые слова (например, кукла Нина одета не так, как Катя. Нина должна пойти гулять на улицу, поэтому она надела пальто, боты, шарф, варежки и т.д.).

Как ходит и поет петушок, как бегают и лает собачка

Перед началом занятия воспитательница кладет к себе в карманы игрушечных петушка и собачку (небольших размеров). Подготовив детей к занятию, она достает из кармана петушка, ставит его на стол и обращается ко всем по очереди с вопросом: «Кто это? Это петушок? Какой красивый петушок! Лена, как поет петушок?» — «Кукареку (повторяет 2 — 3 раза напевно, высоким голосом). А как ходит петушок? Сережа, посмотри, как идет петушок (медленно, при каждом шаге наклоняет голову петушка вперед). Вот как идет петушок. Петушок идет и поет: кукареку» (повторяет 2 — 3 раза).

Движение петушка, сопровождаемое его пением, целесообразно производить столько раз, сколько детей сидит за столом. Всякий раз движение начинается по направлению к кому-либо из детей. Когда петушок доходит до ребенка, малыш обычно трогает его и при этом выражает удивление, радость, издает возгласы, произносит звуки. В этот момент воспитательница задает ему вопрос: «Сережа, как петушок поет?» — и сама отвечает на этот вопрос. Затем побуждает ребенка подражать. После того как петушок обойдет всех, она незаметно прячет его и спрашивает некоторых из детей: «Лена, где же петушок? Андрюша, где же петушок? Нет петушка».

Выждав некоторое время, воспитательница достает собачку, ставит ее около себя и обращается к детям с вопросами: «Андрюша, кто, это? Лена, как собачка лает?» — «Ав-ав» (произносит более низким голосом, отрывисто 3 — 4 раза). Затем показывает, как собачка бежит (собачка по направлению от воспитателя к каждому ребенку бежит быстро, порывисто, при этом лает). Когда собачка обойдет всех детей, она так же, как и петушок, исчезает. Воспитательница спрашивает каждого ребенка: «Где собачка?» — и сама отвечает: «Нет собачки, убежала собачка».

После того как дети выразят недоумение и при этом произнесут какие-либо звуки, в лучшем случае слово «нет», воспитательница ставит на стол одновременно петушка и собачку и говорит: «Вот петушок. Пришел петушок. Вот собачка. Пришла собачка». Затем обращается к каждому ребенку отдельно и просит повторить, как поет петушок, как лает собачка.

Если дети сохраняют интерес к занятию, можно повторить его целиком или частично. В конце необходимо раздать детям игрушки для самостоятельной игры и побуждать их произносить звукоподражательные слова.

Кто как кричит

Перед началом занятия воспитательница на столе строит из больших кубов дом и незаметно для детей помещает в него игрушки — кошечку и козлика. «Что это? Наташа, Андрюша, что это?» — «Это дом». — «Давайте постучим, может, кто-нибудь в домике живет? — Стучит в ту часть дома, откуда будут выходить кошка и козлик. — Тук-тук-тук, откройте! (2 раза.) Кто в домике живет? Выходите к нам, вас детки ждут. Лена, Андрюша, Наташа, Сережа хотят посмотреть на вас, послушать, кто как кричит». Из домика выходит кошка и мурлычет. «Кто это?» — «Это кошка киса». — «Как киса мяукает?» — «Мурр-мяу, мурр-мяу». — «Кошечка, подойди поближе к Сереже». Кошка идет медленно, плавно и мурлычет: «Мурр-мяу». Она мурлычет то громко, то тихо, приветствует всех детей по очереди и уходит в свой домик. После того как кошка войдет в дом, воспитательница обращается

к каждому ребенку с просьбой сказать, как кошечка мяукает. Затем снова стучит в ту же часть дома. Выходит из домика козлик. Он топает ножками, бежит вприпрыжку, временами опуская голову вниз, как бы бодаясь, громко кричит: «Бе-бе, бе-бе!» Когда подходит близко к кому-либо из детей, то кричит тихо. После того как козлик уходит в дом, воспитательница обращается к детям с вопросами: «Как кричит козлик? Как мяукает кошка? Где кошечка? Где козлик? Куда ушла кошечка? Куда ушел козлик?»

После небольшой паузы показ необходимо повторить. В конце занятия надо дать игрушки детям для самостоятельной игры. Можно предложить им посмотреть на козлика и кошечку, которые стоят в групповой комнате на полке.

Необходимо иметь в виду, что произносить слово «дом» на первом занятии дети не будут. Это обычно происходит на повторных занятиях.

На последующих занятиях можно несколько изменить их ход, с тем чтобы повысить активность детей. Например, на втором повторном занятии воспитатель может дважды не повторять его содержание целиком. После того как кошка и козлик войдут в дом, его можно передвинуть ближе к детям, чтобы каждый мог постучать в дверь. Обращаясь ко всем по очереди, воспитательница побуждает каждого ребенка подойти к дому, постучать и произнести звуко сочетание «тук-тук». Как только малыш постучит (пусть даже сначала он ничего не сможет произнести), воспитательница выводит либо кошку, либо козлика и дает их ребенку для игры. Во время игры воспитателю следует вызывать детей на звукоподражания и обязательно отвечать на все их обращения по поводу игрушек.

Игры с лисой и зайчиком

Воспитательница садится на стул, приглашает к себе детей, вынимает из кармана зайчика и спрашивает каждого ребенка: «Кто это? Саша, скажи, кто это». — «Это зайчик». — «А где у зайчика нос, глаза, уши, хвост, лапы?» Затем просит произносить слова «нос», «глаза». После того как дети выполняют просьбы воспитательницы и она еще раз закрепит их ответы,

зайчик исчезает и показывается лиса. Воспитательница задает вопрос: «Кто это?» — и сама отвечает: «Это лиса». Дети рассматривают лису и показывают, где у нее нос, глаза, уши, хвост. Затем воспитательница побуждает всех по очереди произносить слова «нос», «глаза».

После занятия игрушки раздаются детям для самостоятельной игры, в ходе которой воспитательница не только побуждает малышей показывать уши, хвост у зайчика и лисы, но и обращает внимание детей на их различие.

На первых занятиях следует показывать игрушки, изображающие домашних животных (собаку, кошку, корову, лошадь и др.). В последующем необходимо проводить занятия с показом игрушек, менее знакомых детям. Это делается для того, чтобы привлечь внимание малышей к этим игрушкам, научить узнавать и различать их по внешнему виду и по названию, тем более что впоследствии дети услышат про некоторых из них много сказок и стихов.

Катание кукол на машинах

Перед началом занятия воспитательница ставит на стол две машины, окрашенные в разные цвета (например, в красный и синий), и покрывает их простыжкой, приносит двух кукол, одетых в платья красного и синего цвета (у куклы в красном платье на голове красный бантик, а у куклы в синем платье — синий бантик), садится на стул, кукол сажает на колени и приглашает к себе детей.

Дети окружают воспитательницу, она дает им подержать кукол, рассмотреть их платья, бантики. Воспитательница называет одежду и задает малышам вопросы, побуждая их показывать одежду на кукле и на самих себе, повторять вслед за ней отдельные слова и отвечать на вопросы, после этого вместе с детьми идет к столу, на котором стоят машины, показывает им на красную машину, а потом на синюю и говорит: «Посмотрите, это красная машина, а это синяя машина. Вот у этой куклы платье тоже красное, а вот у этой куклы синее платье. Посадим в красную машину куклу в красном платье, в синюю машину куклу в синем платье. Саша, покатай в красной

машине куклу в красном платье; Наташа, а ты покатай в синей машине куклу в синем платье».

После того как все примут активное участие в игре, по несколько раз обменявшись машинами и куклами, воспитательница приносит несколько машин и кукол (по числу детей) и раздает их для самостоятельной игры. Некоторым детям можно предложить катать машину не на столе, а на полу.

занятия с детьми в возрасте от 1 года 6 месяцев до 2 лет

После полутора лет у детей совершенствуется понимание речи окружающих и происходит скачок в развитии активной речи. Они начинают употреблять не только отдельные слова, но и простые, короткие фразы.

В ходе занятий по развитию речи следует не только давать ребенку образец произношения того или иного слова, фразы, но и побуждать его к произнесению ответов на вопросы. Кроме того, необходимо создавать условия для употребления различных слов по собственной инициативе.

На занятиях с сюжетными игрушками можно использовать по несколько персонажей, вводить вспомогательные предметы для развертывания сюжета. Необходимо давать малышам предметы разных размеров (большие и маленькие) и цветов, обращая внимание детей на их различие, учить подмечать специфические особенности той или иной игрушки, изображающей животное или птицу, устанавливать между ними не только различие, но и сходство.

В ходе занятий можно более интенсивно привлекать личный опыт ребенка (давать оценку действиям персонажей, советы и указания о том, как надо поступать). Необходимо реагировать на все речевые проявления детей. Если ребенок по ходу занятия произносит новое слово, следует поддержать его, похвалить, повторить это слово и привлечь к нему внимание других участников занятия.

Необходимо осуществлять индивидуальный подход к детям, которые проявляют недостаточную речевую активность: чаще обращаться к ним в ходе занятий и в процессе самостоятельной игры.

Программное содержание занятий по развитию речи для детей в возрасте 1 года 6 месяцев — 2 лет значительно усложняется: дается большее по сравнению с предыдущим периодом количество новых слов, причем перед воспитателем стоит задача — научить детей не только понимать их, но и произносить, а также пользоваться в соответствующей ситуации по собственной инициативе. Например, на первом занятии с игрушками можно выделить слова: «собака», «кошка», «глаза», «уши», «хвост», «большой», «маленький»; на втором: «петушок», «курочка», «цыпленок», «иди», «идет», «пришел», «принес»; на третьем: «собака», «кошка», «козлик», «дом», «идет», «пришел», «мисочка»; на четвертом: «собака», «кошка», «козлик», «мяч», «коляска», «покатай», «нет». На первом занятии с куклой следует выделить такие слова: «туфли», «шапочка», «бант», «платье», «снимай», «ложись», «спать»; на втором: «рубашка», «штанишки», «ботинки», «вставай», «сядь», «надень»; на третьем: «стол», «стул», «тарелка», «сядь» («садись»), «салфетка», «ешь», «спасибо»; на четвертом: «суп», «каша», «хлеб»; на пятом: «чашка», «кисель», «пей» и многие другие слова.

Формы проведения занятий с детьми в этом возрасте могут быть самыми разнообразными. Основное внимание должно быть направлено на побуждение детей к речевой активности.

С целью развития понимания речи необходимо широко практиковать метод поручений (просить детей что-либо принести, показать, найти и т.д.), обучение выполнению целевых действий с предметами. Формируя активную речь детей, надо развивать у них подражание словам, учить заменять облегченные и звукоподражательные слова общеупотребительными, побуждать отвечать на вопросы воспитателя словами, а не жестами.

Воспитателю необходимо усложнять свою речь и в разговоре с детьми 1 года 6 месяцев не следует уже употреблять звукоподражания и сокращенные слова. Содержание занятий в отдельных случаях надо связывать с личным опытом ребенка: вводить воспитание определенных правил поведения, бережного отношения к кукле и к другим игрушкам.

На некоторых занятиях необходимо привлекать детей к совместным действиям с воспитателем, развивать и использовать их активность.

Программное содержание всех занятий определяется в соответствии с задачами развития речи и возрастными особенностями детей.

На первом занятии, например, с использованием куклы можно учить детей произносить облегченные слова: «топ», «бах», «ай-ай», побуждать к употреблению слов «идет», «упала». На втором следует побуждать малышей показывать одежду на кукле (платье, бант, туфли, шапочка) и свою, учить понимать слова «встань», «сядь», побуждать к употреблению слова «иди», к называнию имени куклы. На третьем целесообразно сначала повторить то, что предлагалось на предыдущем. Затем необходимо дать новый материал — учить детей различать цвета (красный и синий).

На первом занятии с игрушками следует показывать только хорошо знакомые детям игрушки (например, одного-двух мишек, птичек и др.). На втором можно дать игрушки менее знакомые, с которыми ранее занятия не проводились.

На занятии с новыми игрушками воспитателю не обязательно требовать от ребенка ответа словом, а на занятии со знакомыми игрушками необходимо специально вызывать его на подражание, а затем побуждать к произнесению слов.

Укладывание куклы Нины спать

Воспитательница приглашает детей к столу, ставит на стол кровать с матрасом, подушкой, одеялом и маленький стульчик для куклы и спрашивает: «Кто же будет спать в кроватке? Нина будет спать. Где же Нина?» Приносит из другой комнаты куклу Нину и обращается к ней: «Нина, где ты была? Гуляла?» — «Гуляла». — «Ты долго гуляла, Нина?» — «Долго, я устала». — «Ты спать хочешь?» — «Да, я хочу спать». — «Ребятки, Нина хочет спать. Нина, надо снять туфли, шапочку, бант, платье и сложить все на стульчик» (стул ставит рядом с кроватью). Воспитательница обращается ко всем детям по очереди: «Лена, это что?» — «Это туфли». — «Снимем туфли.

Наташа, это что?» — «Это шапка». — «Надо снять шапку. Что еще надо снять Сережа?» — «Надо снять бант». — «Лена, что это?» — «Это платье». — «Снимем платье». Кукла ложится, засыпает.

После занятия воспитательница раздает детям куклы, строит из кубиков кроватки, предлагает малышам уложить кукол спать, побуждает их называть одежду куклы. При повторении занятия необходимо, чтобы кукла стояла, сидела, ей надо ласково говорить о том, что сейчас с нее все снимут и она пойдет в кроватку спать.

При следующих повторениях следует изменить ситуацию, в которой дети будут учиться произносить те же самые слова. В связи с изменением ситуации необходимо давать для усвоения и новые слова (см. следующее занятие).

Одевание куклы после сна

Воспитательница обращается к детям: «Сегодня к нам обещал прийти Вова, но что-то его нет. Нет Вовы. Давайте все вместе позовем Вову: Вова, Вова, иди к нам!» Вова не отвечает. Воспитательница приносит кроватку, в ней спит Вова.

Приносит стул, на котором лежит Бовина одежда. «Вставай, Вова, мы тебя оденем. Ну, вставай, вставай, Вова. Сядь, Вова. Наташа, что это?» — «Это рубашка». — «Рубашку наденем на Вову. Саша, это что?» — «Это штанишки». — «Штанишки наденем на Вову. Сережа, что это?» — «Это туфли». — «Туфли наденем на Вову» и т.д.

После того как Вову одели, воспитательница приносит разных кукол и их одежду, раздает малышам и предлагает одеть кукол, при этом побуждает детей произносить слова, обозначающие названия одежды, и помогает им выполнять действия с разными видами одежды (надевать платье, рубашку, шапочку и т.д.).

Занятия с таким же примерно программным содержанием следует повторить. Но провести их надо с другим действующим лицом. Вместо

куклы-мальчика Вовы можно укладывать спать и одевать после сна одну и ту же куклу-девочку Надю или куклу-мальчика Сашу.

Кормление куклы

Воспитательница усаживает детей на стульчики. Приносит завернутые в салфетку игрушки (стол, стул, тарелку, ложку) и кладет их на стол. Вынимает каждый предмет по очереди и спрашивает, что это, стараясь получить словесный ответ. В то же время каждый ответ она подкрепляет произнесением нужного слова, говоря при этом: «Сережа, что это?» — «Это стол». — «Кукла Надя будет есть за столом. Лена, что это?» — «Это стул». — «На стуле Надя будет сидеть. Саша, что это?» — «Это тарелка». — «Наташа, что это?» — «Это ложка». — «Сережа, скажи: Надя, садись есть. Садись за стол. А где же у тебя салфетка? Вот Надина салфетка. Лена, скажи: Надя, ешь суп ложкой из тарелки». Надя съедает суп, говорит спасибо и уходит.

На последующих занятиях (на втором и на третьем) делается упор на отдельные слова, с тем чтобы ребенок мог лучше освоить их. После каждого занятия детям для самостоятельной игры даются те предметы, которые являются основными на том или ином занятии. Именно на эти предметы и конкретные слова, обозначающие их названия, обращается внимание ребенка.

Второе занятие можно провести с участием куклы-мальчика Вовы. На третьем можно посадить за стол двух кукол — Надю и Вову, дать каждому чашку, налить в чашки кисель и попросить их выпить весь кисель.

При повторении занятий следует куклам Наде и Воле делать различные указания и давать советы (например, «Надя, держи как следует ложку, не проливай суп. Вова, надо всю кашу съесть. Не отворачивайся, ешь кашу, она вкусная. Умница, Надя, всю кашу съела. Надя, скажи спасибо. Вова, крепко держи чашку, а то уронишь чашку, разобьешь и весь кисель разольешь. Молодец, Вова, весь кисель выпил»).

Мишка пришел в дом, а птички прилетели

Воспитательница ставит на стол заранее сделанный домик. В него по условиям игры должны прийти мишка и прилететь две птички, они будут в нем жить. Небольшую группку детей (4 — 5) воспитательница подводит к домику и обращается к ним: «Что это?» — «Это дом». — «Кто в нем живет? Наташа, посмотри, кто в домике». — «Никого нет». — «Сережа, посмотри, кто в домике». — «Никого нет». — «Где же мишка? Посмотрите, кто это сидит на диване. Идемте все вместе и приведем мишку в домик». Вместе с детьми идет к дивану, где сидит мишка, приглашает его пойти в домик. Предлагает кому-либо из детей взять мишку за одну лапу, сама берет за другую, и мишку ведут в дом. «Смотрите, ребята, как мишка пошел, идет, идет, пришел. Сережа, посади мишку в дом. Кто же еще будет в домике жить?» Воспитательница привлекает внимание детей к одному из окон, на котором сидит птичка, вместе с ними идет к окну. Сначала малыши рассматривают птичку, показывают, где у нее хвостик, нос, глаза, отвечают на вопросы воспитательницы, а затем она показывает, как птичка летит в дом (птичка то поднимается вверх, то опускается вниз). Кто-нибудь из детей вносит птичку в дом. После этого воспитательница привлекает внимание участников игры к другому окну, где тоже сидит птичка. Вместе с детьми воспитательница идет к окну и просит кого-нибудь из них взять птичку и показать, где у нее нос, глаза, хвост, затем предлагает передать ее другому, третьему и т.д. Последний ребенок показывает, как птичка летит в домик. Воспитательница сопровождает его действия словами: «Птичка летит, летит, прилетела и влетела в дом».

Затем воспитательница предлагает каждому ребенку показать, кто в домике живет. Когда малыш достанет какую-нибудь из трех игрушек, она спрашивает: «Саша, скажи, кто это», добиваясь при этом от ребенка словесного ответа. После занятий игрушки раздаются для самостоятельной игры. Воспитательница строит из больших кубиков 2 — 3 домика, куда дети будут помещать игрушки. Во время игры она спрашивает: «Сережа, кто это у

тебя? Лена, а это кто?» При этом сама по несколько раз повторяет название той или иной игрушки.

Для проведения подобных занятий можно подбирать разнообразные игрушки. Если среди них будут две одного и того же названия, они должны быть разными по цвету, величине и материалу.

Постройка домика для петушка, курочки и цыпленка

Воспитательница строит на столе дом из больших кубов, помещает в него петушка, курочку и цыпленка. Предлагает детям посмотреть, кто в домике живет. Разбирает дом, кубики складывает около себя на край стола. Обращается к каждому ребенку отдельно, задает вопросы: «Кто это? Как поет петушок? Как кудахчет курочка? Как пищит цыпленок?» Побуждает детей произносить слова «петушок», «курочка», «цыпленок». Потом обращает внимание участников занятия на то, что домика нет, его надо построить и должен это сделать петушок. «Петушок пошел, взял кубик, несет его, принес, поставил, снова пошел за кубиком. Принес два кубика и устал. Пошла курочка, взяла кубик, принесла, поставила. Цыпленок не пошел, он маленький. Наташа попросила Сережу: «Сережа, принеси последний кубик». Вот и построили дом». Дом из кубиков должен быть построен без крыши и так, чтобы было видно, какие игрушки находятся внутри.

В конце занятия воспитательница раздает малышам игрушки для самостоятельной игры, приносит кубики и предлагает построить дом для петушка, курочки и цыпленка. Во время игры побуждает детей произносить различные слова. Ход занятия с участием других действующих персонажей можно несколько изменить (см. следующее занятие).

Постройка домика для кошки, собачки и козлика

На стуле воспитательница расставляет игрушки: кошку, собачку и козлика, на стол кладет 4 — 5 больших кубов. Обращаясь к каждому ребенку отдельно, просит подойти к стулу, взять какую-нибудь игрушку, отнести ее и поставить на стол: «Сережа, пойдди возьми собачку и поставь ее на стол». Когда все игрушки будут поставлены, детям предлагается самим построить

для них дом. Затем каждый по очереди вводит в дом игрушки. При этом воспитательница побуждает их говорить следующее: «Иди, иди, кошечка, иди, иди в домик. Пришла кошечка в домик». Все зверушки пришли в дом и захотели есть. Воспитательница приносит мисочку, дает ее кому-либо из детей, просит вывести из дома собачку и покормить ее. Другой ребенок кормит кошечку, третий — козлика.

В конце занятия игрушки раздаются для самостоятельной игры. Воспитательница руководит постройкой дома, спрашивает, для кого он строится, кто в нем будет жить, побуждает детей произносить слова «кошка», «собачка», «козлик», «иди», «пришел», «дом»,

Кошка, собачка и козлик играют

Воспитательница приносит новый дом, сделанный из картона, ставит на стол, приглашает участников занятия рассмотреть его. Затем просит каждого из детей открыть дверь, взять какую-нибудь игрушку (кошку, собаку или козлика) и вывести ее из домика. Когда все звери выйдут из домика, она предлагает двум-трем малышам посмотреть внутрь и сказать, есть кто-нибудь в домике или нет. После того как дети убедились, что там никого нет, она предлагает дать кошечке, собачке и козлику игрушки, которые лежат в кукольном уголке: «Сережа, пойді возьми мяч и принеси его сюда». Сережа приносит мяч и по просьбе воспитательницы отдает его кошечке. Другой ребенок приносит коляску и отдает ее козлику. Воспитательница усаживает детей на стульчики и просит посмотреть, как кошечка и собачка будут играть с мячиком (катают друг другу мяч). Потом козлик по очереди возит в коляске сначала кошечку, а потом собачку.

Наигравшись, кошечка и козлик отдают малышам мяч и коляску, а сами уходят в домик. Воспитательница уносит его, предлагает детям пойти в уголок и найти там игрушки, затем организует их самостоятельную игру. В ходе ее воспитатель побуждает детей произносить слова «собака», «кошка», «козлик», «мяч», «коляска», «покатай» и др.

ИГРЫ С ИСПОЛЬЗОВАНИЕМ ЛИТЕРАТУРНЫХ ТЕКСТОВ

Игра «Гуси, гуси» (для детей от 1 года до 1 года 3 месяцев)

Цель игры: развивать способность понимать несложный сюжет инсценировки, учить умению воспроизводить звукосочетания «га-га», «да-да».

Для игры воспитательница берет двух игрушечных гусей небольшого размера из резины или пластмассы. Она держит их на коленях под столом (или на стульчике) вне поля зрения малышей. Перед столом усаживаются дети. Словами: «Дети, давайте позовем гусей» — воспитательница привлекает внимание всех участников занятия. Затем она громко, отчетливо зовет: «Гуси, гуси!» Повторяет еще раз: «Гуси, гуси!» Выставляет на стол спрятанные игрушки, двигает их по столу и внятно, отдельно произносит: «Га-га-га». Ставит их так, чтобы детям было хорошо видно, и спрашивает: «Есть хотите?» Медленно наклоняет головы гусей и ритмично, не спеша говорит: «Да, да, да». Затем воспитательница предлагает детям позвать: «Гуси, гуси» — и сама еще раз повторяет слова и действия. После этого она дает каждому ребенку по игрушке, изображающей гуся, и говорит весело: «Вот сколько гусей к нам пришло. И у Коли гусь, и у Тани гусь. Их надо покормить». Сама берет одного гуся и спрашивает, обращаясь к остальным: «Есть хотите?» Побуждает детей, державших гусей, сказать: «Да, да, да». Берет маленькую мисочку и кормит своего гуся (наклоняет его голову к миске). Раздает всем мисочки и предлагает покормить гусей. Игрушки некоторое время остаются в руках у детей. Воспитательница наблюдает за их игрой, время от времени повторяя текст и помогая детям делать соответствующие движения игрушкой.

Игра с солнечным зайчиком

(для детей от 1 года до 2 лет 6 месяцев)

Цель игры: формировать у детей эмоциональное отношение к явлениям природы.

Воспитательница, усадив детей на стульчики, обращает их внимание на солнышко, которое ярко светит в окно. Затем она говорит: «Давайте позовем солнышко». Читает ласково, напевно следующий текст:

*Солнышко-ведрышко, выгляни в окошко,
Ждут тебя детки, ждут малолетки.*

Предлагает детям поманить к себе солнышко. Повторяет текст еще раз. Затем она вынимает заранее подготовленное зеркальце, ловит этим зеркальцем солнечный луч, направляя его на свободную стену на высоте роста маленького ребенка. После того как дети на него посмотрят, она предлагает им побежать и поймать солнечного зайчика. Когда дети пытаются схватить его, она, поворачивая зеркало, заставляет солнечного зайчика двигаться по стене, подниматься выше, ниже. Время от времени она задерживает его движение, оставляя зеркало в неподвижности, чтобы дети имели возможность потрогать солнечного зайчика руками.

Чтение текста и последующая игра повторяются по желанию детей несколько раз. Для повторения воспитательница предлагает детям сесть на свои места и выжидает, когда они успокоятся. Затем читает текст и опять предлагает ловить солнышко, не сдерживая их радостных восклицаний и прыжков. Игра проводится в помещении или на веранде, где есть стена, на которую можно направить солнечного зайчика.

Игра «Мячики» (для детей от 2 лет и старше)

Цель игры: развивать у детей чувство ритма.

Игра проводится на веранде или на ровной площадке. Воспитательница усаживает детей, берет большой мяч и говорит: «Посмотрите, как высоко, красиво прыгает мячик». Она ритмично хлопает ладонью по мячу, заставляя его прыгать, и при этом произносит: «Я тебя ладонью хлопал, ты скакал и звонко топал» (из стихотворения С. Маршака «Мяч»). Для того чтобы выдержать ритм, хлопок руки по мячу должен совпадать с ударным слогом каждого слова текста. Все это повторяется два раза. Затем воспитательница предлагает желающим попрыгать так же, как мяч. Ребенок, которого она

вызывает, подходит к ней и подпрыгивает на двух ногах одновременно (без движения вперед). При этом воспитательница ритмично произносит те же слова. Затем она говорит: «А теперь мячик покати-и-и-и-и-и, покатился к стульчику» — и предлагает ребенку побежать на свое место. То же самое она проделывает с остальными детьми по очереди.

В заключение воспитательница собирает около себя всех участников игры. Под чтение того же текста они прыгают все вместе и потом бегут — «катятся» — на свои места.

На занятиях и во время игр с использованием потешек, стихотворений надо с большим вниманием относиться к выразительности чтения. Об этом уже говорилось в главе «Основные дидактические принципы проведения игр и занятий с детьми второго года жизни». Мы напоминаем об этом потому, что четкое и выразительное произнесение воспитателем художественного текста рассматривается как одно из существенных условий, обеспечивающих выполнение задач, стоящих перед занятием.

ЧТЕНИЕ ДЕТЯМ ПОТЕШЕК, ПРИБАУТОК, СТИХОТВОРЕНИЙ

«Программа воспитания в детском саду» среди других занятий для второй группы раннего возраста рекомендует чтение стихотворений, потешек, шуток. Когда дети достигнут 2 лет, им можно уже читать небольшие сказки, художественные рассказы. Таким образом детей начинают знакомить с произведениями народного творчества и советских писателей для самых маленьких.

Русским народом создано много прекрасных колыбельных песенок, потешек, прибауток, предназначенных маленьким детям. За последнее время собрано и опубликовано также немало фольклорных произведений для детей народов СССР. Следует широко пользоваться этим народным богатством, можно также отобрать лучшие в художественном отношении и наиболее доступные малышам произведения из местного фольклора (если они имеются в методическом кабинете). Приобщение к творчеству народа имеет большое значение для воспитания детей.

Многие произведения устного народного творчества создавались в очень отдаленные времена, и, естественно, они не могут отражать те впечатления, которые получает даже самый маленький советский ребенок от окружающей его жизни. Поэтому произведения советских писателей для маленьких детей должны быть также максимально использованы в целях воспитания¹.

Художественное слово сопутствует ребенку уже с первых месяцев его жизни. В семье, в детском учреждении ему напевают колыбельные песенки, что действует на малыша успокаивающе; во время игры взрослые разговаривают с ним, включая в свою речь образные выражения. Ребенок, удовлетворяя свою потребность в движении, подпрыгивает, сидя на коленях у взрослого, который при этом ритмично приговаривает строчки из народной потешки «Скок-поскок...». Внимательная мать, воспитательница никогда не занимаются с ребенком молча, а разговаривают с ним, часто используя при этом образы сказок, детские стихи, песенки.

Вначале дети не понимают, да и не могут понять произносимых взрослым слов. Однако это не исключает их воспитательной значимости. Не понимая еще значения того, что ему читают или говорят, ребенок различает интонации, сочетания звуков, чувствует ритм. Положительная эмоциональная отзывчивость детей на ритм, рифму, интонацию позволяет сделать вывод, что художественное слово воздействует на них уже в раннем возрасте.

Стихи, потешки, песенки, образные слова представляют собой ту ценную звуковую и речевую среду, которая благоприятствует освоению языка, а также развитию восприимчивости к звучанию художественного слова.

В течение второго года жизни у детей, как известно, интенсивно развивается понимание речи окружающих и собственная речь. Слушая стихотворение, потешку, сказку, ребенок становится способным не только

¹ Доступные малышам произведения, народные и литературные, даны в приложении к данному пособию.

почувствовать их ритм, уловить рифму, но и понять их несложное содержание, а также повторять слова, звукосочетания, воспроизводить движения в соответствии с текстом. Все это отличает его от ребенка более младшего возраста. В помещенных ниже конспектах занятий использованы некоторые потешки, например «Ладушки», «Сорока, сорока», которые нередко даются детям значительно раньше — в возрасте 6 — 8 месяцев. Повторение их с детьми, возраст которых — начало второго года жизни, целесообразно потому, что постепенно они начинают воспринимать те же потешки иначе. Воспитатель использует потешки с целью дальнейшего развития возможностей детей.

В читаемых детям стихотворениях говорится обычно о том, с чем они встречаются в жизни, что видят в комнате, на прогулке, дома в семье: об игрушках, о солнышке, о собачке, машине и пр. Эти образы, переданные в живой, художественной форме, выразительно преподнесенные детям, вызывают у них чувства, переживания. Таким образом, чтение литературных произведений детям второго года жизни служит задачам развития их речи, способствует обогащению их представлений об окружающем мире, воспитывает эмоциональное отношение к нему.

Большое значение имеет выразительность чтения. Наблюдая детей, можно заметить, что один и тот же текст они слушают по-разному, в зависимости от того, как его читают. Если воспитательница читает живо, эмоционально, меняет интонации в соответствии с содержанием стихотворения или потешки, у детей проявляется интерес, внимание. Наоборот, при монотонном, однообразном чтении они нередко остаются равнодушными.

Систематически читая детям с малых лет потешки, стихи, сказки, рассказы, мы закладываем основу для воспитания у них любви к художественному слову.

Чтение произведений художественного слова достигнет своей воспитательной цели, если эти произведения будут доступны по содержанию детям 1 — 2 лет, будут соответствовать особенностям их развития.

Многие народные потешки и стихи, написанные советскими авторами, динамичны, носят игровой характер. В них слово органично связывается с игрой: «Ладушки» (народная), «Уронили мишку на пол» (А. Барто) и др., что учитывает потребность малышей двигаться, прыгать¹.

Признавая положительное воспитательное воздействие художественного слова на детей, постараемся уяснить его роль в выполнении задач и требований, изложенных в «Программе воспитания в детском саду».

Известно, что художественная литература отражает явления окружающей нас жизни и пользуется для этого средствами, которыми располагает искусство слова. Мы видим, что в содержании даже самой несложной потешки или стихотворения речь идет о каком-нибудь жизненном факте: ребенок держит красный флажок, на окошко села птичка и т.д. Для описания этих фактов подобраны наиболее яркие, выразительные слова, ритмично расположенные. Закономерно поэтому, что стихи, потешки и другие литературные произведения целесообразно использовать для выполнения задач того раздела программы, который называется «Развитие речи и ориентировки в окружающем». В нем конкретно указывается, чему должен научиться ребенок, какими умениями овладеть в первую и вторую половину второго года, а именно: знать названия, а потом и качества, назначение окружающих предметов и игрушек; понимать несложный сюжет инсценировки, рассказа взрослого о вещах и событиях, связанных с личным опытом ребенка; подражать слышимым словам, выражать свои желания и просьбы словами, а позже короткими фразами. Чтобы осуществить эти

¹ Подробного анализа произведений для детей раннего возраста в пособии не дается. Мы рекомендуем воспитателю познакомиться с литературой, помещенной в приложении. Это поможет воспитателю ориентироваться в литературном материале, отбирая то, что наиболее полезно и целесообразно использовать в работе с детьми.

задачи, воспитателю следует наряду с другими средствами применять и художественное слово.

Читая стихи, потешки, сказки, воспитатель развивает у детей слуховое восприятие, совершенствует способность понимать то, что читается, побуждает их подражать звуко сочетаниям и словам текста, содействуя таким путем развитию их собственной речи.

Чтение литературных произведений играет положительную роль также при осуществлении задач, выходящих за пределы раздела «Развитие речи и ориентировки в окружающем». Стихи, потешки, как мы говорили, напевны, музыкальны.

Дети от 1 года до 2 лет еще не в состоянии воспроизвести мелодию песни, а повторить нетрудное по звучанию слово, протягивая его, они способны. А это уже первый шаг к овладению умением петь.

Стихи, колыбельные песенки, которые обычно читаются плавно, напевно, разнообразные потешки оказывают на детей воздействие, близкое по характеру воздействию музыкальных произведений. Тем самым занятия с применением художественной литературы помогают осуществлению некоторых задач музыкального воспитания: развивают умение прислушиваться к словам песни, воспроизводить легкие по звуковому составу слова, выполнять игровые и плясовые движения, соответствующие словам песни.

Чтение литературных произведений будет полезно детям, доставит им радость, удовольствие, если они научились спокойно сидеть, слушать, если они умеют «подговаривать» звуко сочетания и слова, воспроизводить игровые движения, соответствующие содержанию текста.

Предлагаемые ниже занятия направлены на решение указанных задач.

Задача развития у детей способности сосредоточиться на слушании художественного текста, понимать его содержание относится в той или иной степени ко всем занятиям по чтению художественной литературы. Только

овладевая этими способностями, они в состоянии повторять слова текста, воспроизводить связанные с ним игровые движения.

Наряду с этой общей для всех занятий задачей содержание или особенности формы потешки, стихотворения позволяют наметить и выполнить и другие конкретные задачи, которые и указываются в конспектах.

ЗАНЯТИЯ С ДЕТЬМИ ОТ 1 ГОДА ДО 1 ГОДА 6 МЕСЯЦЕВ

Чтение потешки «Сорока, сорока»

Цель занятия: учить детей воспроизводить доступные им звукосочетания, слова текста.

Занятие проводится с небольшим количеством детей (3 — 4 человека) в возрасте от 1 года до 1 года 3 месяцев. Малыши сидят на стульчиках перед воспитательницей. Она легко водит своим пальцем по ладони каждого ребенка по очереди и ритмично, нараспев, с ласковой интонацией читает;

*«Сорока, сорока,
Где была?» —
«Далёко.
Кашку варила,
Деток кормила...»*

Дальше текст читается так: воспитательница берет пальчики ребенка по очереди и приговаривает: «Этому дала, этому дала...» и т.д. Взяв последний, пятый пальчик, она произносит: «А этому не дала. Ты каши не варил, воды не носил, дров не рубил — тебе нет ничего!» Таким образом она проигрывает потешку с каждым ребенком, участвующим в занятии. Другие в это время слушают, следят за действиями воспитательницы.

На последующем занятии при повторении потешки воспитательница побуждает детей повторять: «Этому дала, этому дала...»

В дальнейшем потешка повторяется с отдельными детьми (во время, отведенное для игры). Для этого выбирается подходящий момент, когда ребенок ничем другим не занят.

Основная задача данного занятия — вырабатывать у детей способность сосредоточиться на короткое время, чтобы прослушать несколько строчек текста. Воспитательница облегчает выполнение этой задачи тем, что, перебирая пальчики ребенка, включает его в игровое действие. Постепенно дети приучаются слушать, пытаются повторить отдельные сочетания звуков.

Чтение потешки «Пальчик-мальчик».

Цель занятия: учить детей воспроизводить игровые движения согласно тексту потешки.

Воспитательница предлагает детям показать свои ручки, рассмотреть пальчики, при этом она приговаривает: «Вот пальчик, вот еще пальчик».

Воспитательница показывает детям пальцы на своей руке — все вместе и по одному. Затем предлагает послушать стишок:

*«Пальчик-мальчик, где ты был?» —
С этим братцем в лес ходил,
С этим братцем щи варил,
С этим братцем кашу ел,
С этим братцем песни пел».*

Воспитательница читает ритмично, напевно, выделяя интонационно вопрос и ответы, прикасаясь большим пальцем к каждому пальцу своей руки.

Повторяет потешку, играя пальчиками самих детей. Первый раз занятие проводится индивидуально с каждым ребенком. При повторении занятия объединяют 3 — 4 детей.

В тексте потешки «Пальчик-мальчик» есть вопрос и ответы. Выделяя их голосом при чтении, воспитательница обогащает слуховые впечатления детей.

Игровые движения пальчиками после неоднократно-то повторения предшествующей потешки — «Сорока, сорока» уже знакомы детям, что вызывает у них попытки действовать самостоятельно, а не только по показу и предложению воспитателя.

Чтение потешки «Ладушки, ладушки»

Цель занятия: учить детей подражать игровым действиям, формировать ощущение ритма.

Занятие проводится с отдельными детьми в возрасте 1 года — 1 года 3 месяцев.

Воспитательница произносит потешку, делая соответствующие тексту движения руками.

| | |
|--------------------------------------------|----------------------------------------|
| <i>«Ладушки, ладушки, где были?» —</i> | <i>Кашку поели, Бражку попили.</i> |
| <i>«У бабушки». —</i> | <i>Шу-у-у... Полетели!</i> |
| <i>«Что ели?» —</i> | <i>На головку сели,</i> |
| <i>«Кашку». —</i> | <i>Петушком запели.</i> |
| <i>«Что пили?» —</i> | <i>Кукареку!</i> |
| <i>«Бражку».</i> | |

Затем воспитательница повторяет потешку, играя руками ребенка, поощряет детей, когда они пытаются «подговаривать» текст и воспроизводить игровые движения. На повторном занятии потешка прочитывается одновременно 2 — 3 детям. Воспитательница предлагает им вслед за нею делать игровые движения.

В тексте потешки, как и в потешке «Пальчик-мальчик», повторяются интонации вопросов и ответов, что активизирует внимание детей. Вопросо-ответная форма, имеющаяся в начале текста, побуждает их к произнесению слов или звукосочетаний.

Ритмичность потешки подчеркивается сопровождающими чтение хлопками в ладоши. Когда дети вместе с воспитательницей начинают сами хлопать в ладоши, у них возникает двигательное ощущение ритма.

Чтение стихотворения А. Барто

«Смотрит солнышко в окошко» *

Цель занятия: развивать у детей способность слушать чтение художественного текста и активно реагировать на его содержание.

Занятие проводится с детьми в возрасте от 1 года 4 месяцев до 1 года 6 месяцев.

До занятия — утром при встрече детей и во время завтрака — воспитательница неоднократно обращает их внимание на солнце, проникающее через окна в комнату. Если нет возможности показать солнце, можно сделать его изображение из цветной бумаги или использовать яркую картинку.

На занятии, усадив детей на стульчики, воспитательница показывает на яркое солнце и предлагает послушать стихотворение про солнышко. Читает текст выразительно, отчетливо, не спеша:

*Смотрит солнышко в окошко,
Светит в нашу комнатку.
Мы захлопаем в ладошки —
Очень рады солнышку.*

При чтении стихотворения воспитательница развивает у детей способность тормозить, задерживать двигательную активность. Дети учатся сначала слушать текст, а потом в соответствии с содержанием двух последних строчек хлопать в ладоши.

Чтение стихотворения «Паровоз» Т. Волгиной

Цель занятия: развивать у детей умение воспроизводить звукоподражания, имеющиеся в тексте.

Дети сидят около стола. Воспитательница ставит на стол игрушечный паровоз с вагончиками, показывает их детям, называя «паровоз», «вагон», «еще вагон»; двигает по столу, произносит: «У-у-у», «Чох-чих, чу-чу!» Предлагает детям потрогать игрушки, подвигать. Потом ставит их около себя и читает:

*Загудел паровоз
И вагончики повез.
Чох-чих, чу-чу!
Я далёко укачу!*

В процессе чтения текста она медленно двигает поезд по столу, четко выделяя голосом звукоподражания. Повторив таким образом чтение 2 — 3 раза, воспитательница побуждает детей произносить «чих-чих» или «чу-чу» и поощряет тех, кто выполняет ее предложение. Так как при рассматривании игрушек до чтения стихотворения дети уже слышали эти звукоподражания, им легче уловить их, слушая текст, и потом повторить.

Чтение потешки «Баю-бай»

Цель занятия: закрепить у детей умение произносить слова «бай», «собачка», «лай»; учить улавливать ритмичность речи.

Занятие проводится с детьми 1 года 6 месяцев.

Все садятся около стола. Воспитательница показывает игрушечную собаку и куклу, предлагает детям подержать их в руках, погладить собачку, покачать куклу, рассмотреть лапки, хвостик, ушки собачки, показать, как она лает, затем кладет куклу спать. Собачка лает. Кукла просыпается. Воспитательница говорит, что ее зовут Даня. «Послушайте, я вам прочитаю стишок про собачку и про Таню». Собачку оставляет на столе, а куклу берет на руки, покачивает ее и ритмично, не спеша, читает:

Баю-бай, баю-бай, Белолапа, не скули,

Ты, собачка, не лай, Мою Таню не буди.

Чтение повторяется 2 — 3 раза. Потом воспитательница дает куклу детям, снова повторяет текст, побуждает их покачивать куклу и повторять вместе с нею слова «бай», «собачка, не лай».

На данном занятии дети на основе предшествующего опыта слушания учатся понимать несложный сюжет потешки. В ее тексте имеются легко произносимые слова «бай», «лай». Воспитательница учит детей повторять их полностью. Если вначале некоторые не сразу выполняют ее требование, настаивать не следует.

ЗАНЯТИЯ С ДЕТЬМИ ОТ 1 ГОДА 6 МЕСЯЦЕВ ДО 2 ЛЕТ 6 МЕСЯЦЕВ

Основная задача занятий — развитие тех же способностей и умений, что и в первую половину второго года жизни детей, с учетом их возрастающих возможностей. Дети учатся слушать текст внимательно, сосредоточенно, понимать сюжет более сложных произведений, чувствовать их ритмичность, улавливать рифму. Их начинают учить слушать текст без применения наглядных приемов.

Усложняются задачи по развитию подражательности: от детей уже требуют повторять слова, строчки текста, а ближе к 2 годам и старше — запоминать весь текст, выполнять движения без показа в соответствии со словами текста.

Характерные особенности некоторых стихотворений, потешек, использованных в прилагаемых ниже примерных занятиях, подсказывают воспитателю, в каком направлении организовать деятельность детей на занятиях для осуществления намеченных задач. Приведем несколько примеров.

В стихотворении А. Барто «Уронили мишку на пол» ясно выражена моральная идея. На основе понимания детьми содержания и возникающих у них переживаний следует напомнить малышам о бережном, любовном отношении к своим игрушкам. Потешку «Чики-чики-чика-лочки» можно сопровождать движениями, что помогает ощутить ритм.

В потешке «Киска, киска» дети, повторяя последние слова стиховой строки, учатся улавливать рифму. Эта задача облегчается тем, что рифмы в данной потешке парные, т.е. рифмуются последние слова рядом стоящих строк.

Чтение потешки «Катя, Катя»

Цель занятия: развивать слуховую сосредоточенность.

Воспитательница усаживает детей за стол, показывает куклу, говорит, что зовут ее Катя. Когда они хороню рассмотрят куклу, подержат в руках,

воспитательница предлагает им послушать стишок про Катю. Не спеша читает текст потешки:

*Катя, Катя маленька,
Катенька удаленька,
Пройди по дороженьке,
Топни, Катя, ноженькой.*

Повторное чтение этой потешки на следующем занятии можно провести иначе.

Цель занятия: формировать у детей умение, прослушав текст, выполнять указанные в нем движения: пройти по комнате, топнуть ножкой.

Воспитательница ритмично читает потешку и одновременно действует с куклой: кукла передвигается по столу и при чтении слов: «Топни, Катя, ноженькой» — топает ножкой.

При повторении текста детям (желающим) тоже предлагается пройти по комнате и топнуть ножкой.

На следующем занятии прочитывается только текст потешки без показа куклы. Затем воспитательница предлагает желающим встать, под чтение потешки пройтись по комнате и в нужный момент топнуть ножкой. При этом она держит ребенка за руку и проделывает вместе с ним все движения. В тексте вместо «Катя» она называет имена участвующих детей.

Чтение стихотворения А. Барто «Уронили мишку на пол»

Цель занятия: воспитывать у детей желание и умение слушать чтение, повторять отдельные слова; через художественный образ вызвать стремление любовно, бережно относиться к игрушкам.

Воспитательница показывает детям плюшевого мишку, с которым они обычно играют. Когда дети рассматривают его, она приговаривает: «Это наш мишка, хороший, любимый, мы с ним играем». Потом воспитательница читает текст, интонационно выражая сочувственное, ласковое отношение к мишке.

*Уронили мишку на пол,
Оторвали мишке лапу.
Все равно его не брошу,
Потому что он хороший.*

Заканчивая чтение, она берет мишку, прижимает его к себе и нежно гладит, говоря словами текста: «Все равно его не брошу, потому что он хороший». Чтение повторяется таким образом 2 — 3 раза. По окончании занятия мишку не убирают: он остается у детей. Воспитательница предлагает им обращаться с мишкой ласково, бережно, напоминает, «что он хороший».

Чтение потешки «Чики-чики-чикалочки»

Цель занятия: формировать у детей способность улавливать ритм потешки. »

Дети сидят на стульчиках напротив воспитательницы. Она говорит текст потешки ясно, отчетливо, с веселой интонацией, подчеркивая ритмичность:

*Чики-чики-чикалочки,
Едет Ваня на палочке,
А Дуня в тележке
Щелкает орешки.*

Повторяет потешку несколько раз, причем вставляет в текст имена присутствующих детей (Вова, Таня и др.). Предварительно спрашивает: «Теперь про кого сказать?» Побуждает детей повторять «чики-чики-чикалочки».

На следующем занятии воспитательница, после того как прочтет потешку, повторяет ее еще раз, при этом она берет за обе руки детей по очереди и предлагает каждому ребенку ритмично под ее чтение попрыгать на двух ногах (молча).

Чтение потешки «Киска, киска»

Цель занятия; формировать у детей желание и умение повторять рифмующиеся слова и звукосочетания текста.

Дети сидят за столиком. Воспитательница предварительно показывает им игрушечную кошку, называет «киска». Все рассматривают ее, берут в руки, глядят, повторяют «киска». Воспитательница спрашивает: «Как мяукает киска?» Дети отвечают. Затем воспитательница показывает им куклу. Прочитывает потешку, сопровождая чтение игровыми действиями с киской и куклой в соответствии с текстом:

Киска, киска, киска, брысь!

На дорожку не садись.

Наша деточка пойдет,

Через киску упадет.

Вместо слова «деточка» называет имя одного из присутствующих. Побуждает детей повторять последние слова каждой строчки — «не садись», «брысь», «пойдет», «упадет». Чтение потешки и «подговаривание» детьми слов повторяется несколько раз, в зависимости от того, насколько удерживаются их внимание и интерес. После чтения им дают поиграть с этими же игрушками.

При последующем повторении занятия чтение потешки «Киска, киска» проводится с показом игрушек, но без игровых действий с ними. Затем можно прочитывать текст без всякого наглядного сопровождения, чтобы формировать у детей способность слушать и понимать только художественный текст без опоры на зрительные впечатления.

Чтение стихотворения А. Барто «Кто как кричит»

Цель занятия: развивать умение слушать чтение, формировать умение воспроизводить имеющиеся в тексте звукоподражания.

Приготовить, но не показывать сразу игрушки: курицу, цыпленка, петуха, собаку, кошку, корову. По мере чтения текста перед глазами детей постепенно появляются соответствующие животные одновременно с произнесением звукоподражаний. Стихотворение прочитывается таким образом 2 — 3 раза:

1. Кукареку! 2. Пить, пить, пить, 3. Ам, ам!

Кур стерегу! Воды попить. Кто там?

Кудах-тах-тах! Мур, мур, Му, му, мму-у-у,

Снеслась в кустах. Пугаю кур. Молока кому?

После этого детям разрешается поиграть показанными игрушками тут же за столом. Воспитательница повторяет при этом не весь текст, а только звукоподражания: «му-му-му-у-у», «кукареку» и т.д. Предлагает детям повторять их.

На следующем занятии чтение этого же стихотворения проводится без показа игрушек. Звукоподражания выделяются голосом. Каждому ребенку в отдельности задаются вопросы: Как кричит петушок? Как лает собака? Как мычит корова?

В промежуток между повторными занятиями игрушечные животные даются детям в отведенное для игры время, и воспитательница, подходя к ним, повторяет отдельные строчки текста.

Чтение стихотворения А. Барто «Села птичка на окошко»

Цель занятия: учить детей слушать и понимать содержание стихотворения, развивать чувство ритма (своевременно повторять имеющееся в тексте восклицание «ай»).

Предварительно воспитательница показывает детям игрушечную птичку, которую они рассматривали на одном из занятий по наблюдению. Напоминает им о живой птичке, которую они видели в клетке, Затем предлагает послушать стихотворение про птичку. Читает текст выразительно, ласково обращаясь к птичке:

Села птичка на окошко,

Посиди у нас немножко!

Посиди, не улетай.

Улетела... Ай!

При слове «улетела» быстро убирает птичку-игрушку со стола и звонко произносит: «Ай!» При повторении чтения побуждает детей вместе с ней, а

потом, на последующих занятиях, самостоятельно произнести «ай» своевременно, не задерживаясь.

Чтение стихотворения М. Клоковой «Гоп! Гоп!»

Цель занятия: учить детей выполнять игровые действия согласно читаемому тексту.

Дети садятся на стульчики перед воспитательницей. На полу стоит игрушечный конь большого размера. Малыши рассматривают коня, гладят его. Воспитательница обращает их внимание на его пышный хвост и гриву, предлагает желающим подойти к коню и сесть на него верхом. Затем все опять садятся на свои стульчики. Конь стоит на видном месте. Когда наступает тишина, воспитательница говорит: «Послушайте стишок про этого коня». Выразительно читает текст, показывая интонацией и всем своим поведением, что конь ей очень нравится: она любит его, гладит его гриву, показывает на хвост. Чтение повторяется 2 раза. Затем воспитательница предлагает всем желающим сесть на коня и при этом, обращаясь к остальным, повторяет вторую часть текста¹:

Я залез на коня

И держусь руками.

Посмотрите на меня,

Я поехал к маме.

Ребенка, сидящего на коне, она побуждает произносить «но-но» или «гоп-гоп»:

ЗАНЯТИЯ С ИСПОЛЬЗОВАНИЕМ КАРТИНОК

Уже в конце первого года жизни ребенок тянется к красочной картинке, радуется изображению. Картинки очень значимы в деле умственного воспитания и развития речи детей. Маленький ребенок не сразу отличает реальный предмет от его изображения на картинке. Он относится к рисунку как к игрушке, к вещи, пытается взять нарисованный мячик, укусить яблоко. С помощью взрослого малыш постепенно устанавливает связь между

¹ Полный текст стихотворения см. в приложении.

предметом, его графическим изображением и соответствующим названием. Это важно для развития мышления, для формирования первых общих представлений.

Картинка помогает закреплению представлений детей о предметах. Под руководством воспитателей с помощью картинки осуществляется более расчлененное, детальное восприятие качеств предмета (форма, величина, цвет и др.) и его состояния. Тем самым рассматривание картин способствует развитию более устойчивого, сосредоточенного внимания.

Картины вызывают у ребенка радостные эмоции. Эмоциональная отзывчивость, присущая детям, позволяет воспитателям рано формировать у них элементарные отношения к изображенным сюжетным ситуациям. Совместное рассматривание картин небольшими группами, доступное для детей начиная со второго года жизни, вызывает у них общность переживаний.

С конца первого года, а тем более на втором году с помощью картины обогащается словарь ребенка. От взрослых он узнает названия предметов, действий, качеств, постепенно начинает сам активно называть изображенное, отвечать на вопросы.

Использование картинки для развития речи имеет даже некоторые преимущества перед игрушкой. Дети, рассматривая картинку, охотно говорят, в то время как игрушкой им прежде всего хочется поиграть, а не рассказывать о ней. Картинка, напечатанная на бумаге, картоне, в книжке, требует осторожного обращения. Эта осторожность еще трудна для малышей и вырабатывается постепенно. Все это имеет большое воспитательное значение.

Ко всему этому необходимо прибавить, что картинки благодаря своей образности, красочности являются ценным средством воспитания зачатков художественного вкуса.

По своему содержанию первые картинки должны быть очень простыми. Дети еще только учатся устанавливать связь между рисунком и

реальной вещью, поэтому картинки должны изображать хорошо знакомые им предметы. Лучше всего давать малышам карточки с изображением отдельных предметов.

Чтобы научить детей внимательно рассматривать картинку, предметы должны быть изображены с некоторыми деталями (например, чтобы на платье у девочки хорошо выделялись воротничок, пуговицы, карманы и т.п.). Для того чтобы картинки можно было свободно держать, трогать, они должны быть наклеены на плотный картон или фанеру.

Содержание картинок отражает тот круг предметов, с которыми детей рекомендует знакомить «Программа воспитания в детском саду». Очень важно, чтобы содержание картинок побуждало малышей, только еще овладевающих речью, говорить. Для этого названия изображенных предметов должны звучать очень просто или эти предметы должны сами издавать какие-то звуки, которым легко подражать (например, собака — «ав-ав», часы — «тик-так» и т.п.).

У детей старше полутора лет важно формировать первые общие представления о предметах. Для этого целесообразно давать изображения одинаковых предметов, но отличающиеся по цвету (ведерко синее и красное и т.п.), размеру (яблоко большое и маленькое), по состоянию (например, собака сидит и лежит). Такие изображения дают возможность обогащать словарь детей не только существительными, но и прилагательными, глаголами.

Особенно полезны для этой цели изображения предметов в несложной сюжетной ситуации (мальчик катается на лошадке, девочка держит лопату, мальчик бьет в барабан и т.п.).

Дети после полутора лет способны понять уже и более развернутое сюжетное содержание, отражающее окружающую ребенка жизнь: сценки из жизни детей в семье и детском саду, бытовой труд взрослых, движение знакомого транспорта, природные явления. Картинки для маленьких должны быть красочными и хорошо выполненными в художественном отношении.

В настоящее время выпущена специальная серия картин для детей второго и третьего года жизни¹.

Ниже приводятся примерные занятия с использованием картинок из указанной серии.

ЗАНЯТИЯ С ДЕТЬМИ ОТ 1 ГОДА ДО 1 ГОДА 6 МЕСЯЦЕВ

Первые занятия проводятся с каждым ребенком отдельно. Позднее можно объединять детей по 2 — 3. Занятия длятся 3 — 5 минут.

Узнавание детьми предметов по картинке и развитие понимания речи взрослых

Цель занятия: вызвать у детей интерес к картинке; научить узнавать по картинке знакомые предметы и называть их хотя бы упрощенным названием; воспитать умение правильно обращаться с картинкой (не рвать, не мять, не бросать).

Для осуществления этих задач проводятся занятия по одной, а затем по нескольким картинкам.

Воспитательница показывает ребенку одну хорошо знакомую ему игрушку (мяч или куклу, матрешку, собаку, мишку, автомобиль) и говорит: «Вот мячик, мячик бом-бом!» Незаметно для него убирает со стола игрушку. «Где мячик? Нет мячика!» Затем кладет на стол картинку, изображающую мячик. «Вот он, мячик! Вот мячик — бом-бом». Воспитательница показывает на мячик, берет руку ребенка и ею тоже указывает на мячик, изображенный на картинке. Такие действия со сменой игрушки и картинки повторяются несколько раз, пока ребенок сам не начнет показывать предмет по картинке или произносить слова «бом-бом», «мячик».

Затем занятия повторяются и показываются другие предметы и картинки (собака, машина и т.д.).

¹ См.: Радина Е.И., Езикеева В.А. Картины для расширения представлений и развития речи детей второго и третьего года жизни. М., 1968.

Когда дети хорошо научатся узнавать предмет по одной картинке, проводятся занятия с использованием двух картинок, изображающих известные ребенку предметы.

Предметы должны значительно отличаться по внешнему виду и звучанию названий, например: мяч (бом-бом) и собака (ав-ав), автомобиль (би-би) и кукла (Ляля).

Воспитательница кладет одну картинку, называет изображение: «Вот мячик — бом-бом. Где мячик?» Если ребенок затрудняется, то воспитательница показывает сама. Воспитательница убирает первую картинку и те же действия проделывает со второй. Затем рассматриваются обе картинки вместе и ребенку предлагают показать то одну, то другую. Задается вопрос: что это?

Когда дети научатся хорошо различать знакомые им картинки, постепенно добавляются новые.

Воспитательница показывает сначала новую картинку, называет ее, а потом добавляет знакомую и предлагает показать то одну, то другую.

Примерные сочетания картинок

| Знакомые картинки | Новые |
|---------------------------|---------------------------|
| <i>мячик (бом-бом)</i> | <i>дудочка (ду-ду)</i> |
| <i>кукла (Ляля)</i> | <i>гусь (га-га)</i> |
| <i>собака (ав-ав)</i> | <i>петушок (кукареку)</i> |
| <i>автомобиль (би-би)</i> | <i>часы (тик-так)</i> |

На последующих занятиях количество картинок постепенно увеличивается до 6 — 8.

На первых занятиях и в играх с картинками дети привыкают внимательно рассматривать изображения, узнавать знакомые предметы, понимать названия, которые они слышат от воспитателя. На этой основе можно усложнять занятия.

Развитие наблюдательности и активной речи ребенка

Цель занятий: научить детей внимательно всматриваться в изображения, различать отдельные детали, узнавать от взрослого новые

наименования предметов, самим называть их полными или упрощенными словами.

Для подобных занятий следует брать те из предметных картинок, на которых предмет изображен с достаточным количеством понятных детям деталей: мальчик с дудочкой, мальчик на лошадке, девочка с лопаткой, кукла спит в кроватке и т.д.

Занятия проводятся с 2, затем с 3 — 4 детьми одновременно.

Детям дают одинаковые картинки, например с изображением куклы. На кукле надето платье с карманом, пуговицами и воротником, на ногах носки и ботинки, на голове бантик.

Воспитательница, обращаясь к детям, говорит: «Красивая кукла нарисована на картинке, ее зовут Нина. Петя, покажи Нину. У Сони тоже кукла Нина. Соня, покажи, где у куклы платье. Вот оно». Таким же образом она предлагает детям показать ботинки, носки, бант, кармашек, пуговицы, волосы, руки, ноги, глаза, рот, нос куклы. Время от времени она предлагает детям показать свое платье, карман и т.п.

Для детей, только еще овладевающих речью, большое значение имеет подражание звукам, издаваемым некоторыми предметами или имитирующим голоса животных. Накопление в активной речи таких звукосочетаний является важной предпосылкой для дальнейшего хода развития речи.

Для звукоподражаний можно использовать такие предметные картины:

автомобиль (би-би) дудочка (ду-ду)

часы (тик-так) мяч (бом-бом)

погремушка (дон-дон) цыпленок (пии-пии)

кошка (мяу-мяу) петух (кукареку)

собака (ав-ав) лошадь (и-го-го)

корова (му-му) птичка (пинь-пинь)

коза (бее-бее) голубь (гуль-гуль)

гусь (га-га-га) утка (кря-кря)

курица (ко-ко-ко)

Здесь заключено большое разнообразие звуко сочетаний, важных для подготовки речевого аппарата ребенка и для умения в дальнейшем произносить слова.

По этим картинкам проводятся разные игры, например «Кто как кричит».

На занятиях воспитательница показывает ту или иную картинку и говорит: «Это петушок, он поет кукареку! Как поет петушок? Все детки споют кукареку, и Таня споет, и Вова».

Когда дети познакомятся с рядом картинок, воспитательница кладет на стол несколько из них, предлагает детям выбрать одну из названных ею картинок и издать звуки, соответствующие изображенному предмету («Как лает собака? Как кричит коза?») и т.п.). Можно придумать и другие доступные детям варианты игр.

ЗАНЯТИЯ С ДЕТЬМИ ОТ 1 ГОДА 6 МЕСЯЦЕВ ДО 2 ЛЕТ

У детей 1 года 6 месяцев и старше важно формировать первичные общие представления. Важно, чтобы ребенок узнавал предметы, различая их по величине, окраске, материалу, из которого они сделаны, узнавал их в различных состояниях. Это вырабатывается в повседневной жизненной практике ребенка и специальными упражнениями с игрушками и картинками. Для этой цели могут быть использованы такие, например, картинки: мяч большой и маленький, матрешка большая и маленькая, яблоко большое и маленькое, шарик синий и желтый, ведерко красное и зеленое; кукла на стуле, на санках, в ванне, в кроватке; голубь стоит и летит; собака лежит и сидит.

Занятия с сюжетными картинками

Цель занятий: вырабатывать представления о предмете; закрепить представления о величине, цвете, различных состояниях предметов; обогащать словарь названиями качеств, действий; учить произносить короткие предложения.

Занятия по картинкам на различение формы и величины предметов проводятся после соответствующих занятий с предметами и игрушками большого размера и такими же предметами и игрушками, но меньшего размера.

Воспитательница показывает детям 2 пары картинок с изображением больших и малых предметов (например, матрешки, мячи) и говорит: «Это большая матрешка, а это маленькая. Это большой мяч, а это маленький». Затем, обращаясь к отдельным детям, предлагает показать большой и маленький предметы, повторять их названия. Во время занятий несколько раз меняет картинки местами, чтобы дети осмысленно различали размеры изображенных предметов.

Примерно так же проводятся занятия с картинками на различение цвета.

Для того чтобы научить детей различать состояние предмета, называть действия, произносить короткие предложения, проводятся занятия по следующим предметным картинкам (из серии «Картинки для развития речи»): «Кукла сидит на стуле», «Кукла лежит в кроватке», «Кукла в ванне», «Кукла на санках», «Собака лежит», «Собака сидит», «Голубь летит», «Голубь стоит», «Гусь на траве», «Утка плавает», «Кошка играет мячиком», «Девочка с погремушкой», «Мальчик с дудочкой», «Мальчик на лошадке», «Мальчик с барабаном», «Девочка с лопаткой», «Автобус везет людей», «Лошадь стоит у забора», «Коза ест траву».

Занятия могут проходить в разнообразной форме. Можно начать с показа одной картинки и разговаривать по поводу изображенного на ней. Например, показывая картинку «Мальчик с дудочкой», воспитательница говорит: «Это мальчик, мальчик дудит. Толя, что делает мальчик?» (Мальчик дудит, мальчик держит дудочку.)

На следующем занятии воспитательница показывает последовательно две картинки: голубя стоящего и летящего. Обращаясь к детям, она говорит: «Это голубь. Голубь стоит. Тоня, что делает голубь?» Затем показывает

следующую картинку: «А что здесь делает голубь?» (Летит.) Если никто не сможет ответить правильно, воспитательница скажет: «Голубь летит».

Таким же образом идет занятие с картинками «Собака сидит», «Собака лежит».

Затем даются картинки, при описании которых дети должны построить предложения из 3 — 4 слов: «Автобус везет людей», «Кошка играет мячиком», «Коза ест траву», «Кукла сидит в ванне», «Кукла лежит в кровати», «Кукла сидит на стуле» и др.

На занятиях с сюжетными картинками дети второго года жизни приобретают умение аккуратно пользоваться картинками, внимательно рассматривать изображения, накапливают словарь. Это дает возможность в дальнейшем совершенствовать восприятие и речь детей.

Занятия с сюжетными картинками проводятся одновременно с 3 — 4 детьми. Картинку кладут на стол или укрепляют на устойчивой настольной подставке. Детей усаживают около стола напротив картинки.

Цель таких занятий: научить детей понимать жизненно близкий сюжет, изображенный на картинке; развивать умение слушать пояснения, короткий рассказ воспитателя, расширять словарь, учить рассказывать об изображенном на картинке.

Дети обедают

На картинке изображены трое детей, сидящих за столом. Мальчик наклонился над тарелкой и ест второе. Девочка ест маленькой ложкой компот из чашки, стоящей на блюде. Второй мальчик закончил еду и вытирает рот салфеткой. На столе стоит стакан с бумажными салфетками.

На занятии дети упражняются в назывании слов: тарелка, чашка, блюде, ложечка, салфетка, ест, вытирает, держит.

Воспитательница показывает картину и рассказывает: «На картине нарисованы дети. Они обедают, сидят за столом спокойно. Мальчик (показывает его) ест кашу из тарелки. Вася, покажи тарелку. А это что? (Большая ложка.) А девочка уже съела кашу. Девочка ест компот ложечкой.

А это что? (Чашка.) В чашке компот. А это что? (Блюдец.) Что делает девочка? Этот мальчик уже съел компот. Он вытирает рот салфеткой. Что делает мальчик? Салфетки стоят в стакане. Таня, покажи стакан с салфетками. Дети хорошо и аккуратно едят. Платья и рубашки у них чистые».

Затем воспитательница просит отдельных детей рассказать, что делают мальчик и девочка, что они держат в руках, что едят, просит назвать цвет одежды (зеленая рубашка, красное платье).

Мама купает ребенка

На картинке изображена ванна, в которой сидит маленький мальчик. Мать мочалкой трет ему спину. Мальчик тянется к утке, плавающей в ванне. Лицо у мальчика веселое. Недалеко стоит стул, на спинке которого висит большое полотенце.

На занятии дети упражняются в назывании слов «купаться», «ванна», «полотенце», «поливать», «вытирать».

Воспитательница показывает картину и дает детям возможность рассмотреть ее, прислушивается к их возгласам. Затем говорит: «Это мама. Мама купает сыночка Петю. Петя любит купаться. «Куп-хлюп, куп-хлюп», — говорит Петя. Как говорит Петя? Зина, покажи ванну. В ванне теплая вода. Мама трет мочалкой Пете спину. А что это у Пети? Утка плавает в ванне, большая, желтая утка. Петя хочет поймать утку. Вымоет мама Петю и польет чистой водой.

А что это висит на стуле? Большое полотенце. Мама будет вытирать Петю. Петя чистенький теперь».

Мальчик играет с собакой

На картинке изображена зеленая лужайка. На лужайке растут цветы. Мальчик показывает собаке сахар. Собака сидит на задних лапах. Маленькая девочка с интересом смотрит на мальчика и собаку. Около девочки лежит игрушечная собака.

На занятии дети осваивают слова «собака», «цветы», «сидит», «смотрит», «дает», «играет».

Воспитательница рассказывает: «Это мальчик Петя и его сестрёнка Катя. Они гуляют на лужайке. Катя сидит на траве. Вот трава. На лужайке растут цветы. Покажи, Миша, цветы.

Собачка Жучка играет с детьми. Петя дает ей сахар: «На, Жучка! На! На!» Как Петя зовет собаку? Собака стоит на задних лапах и просит сахар».

После этого воспитательница вызывает детей и просит показать на картине мальчика, девочку, собаку, игрушечную собаку, траву, цветы, спрашивает: «Как мальчик зовет собаку? Что мальчик дает собаке? Где сидит девочка?»

Все вопросы воспитательницы к детям носят подсказывающий характер.

Праздник елки в детском саду

На картине изображена красивая елка, украшенная игрушками и флажками. Верхушку елки венчает звезда. Воспитательница раздает детям пакеты с подарками. На переднем плане на скамейке сидят мальчики. Один показывает другому новую игрушку — автомобиль.

На занятии дети осваивают слова «шарик», «флажок», «елка», «игрушки».

Картину показывают через несколько дней после праздника елки в детском саду. Воспитательница напоминает детям, какой у них был веселый праздник, какая красивая елка, как все танцевали и получили подарки, игрушки. После этого показывает картину.

Воспитательница говорит: «Посмотрите, какая красивая, зеленая елка на картине. Валя, покажи елку. А на елке висят игрушки. Вот шарик! Толя, покажи шарик. А это флажок. Елка украшена шарами и флажками. Дети играют вокруг елки. Воспитательница дает детям игрушки и подарки в пакетах; яблоки, конфеты, печенье. Этому мальчику подарили автомобиль.

Вот красивый автомобиль. А как автомобиль гудит? Би-би. Вася показывает Сереже автомобиль. Мальчики будут вместе играть».

В заключение беседы воспитательница может спеть песенку про елку, знакомую детям, или прочитать стихотворение З. Александровой:

Новые санки по снегу скрипят, Оленька смело выходит вперед,
В ясли на елку позвали ребят, Беленький зайчик ей куклу дает.
Встали ребята в широкий кружок, Каждый подарку хорошему рад,
Кто-то на елочке свечи зажег. Весело в яслях у наших ребят.

Занятия с использованием настенных картин

Работа с настенными картинами более сложна для детей, чем с настольными, хотя программные задачи при этом не меняются. Занятия с настенными картинами проводятся со значительно большим количеством детей (8 — 10). Картина помещается на таком расстоянии от детей, чтобы они не могли прикоснуться к изображенным на ней предметам.

Дети кормят курицу и цыплят

На картине изображена девочка, которая держит в руках чашку с кормом и сыплет его цыплятам. Рядом на корточках сидит малыш и смотрит, как цыплята клюют. Курица пьет из банки воду.

На занятии дети осваивают следующие слова: «курица», «цыпленок», «клюют», «пищат», «пьет», «кормит».

Перед показом картины желательно организовать наблюдение за курицей и цыплятами.

Показывая картину, воспитательница говорит: «На картине нарисованы дети, курица и цыплята. Цыплята желтые, пушистые, маленькие. Как пищат цыплята?» — «Пи-пи!» — «А курица большая, пестрая, она любит своих цыплят и зовет их: ко-ко-ко. Как она зовет цыплят? Дети заботятся о курице с цыплятами. Девочка сыплет зерна и зовет курицу. Как девочка зовет?» Если правильного ответа не последует, воспитательница говорит сама: «Цып-цып-цып». Дети повторяют. «А что дети налили в банку?» — «Воду». — «Курочка пьет ее. Мальчик смотрит, как пьют цыплята».

Из настенных картин используется также картина «Праздник Первое Мая в детском саду».

ЗАНЯТИЕ С ИСПОЛЬЗОВАНИЕМ КАРТИНЫ

«ПРАЗДНИК ПЕРВОЕ МАЯ В ДЕТСКОМ САДУ»¹

Цель занятия: создать праздничное настроение у детей; расширить словарь (праздник Первое Мая, красный флаг, барабан).

Занятие проводится после первомайского утренника, когда у его участников еще сохранилось много ярких впечатлений о празднике. Занятие проводится с подгруппами в 8 — 10 детей. Усадив их, воспитательница напоминает, какой в детском саду был веселый праздник Первое Мая, как все играли, пели, плясали. После этого вывешивается картина. На картине изображены празднично одетые дети, марширующие на участке детского сада. Впереди мальчик старшего дошкольного возраста с барабаном. За ним парами идут малыши. Они несут флажки, цветные шары, цветы. Воспитательница говорит: «Посмотрите, на картине нарисовано много детей. Это детский сад. В детском саду веселый праздник. Дети одеты в красивые платья, костюмчики. Что держит в руке девочка? Какого цвета флажок? Что держит этот мальчик? Девочка?» — «Флажок, цветы, шар». — «Впереди идет большой мальчик из старшей группы детского сада, он несет барабан. Леня, покажи барабан. Мальчик бьет палочками в барабан вот так (движения руками), он бьет тра-та-та, тра-та-та. Как бьет он в барабан? (Дети имитируют движения и приговаривают: «Тра-та-та!») Все дети идут, машут флажками и кричат: «Ура!» А потом поют песню». Воспитательница поет знакомую детям песню или читает стихотворение Е. Благиной:

*Свети, свети, солнышко,
Зеленой, лужок!
Подымай, Алenuшка,
Первый свой флажок!
Выше, выше подымай, —
Нынче праздник Первомай!*

¹ Из серии картин для детей раннего возраста.

ИГРЫ И ЗАНЯТИЯ С ПРЕДМЕТАМИ

(Е.И. Радина)

В воспитании детей раннего возраста очень важным является развитие восприятий, обогащение и совершенствование чувственного опыта. У детей должны постепенно складываться отчетливые и правильные представления об окружающих их предметах и явлениях.

Советская педагогика и психология считают, что наиболее успешно такие представления складываются в процессе деятельности. Действуя с предметами, дети практически познают их свойства. Очень важна при этом роль слова взрослого: его пояснения, обозначения качеств, сравнения. Слово способствует более четкому восприятию и развитию более высокого уровня предметных действий — подбору предметов по одному признаку (величине, цвету), более четкой дифференцировки формы и т.п.

Развитие детской деятельности, руководство ею являются важной задачей. Самостоятельная сюжетная игра только зарождается в раннем возрасте. Характерной для этой возрастной ступени является деятельность предметная. Ее называют ведущей не только потому, что она преобладает, но и потому, что имеет исключительное значение для формирования важных качеств личности.

Прежде всего у детей развивается умение самостоятельно чем-то занять себя и производить с предметами целесообразные действия, например: собирать и разбирать игрушки, открывать и закрывать складных матрешек, коробки, банки, катать шары, нанизывать кольца на стержень, строить из кубиков и др. Совершенствуются движения кисти, пальцев ребенка, развивается глазомер, малыш приучается контролировать движения рук зрением.

Обогащается сенсорный (чувственный) опыт ребенка. Посредством осязания, мышечного чувства, зрения ребенок начинает различать форму, величину предметов. Он ощущает, что одни предметы твердые, другие

мягкие, упругие; одни тяжелые, другие легкие; одни прочные, другие легко разрушаются, видоизменяются — рвутся, мнутся, распадаются и требуют осторожного обращения с ними. В результате действий ребенка с предметами они издают различные звуки: стук, звон. Различна на ощупь поверхность предметов: гладкие, шершавые, пушистые и Т.Д. Различна и окраска — дети чувственно воспринимают различные цвета.

Если взрослые сопровождают действия ребенка словом — обозначают эти действия, качества предметов, то на этой основе обогащается его словарь, развивается речь. Сначала дети учатся понимать то, что им говорят, а затем и сами овладевают новыми словами.

В процессе деятельности развивается мышление детей. Знакомясь со свойствами предметов и их наименованиями, дети рано приходят к первым общим представлениям. Оказывается, что «большими» могут быть разные по внешнему виду предметы: и шарики, и кубики, и коробки, и матрешки. Одного и того же цвета могут быть разные вещи. Постепенно, уже на втором-третьем году жизни, у детей складываются первые общие представления о форме, величине, цвете.

В процессе деятельности с предметами развивается сообразительность у детей: чтобы, например, собрать матрешку, надо всегда меньшую вкладывать в большую, сообразить, где у нее нижняя и верхняя части.

Умение выбрать шарики, втулочки, кубики определенного цвета приучает малышей к первичному подбору предметов по какому-то одному признаку.

Занятия с предметами воспитывают сосредоточенность, умение спокойно, не отвлекаясь, заниматься в течение некоторого времени каким-то одним делом. Развивается устойчивость внимания, особенно тогда, когда ребенок подражает взрослым: он должен присмотреться к тому, что ему показали, и воспроизвести эти действия. Для маленького ребенка это не так легко. Развитие умения подражать очень важно, для того чтобы ребенок был в состоянии заимствовать опыт взрослых, т.е. учиться у них.

Действия с такими предметами, как дидактические игрушки, всегда ставят перед ребенком умственную задачу, он старается добиться результата — собрать башенку, сложить матрешку и т.п. Так, исподволь формируется целеустремленность. Некоторые дидактические игрушки для выполнения игровой задачи требуют известной последовательности действий и отбора деталей.

Исследования показали, что уже на втором году жизни ребенок может воздействовать на предмет не только прямо, но и посредством другого предмета, например притянуть удаленный предмет с помощью палочки, выудить плавающую рыбку сачком и т.п. Так возникает способность пользоваться вспомогательными предметами-орудиями, важная для развития детей.

Умения, которые дети под руководством взрослого приобретают в процессе деятельности с предметами, дидактическими игрушками, имеют существенное значение для развития самостоятельной игры.

Маленькие дети отличаются неустойчивостью внимания. Поэтому первая задача, которую преследуют занятия с детьми начала второго года жизни, — приучить их в течение нескольких минут сосредоточенно заниматься одной игрушкой, не отвлекаясь другим. Новые предметы обычно привлекают внимание ребенка, и он начинает действовать с ними; пробует, что собой представляет предмет, знакомится с ним: трогает, бросает, стучит. С точки зрения взрослого, такие действия — манипулирование предметом — кажутся нецелесообразными, а для ребенка они имеют глубокий смысл — дают ему возможность самостоятельно, чувственно познать свойства предмета. Поэтому на первых занятиях с детьми в возрасте начала второго года жизни надо дать им возможность поиграть с некоторыми игрушками так, как они сами хотят. Однако долго задерживать детей на ступени манипулирования нецелесообразно. Путем самостоятельных проб ребенок иногда очень долго не может научиться пользоваться игрушкой по ее назначению: вместо того чтобы нанизывать колечки на стержень, бросает их

или катает; не умея собрать матрешку, стучит ее половинками и подчас ломает игрушку. Задача взрослого — научить ребенка целесообразным действиям с игрушкой, чтобы его деятельность постепенно приобретала разумный и целенаправленный характер. Дети достигают этого не сразу, у них еще в малой степени развита способность следить за действиями взрослых и подражать им. Поэтому одна из важных задач первых занятий — развивать способность к подражанию.

В начале второго года жизни дети мало говорят и не всегда понимают сказанное взрослыми, поэтому так важен наглядно-действенный показ воспитателя. На глазах у ребенка он проделывает все то, что тот потом должен выполнить самостоятельно. Некоторым детям бывает недостаточно даже и наглядного показа: они не могут воспроизвести действия взрослого. Поэтому иногда приходится действовать совместно с ребенком, направлять его движения. Долго применять этот прием не стоит; важно, чтобы дети проявляли активность; поэтому воспитатель как только увидит, что ребенок делает попытки к самостоятельным действиям, должен предоставлять ему эту возможность.

Хотя дети в этом возрасте еще не всегда понимают словесные пояснения взрослого, все же необходимо, чтобы воспитатель наглядный показ сопровождал словом. Постепенно у ребенка установится связь между действиями воспитателя и его объяснениями, и через некоторое время он сможет выполнять словесные поручения (например, «Надень на палочку колечки»).

Маленькие дети лишь постепенно привыкают к коллективу сверстников. Соседство других малышей может отвлечь ребенка от действий со своей игрушкой. Подражание взрослому протекает более результативно, когда ребенок очень близко общается с ним. Поэтому первые занятия воспитатель проводит с каждым ребенком отдельно и постепенно приучает детей к деятельности в группке, состоящей из 2 — 3 человек.

Первые занятия развивают у детей способность к довольно устойчивой и целенаправленной деятельности с игрушками. Они охотно включаются в занятия: по предложению воспитателя быстро собираются и спокойно ждут его указаний. Если занятия и игры проводятся регулярно, то все их участники привыкают выполнять предложенные воспитателем действия, игровые задачи. Постепенно дети знакомятся с различными предметами и с некоторыми их качествами; приобретают ручные умения — более уверенно и точно действуют с предметами (открывают, закрывают, нанизывают на стержень и снимают и т.д.); научаются понимать много новых слов, хотя сами их еще не произносят. Все это дает возможность постепенно расширять программное содержание дальнейших занятий. У детей во второй половине второго года жизни становится возможным развивать более тонкое различение предметов по величине, форме, цвету; они уже знают названия этих качеств, а к 2 годам — 2 годам 6 месяцам и сами называют их. В это время энергично развивается речь, поэтому все занятия (а не только специальные речевые) должны быть использованы для развития речи. Развитие мышления ребенка дает возможность постепенно усложнять характер его деятельности с предметами. Если первые игры с дидактическими игрушками сводились к решению очень несложных умственных задач, то сейчас уже перед ребенком ставится необходимость выполнять более сложные действия: не просто нанизать кольца, а расположить их на стержне в определенной последовательности; если раньше малыш просто нагромождал кубики, то теперь он уже в состоянии что-то строить, т.е. элементарно изображать какие-то знакомые предметы и использовать эти постройки в игре. От простого восприятия формы, цвета ребенок переходит к более сложным действиям, например к подбору предметов по какому-то одному признаку. К концу второго года жизни, а часто и раньше дети могут уже сами называть качества предмета (форму, цвет и др.). Все это радует и увлекает их.

Чтобы добиться положительных результатов в развитии ребенка, нужна большая планомерность в постепенном усложнении игровых задач. В приведенных ниже занятиях разных видов сложность программных задач постепенно возрастает. В практической работе различные виды занятий перемежаются.

После полутора лет, когда дети уже приобрели опыт жизни среди сверстников и умения действовать в присутствии других, меняются и формы организации занятий. Занятия с небольшой группой детей, количество которых постепенно возрастает, становятся основной формой организации; при этом воспитатель всегда помнит о необходимости индивидуального подхода.

ПРИМЕРНОЕ СОДЕРЖАНИЕ ПЕРВЫХ ЗАНЯТИЙ С ДЕТЬМИ В ВОЗРАСТЕ ОТ 1 ГОДА ДО 1 ГОДА 6 МЕСЯЦЕВ

Катание с лотка цветных шариков

Цель занятия: научить детей сосредоточенно играть одной игрушкой 3 — 5 минут, выполнять действия, показанные воспитателем, понимать слова «покатай», «шарик» или «положи», «корзиночка».

Воспитатель дает ребенку 6 — 8 шариков красного и синего цвета (можно дать шарики в другом сочетании двух цветов: желтый и синий, красный и зеленый и т.п.). Ребенку дают возможность поиграть шариками, как ему хочется. Через некоторое время воспитательница ставит на стол или на пол невысокий лоток и скатывает с него по очереди шарики, приговаривая: «Вот как катится шарик!» Затем предлагает малышу: «Покатай шарик! Еще покатай шарик» (см. табл. III).

Если ребенок умеет катать шарики, то на следующих занятиях вместо лотка даются две корзинки или коробки, и воспитательница показывает, как можно перекладывать шарики из одной корзинки в другую, и приговаривает: «Положу шарик в корзинку, еще положу шарик», — затем предлагает и ребенку так перекладывать. После занятия игрушка дается детям для

самостоятельной игры, и воспитательница следит, чтобы ею пользовались правильно.

Воспитательница может называть цвета шариков, не требуя еще от детей знания цветов.

Нанизывание колец на стержень

Цель занятия: развивать у детей умение сосредоточенно играть одной игрушкой, развивать координацию мелких движений кисти руки, понимать слова «надень», «сними», «кольцо».

Занятие проводится с 2 — 3 детьми одновременно. Воспитательница дает ребенку пять колец одинакового размера (5 — 6 см в диаметре). Кольца могут быть одноцветными или окрашенными в разные (основные) цвета. Дав ребенку поиграть кольцами, воспитательница ставит на стол стержень (на устойчивой подставке) и показывает, как надевать кольца. При этом приговаривает: «Наденем колечко, еще колечко наденем. Все колечки надели! А теперь снимем колечко и еще снимем. Все сняли!» Затем дает стержень малышу и предлагает ему надеть кольца, а потом снять. Ребенок может надевать и снимать столько раз, сколько ему захочется. Если кто-то из детей, надев кольца, не хочет их снимать, надо ему напомнить: «А теперь сними колечки, потом наденешь на палочку». Необходимо следить за движениями малышей, так как некоторые из них держат кольцо всей кистью, а не пальцами. Если ребенок испытывает затруднения и показ не воспринимает, то воспитательница сама вкладывает ему кольцо в пальцы и 1 — 2 кольца помогает нанизать на стержень. После занятий игрушка дается детям для самостоятельной игры, в процессе которой воспитатель следит за правильностью их действий. Занятие повторяют несколько раз.

На последующих занятиях количество колец увеличивается до 8 — 10.

Постройка башенки из кубиков

Цель занятия: научить детей сосредоточенно играть, накладывать кубик на кубик, понимать слова «сделай», «башня».

Ребенку даются четыре кубика одинаковой величины (размер сторон 8 — 10 см). Воспитательница занимается с 1 — 2 детьми. Она сама строит башню, старательно ее подравнивая. Затем предлагает: «Таня, построй башню» и т.д. Если постройки малышей неустойчивы, то на первом занятии воспитательница сама исправляет их, а затем предлагает детям построить хорошо, ровно, «чтобы башня не упала». Воспитательница может, взяв руку ребенка, провести его ладонью по поверхности башни, чтобы он почувствовал, ровная ли она. Это занятие проводится с детьми, уже немного привыкшими заниматься, поэтому при повторении можно сразу предложить им: «Построим башню из кубиков».

Занятие с втулочками

Цель занятия: развивать у детей координацию движений пальцев — научить вставлять в отверстия и вынимать из отверстий втулочки.

Занятие проводится с 1 — 2 детьми.

Участникам дается небольшой столик квадратной или круглой формы и к нему втулочки одного или нескольких цветов. На первых занятиях каждый получает 5 втулочек, а затем 8 — 10. Воспитатель сначала показывает, а затем предлагает детям вставлять и вынимать «грибочки» (втулочки). (См. табл. II).

Занятие с открывающимися коробками, бочонками

Цель занятия: научить открывать и закрывать коробки (развитие координации движений кисти руки, пальцев).

Воспитательница занимается с 2 — 3 детьми в возрасте около 1 года 3 месяцев. Малышам даются цилиндрические коробки или бочонки такого размера, чтобы можно было легко охватить кистью верхнюю часть (примерно 5 см в диаметре) с вложенными в них мелкими игрушками (шарики или грибочки, куколка, цыпленок и т.п.). Воспитательница трясет коробку: «Что это там стучит?» Открывает и показывает ее содержимое, закрывает. Раздает детям коробки и предлагает открыть их. Дети открывают, играют игрушками, кладут их обратно и закрывают. Воспитательница меняет

содержимое коробок. Затем игрушки раздаются для самостоятельной игры. В группе надо иметь несколько коробок, бочонков с различными мелкими игрушками. Коробки хранятся в шкафу и выставляются на стол в часы игр. Необходимо следить за правильным использованием этими игрушками.

ИГРЫ НА РАЗЛИЧЕНИЕ ФОРМЫ И ВЕЛИЧИНЫ ПРЕДМЕТОВ

Игра «Шароброс»

(проводится с детьми от 1 года 3 месяцев до 1 года 6 месяцев)

Цель игры: учить детей различать форму шара, круга и размеры — большой и маленький, знать названия «большой» и «маленький».

Для игры детям дают ящик, в стенках которого имеются круглые вырезы большого и малого размеров. С одной стороны ящик открыт. Дети получают шары двух размеров с таким расчетом, чтобы большие шары не могли пройти через меньшие отверстия.

Воспитатель показывает, как пользоваться игрушкой, приговаривая: «Вот большой шар (дает детям подержать его), а это маленький шарик (дает подержать). Сюда положим большой шар, это большое окошко, сюда положим маленький шарик, вот они покатались!» Потом предлагает малышам опускать в отверстия то большой, то маленький шар. Некоторые дети сами называют размеры.

Занимательная коробка

(проводится с детьми старше 1 года 6 месяцев)

Цель игры: учить различению форм — шар и куб, круг и квадрат, употреблению названий «шарик» и «кубик».

Детям дается коробка, на стенках которой имеются отверстия круглой и квадратной формы большого и малого размеров, а также шары и кубы тоже двух размеров. Коробка с одной стороны открыта.

На первом занятии воспитатель дает детям в руки по большому шару и предлагает показать их, затем таким же образом дает кубик, детям предлагает показать то куб, то шар. «А теперь будем опускать в коробку большой шар и большой кубик. Куда же нам шар опустить? В какое окошко?»

(Шар в диаметре больше, чем сторона квадратного отверстия, поэтому он не может пройти через это отверстие.) Вот в это окошко опустим шарик! А теперь кубик опустим. Куда же его опустить? Вот сюда!» Затем по предложению воспитателя дети сами опускают шар и куб, а потом игрушка целиком поступает в их распоряжение. Детям предлагают называть шар и кубик.

Когда дети хорошо справляются с первой задачей, им предлагают более сложную. К коробке сразу даются два шарика и два кубика, большие и маленькие. Так же как на предыдущем занятии, детям предлагается поочередно подержать, пощупать шарики и кубики. Затем воспитательница предлагает тому или иному ребенку выбрать большой шарик и опустить в большое отверстие. «В большое окошко бросим большой шарик». Таким же образом находят маленький шарик и опускают в меньшее отверстие: «В маленькое окошко бросим маленький шарик». То же проделывается с большим и маленьким кубиками. Затем детям предлагается самим поиграть, приговаривая: «Большой кубик в большое окошко» и т.д. Воспитательница следит за правильностью действий детей и побуждает их сопровождать свои действия словами. Так как второй вариант игры дается детям около двух лет, то такое проговаривание им посилено и имеет значение для более четкого усвоения представлений о форме и величине предметов.

Выше говорилось, что чувственно дети начинают различать форму предметов очень рано, уже на первом году жизни. Но отчетливое и более общее представление о форме у них складывается тогда, когда они сочетают ее восприятие со словесным обозначением. Е.И. Тихеева справедливо утверждает, что представление, не закрепленное в слове, теряет значительную часть своей ценности. Поэтому важно, чтобы воспитатель называл ребенку предметы, качества и действия, а позже ребенок (когда он уже в состоянии это сделать) сам произносил бы соответствующие слова. Это относится к называнию не только формы, величины, но и цвета и др.

Большая трудность проведения занятий по различению формы, величины, цвета предметов объясняется не тем, что дети еще не различают этих качеств, а тем, что они не усвоили еще соответствующих названий. Поэтому дети часто не выполняют поручения взрослого, предположим, дать большой или маленький предмет, хотя зрительно хорошо улавливают разницу предметов.

На втором году жизни, особенно после полутора лет, можно уже начать вырабатывать более тонкое различение качеств предметов. Это задача поставлена в «Программе воспитания в детском саду». Подходить к ее выполнению надо осторожно, постепенно усложняя материал и упражняя детей на разнообразном материале.

Постройка башен из кубиков различной величины

Цель занятия: учить детей различению размеров, называнию размеров «большой» и «маленький».

Детям от 1 года 3 месяцев до 1 года 6 месяцев дается постройка башни из двух кубов резко контрастных размеров (примерно 20 и 4 см³). Воспитательница сама ставит меньший куб на больший, называет размеры кубов, предлагая ребенку подать ей то большой, то маленький куб, поставить маленький на большой. Само построение не представляет трудности для детей; важно, чтобы они усвоили названия.

Для детей старше полутора лет задача усложняется, им предлагают построить башенки из трех кубов, менее контрастных по размерам (примерно 20, 12, 4 см³); лучше, если кубы окрашены одинаково. Воспитательница сама возводит постройку, приговаривая: «На большой кубик поставлю маленький и еще совсем маленький». Предлагает детям сделать то же. Занятие требует нескольких повторений.

Детям в возрасте, близком к двум годам и старше, предлагается построить башни из пяти кубов. Размеры смежных кубов не отличаются уже так контрастно (примерно 20, 16, 12, 8, 4 см³). Эта задача значительно труднее предыдущей, и дети с ней не сразу справляются. Кроме показа

воспитателя, как строить башню, помогает расположение кубов в ряд на поверхности стола, при этом нагляднее выступает разница в размерах, кубов.

Различение менее контрастных размеров — задача для детей нелегкая, поэтому на занятиях с данным программным содержанием должен использоваться разнообразный материал: дидактические и сюжетные игрушки, картинки.

Собирание башни из колец разного размера

Цель занятия: учить детей различать размеры колец и располагать их в определенном, постепенно убывающем порядке, понимать слово «кольцо» и название цветам а детей в возрасте около двух лет и называть их.

Башни для занятия берутся одноцветные, окрашенные в основные цвета (красный, синий, желтый, зеленый). Занятия проводятся с 3 — 4 детьми.

Детям от 1 года 3 месяцев до 1 года 6 месяцев дается башня из двух, а затем из трех колец, резко контрастных по размеру (примерно 6; 4,5; 2,5 см в диаметре). Воспитательница сначала сама собирает башню, приговаривая: «Возьму большое колечко, а теперь маленькое и самое маленькое. Вот и башенка готова!»

Примерно в 1 год 9 месяцев детям дается башня из пяти колец, менее контрастных по размеру (6; 5; 4,5; 3,5; 2,5 см в диаметре). Самостоятельно собрать такую башню, отбирая по порядку нужные кольца, задача нелегкая; дети с ней обычно справляются в возрасте около двух лет после нескольких повторных занятий и самостоятельных игр с башенками.

Воспитательница на глазах у детей собирает башенку, приговаривая: «Возьму самое большое кольцо. (Нанизывает его на стержень.) А теперь возьму кольцо поменьше, теперь самое маленькое». Предлагает детям собирать башенку, также приговаривая. Если ребенок ошибся, можно предложить ему наложить одно кольцо на другое, обвести его пальцем и выбрать большее. Такой способ самоконтроля доступен детям к концу

второго — началу третьего года жизни. Этот прием побуждает их к активным действиям: надо внимательно присмотреться, сравнить, подумать.

В практике часто применяется такой прием: детям предлагают снять кольца и уложить их в ряд, потом, начиная с самого большого, по порядку собрать башню. При таком способе дети действительно быстро и правильно собирают башню не только из пяти, но даже из большего количества колец. Но действия их в данном случае чисто механические, и подлинного различения размеров колец не происходит. Это быстро обнаруживается, если ребенок случайно сместит какое-либо кольцо и нарушит ряд. А такие смещения могут происходить часто. Восстановить порядок сам ребенок обычно не в состоянии, так как он не научился различать размеры, бездумно нанизывает кольца и поэтому складывает башню неправильно. Однако расположение колец в ряд на плоскости помогает зрительно воспринять разницу в их размерах. Поэтому, для того чтобы ребенок мог уловить эту разницу, можно не только накладывать одно кольцо на другое, как это рекомендовалось выше, но и класть кольца рядом.

Игры со сборными игрушками

Усвоение детьми понятия о величине предметов происходит во время различных игр. Игры со сборными игрушками дают конкретное представление о разнице в величине, так как меньшие могут поместиться только в большие по размеру. Правильность решения ребенком игровой задачи предусмотрена в самом устройстве игрушки (см. табл. 1).

Но эти игрушки представляют для детей известную трудность. Чтобы добиться результата, от ребенка требуется соблюдение последовательности в действиях, а также более тонкое различение деталей игрушки. Матрешку, например, можно правильно собрать, если знаешь, где верх и низ игрушки. Кроме того, в играх со сборными игрушками, чтобы справиться с открыванием и закрыванием различных коробок, шаров, яиц, матрешек, бочонков, требуется и ручная умелость, согласованность действий обеих рук.

Таким образом, программные задачи этих игр сводятся к умению различать размеры игрушки, развитию координации мелких движений кисти руки и усвоению порядка действий. В играх с некоторыми сборными игрушками развиваются и пространственные ориентировки — различение верха и низа предмета.

Игры с бочонками, цилиндрическими коробками

Собрать двухместную коробку (бочонок, яйцо) ребенок может в возрасте от 1 года 3 месяцев до 1 года 6 месяцев. Первый раз детям дается игрушка, состоящая из большой раскрывающейся коробки (яйца и др.) и меньшей цельной. Воспитательница показывает детям игрушку, трясет ее, чтобы извлечь звук и заинтересовать содержимым, раскрывает и показывает меньший предмет: «В большом бочонке маленький спрятался!» Затем предлагает детям открывать коробки, вынимать меньшие, вкладывать обратно и закрывать, а также показывать, где маленькая и большая коробки.

Через некоторое время задача усложняется — и большая и маленькая коробки имеют крышки. От ребенка, кроме перечисленных выше умений, требуется еще умение правильно подобрать для каждой коробки крышку.

Детям двух и более лет предлагается собрать трехместную коробку, бочонок. Сначала дается самая маленькая коробка цельной, а позже все три, состоящие из двух половинок. Эта игра значительно сложнее, чем собирание двухместной коробки. Полезно на первом занятии разобрать всю игрушку и, закрыв каждую коробочку отдельно, выставить их в ряд. Затем последовательно вложить («спрячем») маленькую в среднюю и среднюю в большую. После занятия игрушка передается для игр детям. Воспитатель следит за выполнением детьми игровой задачи.

Сборные матрешки

Принцип проведения игр здесь тот же, что и при сборке коробок, но деятельность детей усложняется тем, что части сборной игрушки отличаются по форме и смысловому содержанию. Ребенок должен научиться отличать низ и верх игрушки. Слова «верх» и «низ» ему еще непонятны и употреблять

их в разговоре не нужно. Ребенок практически должен усвоить эти пространственные понятия и помочь ему в этом может жизненный опыт, уже имеющийся у малыша полутора-двух лет. «Покажи, где у матрешки головка, а на головке у нее красивый платочек» (верхняя часть матрешки); «А вот у матрешки кармашек на платье или переднике» (нижняя часть матрешки). В зависимости от оформления игрушки могут быть названы другие знакомые ребенку признаки.

Детям до 1 года 6 месяцев дается одинарная матрешка: ее надо просто открывать и закрывать. После 1 года 6 месяцев им дают двойную матрешку: ее надо разобрать, правильно собрать, вложить меньшую в большую, соблюдая правильное положение (головкой вверх).

Дети проявляют большой интерес к этой игровой задаче, хотя она для них и трудна. Воспитатель не должен при малейшем затруднении спешить на помощь. Надо дать ребенку возможность потрудиться и добиться результата — это прекрасный способ воспитания настойчивости и целеустремленности.

Детям двух лет и старше дается тройная матрешка. Здесь перед ними еще более сложная задача: различать размеры, правильно собирать обе половины, последовательно вкладывать матрешки друг в друга.

ИГРЫ НА РАЗЛИЧЕНИЕ И УСВОЕНИЕ НАЗВАНИЙ ЦВЕТА

Различать цвета дети начинают очень рано. Исследования показали, что уже во втором полугодии первого года жизни ребенок способен отличать один цвет от другого. Особенно привлекают детей яркие цвета. На втором году жизни ребенка происходит установление связи между зрительным восприятием и словесным обозначением цвета. Это дается ребенку гораздо труднее, чем установление связи между формой предмета и его названием. Дети начала второго года жизни уже легко отличают шарик от кубика, так как внешние отличия здесь ясно ощутимы. Довольно быстро они запоминают и названия форм. По словесному предложению взрослого приносят предмет требуемой формы, а позже и правильно сами ее называют. Другое дело — цвет. Один и тот же предмет, предположим шарик, может быть разного

цвета. Отличие это гораздо сложнее. С предметами разной формы можно действовать по-разному: шарик катится, кубик устойчив. Кубики можно громоздить друг на друга, а шарики нет. Действуя с предметами разной формы, дети их воспринимают и зрительно, и посредством осязания и мышечного чувства. Разница же в окраске предмета воспринимается лишь зрительно. Установление связи между чувственным восприятием и словом требует более сложных умственных операций. Поэтому маленькие дети, зрительно различая цвета, легко путают их названия, вместо красного могут принести синий и т.п. Такие ошибки дети совершают и позже, когда сами начинают называть цвета.

В «Программе воспитания в детском саду» поставлена задача научить детей различать и в начале третьего года называть четыре цвета: красный, синий, желтый и зеленый. Так как эта задача для ребенка доступна, но нелегка, то упражнять его в различении цветов надо систематически и в разнообразной форме. Особенно важным является упражнение в быту, в жизненных ситуациях: взрослый называет цвет одежды, обуви и других предметов обихода. Жизненная соотнесенность цвета с предметами, близкими ребенку, облегчает ему усвоение названий цветов. Куклы в платьях разного цвета, автомобили различной окраски также помогают запомнить названия цветов. Этой же цели служат и некоторые дидактические игрушки и игры, часть из которых приводится ниже.

Эти игры разнообразны, перед детьми ставятся различные задачи: выбрать названный взрослым цвет, подобрать предметы определенной окраски к соответствующему цветному фону, распределить предметы по цвету. Ввиду некоторой трудности материала, усложнения даются постепенно: сначала дети имеют дело с предметами двух цветов, потом добавляется третий, но выбор предлагается из двух цветов, к знакомому цвету добавляется новый. Потом предлагается выбор из трех и четырех цветов. Даются разные игрушки на различение цвета. При условии постоянных упражнений и в быту, и во время дидактических и сюжетных игр

дети к двум с половиной годам овладевают программными требованиями: узнают и называют четыре цвета, могут производить несложные умственные операции — подобрать предметы по аналогии цвета, распределить их по признаку одинакового цвета

Игры с цветными шариками

С цветными шариками дети сталкиваются очень рано, уже на первом году им подвешивают к манежу, а потом дают в руки разноцветные шары. В начале второго года малыши катают шары по полу, скатывают с лоточка (см. «Примерное содержание первых занятий с детьми», с. 120).

По отношению к детям старше 1 года 6 месяцев ставится задача — научить их различать цвет и понимать его название. Даются два цвета — красный, который своей яркостью очень рано привлекает внимание и радует маленького ребенка, и еще один, гармонирующий с красным (синий или зеленый).

Занятия проводятся с 1 — 2 детьми, потом количество их увеличивается до 3 — 4.

Воспитательница дает ребенку лоток и 3 — 4 красных шарика. «Покатай красный шарик! Еще красный, красный шарик». Затем в таком же порядке даются одни синие шарики. На следующем занятии даются и красные и синие шарики. Воспитатель предлагает выбрать из них: «Дай красный шарик», «Покатай красный шарик», затем предлагает катать синие, потом вразбивку те и другие. Игры повторяются вне занятий. Позже добавляются шары другого цвета, но выбирать детям предлагается из двух цветов: красные — зеленые, синие — желтые, зеленые — желтые и т.д.

Подбор шариков по цвету

Цель игры: учить детей подбирать предметы по признаку одинаковой окраски; называть цвета.

Первый вариант. 6 — 8 шариков одинакового размера, скрашенных в два цвета, складываются в общую коробку. Ребенку предлагают переложить все шарики одного цвета (предположим, красного) в другую коробку. Затем

смешать все шарики и выбрать другой цвет. Сначала цвет называет воспитатель, а потом предлагает детям называть цвет самим.

Второй вариант. На следующих занятиях дети получают коробку, где сложено 8 — 10 шариков двух цветов, и две коробки или пластмассовые тарелочки такого же цвета, как и шарики. Воспитательница на глазах у детей раскладывает шарики по цвету, приговаривая: «В красную коробку положу красный шарик, и еще красный, в синюю коробку положу синий шарик» и т.д., пока все шарики не будут разложены в коробки соответствующего цвета. Затем предлагается детям так же разложить шарики. Детям, умеющим говорить, предлагают называть цвет шариков. Малыши могут сначала класть шарики одного, а потом другого цвета или раскладывать их вразбивку. И тот и другой способы допустимы.

Занятие надо повторять и давать коробки и шарики детям в свободное пользование. Дети старше двух лет обычно хорошо справляются с этой задачей и даже могут заметить и исправить допущенные ошибки.

Третий вариант. Даются две одинаковые коробки нейтральной окраски (светло-коричневого, голубоватого, серого цвета). В третьей коробке лежат шарики двух основных цветов. Воспитатель раскладывает в коробки шарики: в одну — одного цвета, в другую — другого. Называет цвет: «Сюда положу зеленый шарик, сюда желтый, сюда еще зеленый» и т.д. Затем детям предлагает разложить шарики и назвать их цвет. Занятия повторяются с варьированием подбора цветов. На повторных занятиях воспитатель дает лишь словесное указание: «В одну коробочку положите синие шарики, в другую — желтые» и т.д.

Игры с цветными втулочками

Цель игры: закреплять умение втыкать в отверстия и вынимать из них втулочки; различать цвета и понимать название цвета (красный, синий, зеленый, желтый).

На предыдущих занятиях дети учились вставлять в отверстия и вынимать цветные втулочки: это для них уже не представляет трудности.

Теперь становится возможно в этой игре поставить новую задачу различения втулочек по их окраске. Воспитатель показывает втулочки (можно назвать их «грибочками») красного цвета, вставляет их в отверстия однотонного столика, говоря: «Сюда красный грибочек, еще красный» и Т.Д. Затем вставляет и называет синие. После этого детям предлагают вставлять сначала красные, потом синие грибочки или наоборот. Впоследствии предлагается вставлять грибочки вразбивку. Игры повторяются с изменением цвета грибков (два цвета из четырех основных). Детям, умеющим говорить, предлагают самим действовать и называть цвета.

ИГРЫ ДЛЯ ДЕТЕЙ СТАРШЕ 1 ГОДА 6 МЕСЯЦЕВ

«Грибочки, по местам!»

Игра состоит из небольшого столика, разделенного на четыре квадрата красного, зеленого, желтого и синего цветов и 20 грибочков (по пяти каждого цвета).

Занятие проводится одновременно с 4 детьми. Их располагают за четырехместным столом, на который ставится игровой столик с цветными квадратами (см. табл. II) так, что наружный угол каждого квадрата направлен к ребенку. Во время занятия детям удобнее стоять — так им лучше виден квадрат и легче вставлять грибочки. Каждый ребенок получает в коробочке пять грибочков одного цвета и должен их вставить в отверстия находящегося перед ним квадрата, не выходя за его пределы. Первый раз воспитатель показывает, как это сделать, и называет цвет квадрата и грибочка. Затем детям предлагают самим расположить грибочки по местам и назвать их цвет.

При повторении занятия детям предлагается вставлять грибочки в отверстия на квадрате аналогичной окраски.

Детям в возрасте около двух лет и старше грибочки даются смешанными в общей коробке, каждому предлагают выбрать грибочки одного цвета и воткнуть в квадрат соответствующего цвета. Ребенок называет выбранный им цвет. Первоначально воспитатель сам может предложить ребенку взять грибочки определенного цвета.

Воспитателю на занятии не следует употреблять слово «квадрат», лучше сказать: «На красную дощечку» или «Найди дощечку такого цвета, как твои грибочки». Чтобы дети лучше почувствовали границы своего квадрата, надо предложить им обвести его пальцем.

Если дети ошибаются и неправильно выбирают грибочки или заходят за границы своего квадрата, то не надо спешить с указаниями и поправками, а лучше заставить ребенка внимательно посмотреть, проверить себя: «Какой же это грибочек к тебе попал? Сюда надо все зеленые, а красный грибок не на свое место попал, куда же его поставим?» Впоследствии можно предлагать детям посмотреть, все ли грибочки на своих местах. Дети после двух лет уже способны замечать ошибки в подборе по цвету грибочков (или шариков) и исправлять эти ошибки. Некоторые из них способны даже уловить ошибки в подборе грибочков у соседей. Способность к само- и взаимопоправкам еще слабо выражена у детей этого возраста, но ее надо исподволь формировать, так как способность к самооценке является очень важным условием развития самостоятельности.

ЗАНЯТИЯ СО СТРОИТЕЛЬНЫМ МАТЕРИАЛОМ

Детям второго года жизни доступно сооружение несложных построек из кубиков и кирпичиков. Занятия со строительным материалом обладают большой педагогической ценностью. Прежде всего они активно обогащают сенсорный опыт детей. Действуя со строительным материалом, дети практически получают конкретные представления о различной форме, величине предметов, приобретают элементарные пространственные ориентировки. При разумном словесном руководстве со стороны взрослого на этих занятиях обогащается и речь. Обучая детей возведению построек, им дают понять, что их сооружения могут изображать какие-то знакомые предметы. Это подводит детей к отобразительной деятельности, развивает воображение.

На занятии со строительным материалом дети получают самые простые конструктивно-строительные умения. С постройкой, изображающей

предмет, можно поиграть: за загородку посадить кошку или собачку, по лесенке водить куколку и т.п. Тем самым обогащается содержание детской игры, дается толчок ее дальнейшему совершенствованию как игры не только предметной, но и отобразительно-сюжетной.

Во время таких занятий дети приучаются целенаправленно действовать и подражать взрослому, воспроизводя образцы построек. Исполдволь развиваются элементы произвольного внимания и способность к подражанию.

Если взрослый не ограничивается наглядным показом, а сопровождает свои действия пояснением, то постепенно для детей становится возможным действовать при возведении уже знакомых ему построек по одному словесному предложению.

Детей приучают к аккуратному пользованию материалом и его хранению (не бросать, не стучать кубиками, складывать их на место после занятия), к тщательному выполнению построек (построить ровно, красиво).

Таким образом, игры и занятия со строительным материалом имеют большое воспитательное значение.

Занятия проводятся с детьми начиная с 1 года 4 месяцев. Сначала занятия проводятся индивидуально, но вскоре с небольшой группой. На занятиях с детьми до полутора лет такая группа может состоять вначале из 2 — 3 человек, постепенно она увеличивается до 4 и даже 6 человек. После полутора лет, когда дети быстрее схватывают объяснения и более самостоятельны в игре, количество детей в группе может быть увеличено до 8 — 10. Объединение такого довольно значительного количества детей возможно потому, что, действуя рядом, каждый занят своим, но таким же, как и у других, делом, поэтому никто не мешает друг другу и не отвлекается деятельностью соседей.

Исследования показали, что групповая форма работы на этих занятиях имеет некоторые преимущества перед индивидуальной. Оказывается, для детей очень важна возможность подражать действиям сверстника. Кроме

показа и объяснения взрослого, отдельным детям важно посмотреть, как выполняет постройку другой ребенок. Обычно эти дети более робкие, застенчивые; они охотно следуют примеру более умелого сверстника, который оживленно играет со своей постройкой и полученной в дополнение игрушкой. Учитывая пользу этого взаимоподражания, надо продуманно подбирать группы и следить за деятельностью детей, как тех, которые охотно подражают другим, так и тех, кому склонны подражать остальные.

Постройки из не крупного строительного материала (кубики размером примерно 4х4 см, кирпичики — 4х8 см) возводятся на столе. Однако исследование показало, что для некоторых построек гораздо целесообразнее брать детали в полтора-два раза крупнее указанных. При более крупных размерах строительного материала образ предмета вырисовывается отчетливее, и играть с такими постройками легче и интереснее. Например, дорожка из больших деревянных или пластмассовых кирпичей получается длинной, и по ней удобно катать маленький автомобиль; на большом стуле или диване устойчиво сидит кукла. Крупные постройки возводятся на полу или на столах. Для постройки загородки достаточны и не крупные кирпичики. Ниже, при описании каждой постройки, будет указано, какой размер кубиков и кирпичиков в данном случае удобнее использовать.

Для игры с постройками дети получают дополнительно небольшие сюжетные игрушки: куколки, посуду, зверюшек, автомобили или тележки и др. Важно, чтобы эти игрушки по своим размерам соответствовали постройкам и были бы устойчивы. Куколки могут быть с подставкой, как у оловянных солдатиков. Важно, чтобы в игрушке не было отвлекающих деталей. Так, сборная матрешка настраивает на то, чтобы ее открывать и закрывать, вместо того чтобы водить по дорожке. Слишком нарядно одетые куклы также обычно отвлекают ребенка от постройки.

Игрушку ребенок получает тогда, когда он уже сделал постройку. Это побуждает его добиться результата и не отвлекает от процесса стройки.

С первого раза ребенок очень редко усваивает приемы возведения новой постройки. Поэтому занятия с одним и тем же содержанием следует повторять. Такое повторение, упражнение осуществляется на каждом занятии — дети несколько раз строят один и тот же предмет. Повторные занятия проводятся или так же, как и предыдущее занятие, или в несколько измененном виде: тот же строительный материал, но детали его другого цвета или размера, вводится новая, дополнительная игрушка. Это делает повторение более интересным и приучает ребенка действовать в измененных условиях, что важно для выработки прочности навыка.

При проведении занятий со строительным материалом важно соблюдать указанную ниже последовательность, так как она учитывает нарастание степени трудности конструктивных задач, которые ставятся перед ребенком. Поэтому, если большинство детей плохо справляется с какой-либо постройкой, необходимо ее лишней раз повторить. Если же не справляются некоторые дети, с ними надо заниматься индивидуально. Это же относится к тем, кто пропустил по болезни ряд занятий. После занятий надо дать возможность детям использовать полученные умения в свободных играх. Это обогатит самостоятельную деятельность детей, даст им возможность лишней раз закрепить полученные умения. .

В начале занятия воспитательница показывает, что и как надо строить, как с постройкой можно поиграть. Свои действия она поясняет словами. Если по ходу занятия видно, что малыши плохо поняли задачи, то надо повторить показ и объяснение всем или отдельным детям. Следует избегать очень дробных и подсказывающих объяснений и показа, например «Поставь кубик вот так (ребенок ставит). А теперь еще кубик вот так (ребенок ставит), еще кубик, и получилась лесенка». При таком способе указаний дети могут возводить очень сложные постройки, но это механическая деятельность под диктовку, и она не обеспечивает активного усвоения нужных умений, навыков. Результаты оказываются непрочными и самостоятельно ребенок

потом действовать не может, а главное, он приучается к постоянной помощи взрослого и не способен уже без нее обойтись.

Уже в этом возрасте детей нужно приучать к самостоятельности, активности. Когда воспитатель не дает дробных, подсказывающих объяснений, а более целостно преподносит весь процесс стройки, дети постепенно привыкают внимательно смотреть, что делает воспитатель, слушать его, запоминать и потом самостоятельно строить. Только надо при этом помнить, что объем внимания у детей незначительный, поэтому дидактические задачи должны быть очень простыми, содержать небольшое количество действий.

Однако дробные объяснения, подсказывающие приемы, действия совместно с ребенком совсем не исключаются. В отдельных случаях они необходимы. Есть дети очень застенчивые, неуверенные в своих силах, обидчивые. Они боятся, что у них ничего не получится, не решаются действовать и очень огорчаются, не достигая результата. Им нужны и помощь, и подсказка. Через некоторое время они осмелеют и будут действовать самостоятельно. В помощи нуждаются и новички.

После занятий надо приучать детей убирать кубики и игрушки на место.

ЗАНЯТИЯ С ДЕТЬМИ В ВОЗРАСТЕ ОТ 1 ГОДА 3 МЕСЯЦЕВ ДО 1 ГОДА 6 МЕСЯЦЕВ

Постройка автомобиля (машины)

Цель занятия: научить детей устойчиво и ровно ставить кубик на кирпичик; дать понять детям, что постройку можно использовать для игры; закрепить понимание слов «построить», «кубик», «кирпичик».

Воспитательница предлагает 2 — 3 детям сесть за стол, говорит: «Вот какие у нас хорошие кубики, это кубик, это кирпичик. Что мы будем строить из кубиков? Построим машину». (Предполагается, что дети знают, что это такое, играли с автомобилями.) Воспитательница ставит кубик на

удлиненный кирпичик, достает устойчивую фигурку, ставит на кирпичик сзади кубика: «Катя поедет на машине! Би-би! Поехала!» (см. табл. V).

Затем каждый ребенок получает кирпичик и кубик.

После того как ребенок построит машину, он сразу получает куколку для игры. Воспитательница приговаривает «би-би», побуждая детей к подражанию.

Занятие повторяется. Во время самостоятельных игр детям напоминают о возможности построить из кубиков автомобиль и поиграть с ним.

Постройка дорожки

Цель занятия: научить детей плотно прикладывать кирпичик к кирпичику, распространять постройку по поверхности; приучать детей играть с постройкой; закрепить понимание слова «кирпичик», произношение звукоподражания «топ-топ».

Воспитательница показывает детям небольшую куколку: «Это Вова. Вова хочет бегать по дорожке. Сделаем для Вовы дорожку. Это кирпичик. Из кирпичиков сделаем для Вовы дорожку, он будет бегать по дорожке». Из 4 — 5 кирпичиков строит дорожку, приговаривает: «Ровненькую дорожку сделаем». Ставит куклу и водит ее по дорожке: «Топ-топ, Вова, топ-топ!»

Детям дают 4 — 5 кирпичиков и предлагают строить дорожку (см. табл. V). Воспитательница следит, чтобы дети прикладывали кирпичики плотно друг к другу. Тому, кто построил, дает для игры куколку; побуждает детей к приговариванию «топ-топ».

Воспитательница должна следить, чтобы дети строили дорожку, так как они нередко начинают громоздить кирпичик на кирпичик в виде башни.

Опыт прежних способов действия сильно довлеет над детьми этого возраста, новое приобретается ими не сразу. Поэтому надо упражнять детей в новых способах стройки. Это может быть осуществлено путем повторения постройки во время первого занятия и на последующих. После того как каждый ребенок поиграет со своей дорожкой и куколкой, можно предложить

детям построить еще раз дорожку, направив ее к соседу. «Вова пойдет в гости к Танечке». Воспитательница показывает, как две куклы встречаются на дорожке и здороваются. На последующих занятиях можно по дорожкам покатать автомобили. В этом случае лучше строить на полу из крупных деревянных, пластмассовых кирпичей. При постройке из крупных кирпичей дорожки получаются длиннее, по ним удобнее водить и катать игрушки. К тому же такие постройки дети потом охотно применяют в самостоятельных играх.

Если нет под руками мелких игрушек, можно «потопать» по дорожке пальцами. Такой прием тоже нравится детям. Но действия с игрушками разнообразнее и длительнее.

Сооружение загородки из кирпичиков.

Первый вариант. Цель занятия: учить детей ставить кирпичики вертикально к поверхности стола на длинное ребро; играть с постройкой; произносить звукоподражания.

Воспитательница показывает детям мелких игрушечных животных — собаку, кошку, курочку и др. «Построим для собачки загородку, чтобы не убежала наша собачка. Собачка хочет гулять. «Ав-ав-ав!» Собачка прыгает за загородкой. Затем воспитательница дает детям по 4 — 5 небольших кирпичиков, следит, чтобы они плотно приставляли друг к другу кирпичики («Чтобы собачка не убежала»). Животных для игры дети получают после завершения ими постройки (см. табл. V).

При повторении занятия можно словесно без показа предложить: «Будем строить загородки для собачек и кур».

Второй вариант. Постройка возводится из кирпичиков, поставленных вплотную друг к другу в вертикальном положении на меньшее ребро (см. табл. V).

Занятие проводится примерно так же. Каждый ребенок получает 5 — 6 небольших кирпичиков.

Постройка стола

Цель занятия: учить детей накладыванию кирпичика плашмя на кубик; играть с постройкой, закрепить понимание слова «стол».

Воспитательница показывает детям куколку и игрушечную чашку и говорит: «Ляля хочет чай пить, сделаем ей стол, поставим на стол чашечку, Ляля будет чай пить». Строит столик, ставит чашечку. Дети получают по кубику и кирпичику.

Иногда дети строят стол как бы в перевернутом виде, ставят кубик на кирпичик. Тогда воспитательница еще раз повторяет показ и говорит: «Поставлю кубик, сверху на кубик положу кирпичик, вот и хороший стол получился» (см. табл. VI). Эти слова можно произносить и при первоначальном показе постройки. Можно также указать на правильную постройку другого ребенка.

Затем детям дают кукол и чашки для игры. Можно предложить, чтобы куклы ходили друг к другу в гости.

Постройка стула

Цель занятия: научить детей новой постройке из кубика и кирпичика (см. табл. VI), понимать слово «стул», играть с постройкой.

Это занятие проводится после речевого, на котором дети рассматривали игрушечный стул и видели, что кукле удобно прислониться к спинке стула.

Воспитательница показывает знакомую детям куколку и предлагает построить для нее стул. Строит сама, приговаривая: «Возьмем кубик и рядом поставим кирпичик, вот так. Посадим куклу (называет ее имя), ей удобно сидеть, она не упадет». Воспитательница плотно придвигает куклу к спинке стула. Слово «спинка» (стула) не следует употреблять, так как в этом возрасте у детей может возникнуть путаница: они «спинку» прежде всего воспринимают как часть тела. Поэтому о спинке стула дается лишь наглядное представление. Детям дают по одному крупному кирпичику и кубу и предлагают самим сделать стул; для игры они получают кукол. Куклы

ходят друг к другу в гости. Если ребенок быстро выполнит постройку, ему можно дать материал для постройки еще одного стула.

ЗАНЯТИЯ С ДЕТЬМИ ОТ ПОЛУТОРА ДО ДВУХ ЛЕТ

Постройка стола и стула

Цель занятия: дети должны суметь построить одновременно два предмета, несколько отличающихся по конструкции.

Воспитательница строит стол и стул, сажает куклу на стул, а на стол ставит чашку. Кукла сидя пьет чай. Затем каждый ребенок получает по два крупных куба и по два кирпичика. Некоторые дети, построив один предмет, например стул, забывают о другом и строят второй наподобие первого, т.е. делают два стула или два стола. В таком случае уместно спросить ребенка: «Стол ты сделал, а где же кукла сидеть будет?» Или: «Куда же чашечку для куклы поставим?» После завершения постройки обоих предметов дети получают кукол, посуду и играют (куклы ходят друг к другу в гости).

Постройка диванчика

Постройка делается из двух крупных кирпичиков. Один кладут на стол плашмя, другой ставят на длинное ребро и придвигают вплотную к первому. Методика проведения занятия такая же, как при постройке стула.

Постройка кровати

Постройка делается из трех крупных кирпичиков — один кладут плашмя, два других ставят на меньшее ребро и придвигают с двух сторон в виде спинок (см. табл. VII).

Постройка скамейки

Цель занятия: научить детей делать перекрытие на устойчивой основе, закрепить усвоенное в быту слово «скамейка».

Воспитательница показывает детям небольшую детскую скамеечку, спрашивает, что это такое. К 1 году 8 месяцам многие дети уже обладают значительным словарем. Если же слово незнакомо им, воспитательница сама называет предмет. Затем она говорит, что куклам нужны скамейки, и

предлагает их построить. Строит скамейку сама из двух крупных кубов и кирпичика, сажает на скамейку куклу, а под скамейку игрушечную кошку или собаку. Затем предлагает детям строить. Некоторые ставят ножки скамейки вплотную друг к другу, а не на расстоянии. Воспитательница обращает на это внимание, спрашивает: «Где же у тебя кошечка сядет, ей хочется под скамейку забраться». Дети играют с постройкой.

Постройка ворот

Цель занятия: научить детей делать перекрытие, произносить слова «машина», «ворота», играть с постройкой, не разрушая ее.

Воспитательница из трех крупных кирпичей строит ворота: два кирпича ставит на меньшее ребро, сверху осторожно покрывает третьим (см. табл. VI). Воспитательница старательно подравнивает кирпичи, затем несколько раз осторожно прокатывает через ворота небольшой автомобиль, который должен свободно проходить в ворота. Дети получают для постройки кирпичики. Им обычно трудно поставить оба кирпичика параллельно и на таком расстоянии, чтобы их можно было накрыть третьим. Не надо спешить с помощью, указаниями. После нескольких проб дети обычно ставят кирпичики на надлежащем расстоянии и подравнивают постройку. Тем, кто затрудняется, воспитательница помогает — придвигает или раздвигает кирпичики. Прежде чем дать автомобилю, она смотрит, правильно и ровно ли сделана постройка. Надо пробудить у детей желание строить ровно, красиво. Во время игры воспитательница обращает их внимание на то, чтобы они осторожно провозили машины, не разрушали ворот.

Постройка лесенок из кубиков или кирпичиков

Воспитательница строит лестницу из трех кубов, приговаривая: «Сделаем лесенку: положим кубик, рядышком кубик и сверху еще кубик — вот и лесенка получилась! Что я сделала? Лесенку. А теперь наша Катя по лесенке пойдет «топ-топ» и вниз спустится «топ-топ». Затем строят дети. На последующих занятиях вместо кубиков берутся крупные кирпичики (см. табл. VI).

Если дети хорошо справляются с постройкой лесенок из трех кубов, можно показать им, как строить лесенку из шести кубов — три ступеньки.

Постройка домика

Цель занятия: упражнение детей в умении делать перекрытие с использованием нового элемента — треугольной призмы; запоминание детьми слов «окошко», «крыша», «дверь».

Даются два варианта постройки: первый дом с окошком, второй — с окном и дверью.

Воспитательница предлагает детям построить домики для матрешек или для животных, показывает, как строить: два кирпичика располагает вертикально, сверху крыша из трехгранной призмы и еще один кирпичик соединяет стены, образуя окошко (см. табл. VII). В домик вводят матрешку (куколку, собачку), она смотрит в окошко. Во втором варианте к постройке прибавляется еще один кирпичик, изображающий дверку.

Дети играют с постройками, выводят и вводят игрушки, водят их в гости друг к другу.

После занятий надо обеспечить детям условия для сооружения построек во время самостоятельных игр, побуждать к ним детей, напоминая о показанных на занятиях постройках и игре с ними.

Во время самостоятельной игры дети часто не точно копируют выполненные ими на занятиях постройки, а несколько их видоизменяют. Это показатель формирующейся самостоятельности и зародыш будущих творческих проявлений.

На повторных занятиях с детьми конца второго — начала третьего года жизни не всегда нужен наглядно-действенный показ, следует чаще прибегать к словесным указаниям, например: «Сегодня построим лесенку. Мы уже умеем ее строить, и куклы будут ходить по лесенке. Возьмите кубики и стройте».

ИГРЫ И ЗАНЯТИЯ С ПРЕДМЕТАМИ-ОРУДИЯМИ (С.Л. Новоселова)

В раннем возрасте деятельность с предметами постепенно усложняется. На первом году жизни и в начале второго ребенок преимущественно манипулирует с предметами: перекладывает из рук в руки, ощупывает, рассматривает, поглаживает. Наряду с этими действиями появляются новые: бросание, перемещение. Все эти действия проявляются в деятельности ребенка, которой руководит взрослый. В результате действия ребенка на втором году жизни отличаются от простых манипуляций с предметами, приобретая особенности, соответствующие свойствам предметов, с которыми он действует. Так, например, колясочку дети катают, а не стучат ею, как раньше; куклу сажают за стол или кладут в кровать, а не бросают; кубики и кирпичики не разбрасывают, а пытаются сложить из них дорожку, заборчик, автомобиль и т.п.

Одновременно на первом, но в большей степени на втором году жизни в деятельности детей можно наблюдать и попытки одним предметом воздействовать на другой, с тем чтобы вызвать перемещение, звучание этого второго предмета. К такому виду деятельности относятся использование так называемых предметов-орудий: палочки, сачка, ложки, молоточка и т.п., а также такие действия, как поение кукол из чашки, катание их в коляске и т.п.

При манипулировании, специфических предметных действиях и действиях с любыми вспомогательными предметами и предметами-орудиями ребенок не только совершенствует свою ручную умелость, но и решает разнообразные практические задачи.

Решение каждой практической задачи дает ребенку как бы два результата: практический (получение игрушки, лежащей на другом краю стола, пестрой рыбки, выловленной из надувного бассейна сачком) и познавательный (ребенок знакомится со свойствами предметов, начинает понимать, как нужно действовать с тем или иным предметом).

На втором году жизни речь ребенка еще недостаточно развита и его опыт, полученный при решении практических задач, закрепляется не столько в слове, сколько в способах действия. Постепенно способ действия становится хорошо знакомым ребенку: он обобщает в способе действия свой опыт и научается использовать его в различных условиях. Так, например, если ребенок умеет придвинуть палочкой к себе игрушку на занятии, то и в самостоятельной игре он будет действовать подобным образом: закатившуюся под шкаф игрушку он достанет с помощью другой, подходящей по форме и длине игрушкой — лопаткой, клюшкой и т.д.

Игры-занятия с предметами-орудиями, рекомендованные «Программой воспитания в детском саду», направлены на формирование у детей раннего возраста элементарной культуры мышления, и прежде всего такой важнейшей особенности мышления, как обобщение опыта деятельности и использование его при решении новых практических задач. Обобщение опыта деятельности с предметами подготавливает обобщение опыта в слове, т.е. подготавливает формирование у ребенка речевого мышления.

Итак, для мышления и развития деятельности детей с предметами большое значение имеет использование вспомогательных предметов-орудий. Эти вспомогательные предметы используются для выполнения тех действий, которые рукой выполнять либо трудно, либо не принято. Так, из гигиенических соображений важно научить ребенка брать еду из тарелки не рукой, а ложкой.

Для полноценного психического развития маленького ребенка нужно помочь ему овладеть уже выработанными в быту способами использования простейших предметов, применяемых при выполнении тех или иных целенаправленных действий. Вспомогательным предметом можно приблизить к себе другой предмет, изменить его форму, передвинуть, закрепить и т.д. Например, ребенок может деревянным молоточком забить втулочку, сачком выловить из таза с водой игрушечную рыбку и т.д.

Маленький ребенок под руководством воспитателя в игре овладевает простейшими способами использования вспомогательных предметов. Этим подготавливается основа для воспитания у детей умения выполнять действия с помощью простейших орудий.

Игры с применением вспомогательных предметов развивают целенаправленность действий: с помощью вспомогательного предмета надо действовать в определенном направлении, добиваясь результата. У детей вырабатывается координация движения рук, умение зрительно контролировать свои действия, формируются пространственные ориентировки. Действия с предметами-орудиями обогащают чувственный опыт ребенка, развивают его мышление; таким образом, они очень важны для умственного воспитания. Эти занятия имеют определенное нравственное значение, так как приучают ребенка самостоятельно достигать несложной цели. У него возникают приятные переживания, связанные с ощущением своей умелости, он познает радость самостоятельного достижения, а это является залогом формирования в старшем возрасте положительного отношения к учению и труду.

Усилия воспитателей должны быть направлены на то, чтобы у ребенка в результате участия в занятиях и самостоятельных играх формировалось чувственное познание свойств вспомогательных предметов-орудий. Ребенок, накопив положительный опыт использования вспомогательных предметов, уже не просто бездумно колотит палкой по столу, на котором лежат цветные колечки, наслаждаясь производимым шумом, а придвигает ею колечки к себе. В результате овладения под руководством воспитателя необходимыми целенаправленными действиями ребенок постепенно начинает практически понимать связь между действием, производимым с помощью палочки, и результатом этого действия — придвиганием к себе колечка. Как правило, он стремится к повторению удачных действий, самостоятельно добивается нужного результата. Такое практическое установление связи между действием и его результатом также способствует умственному развитию

ребенка. Игра с использованием предметов-орудий всегда носит характер решения той или иной целевой задачи: вынуть шарик черпачком, подтянуть с помощью палки с петлей тележку с куклой, насыпать совком песок в ведро и т.д. Ребенок, играя, учится необходимым способам действия со вспомогательными предметами.

Использование вспомогательных предметов в играх с водой, с песком способствует познанию ребенком окружающего. Он на собственном опыте узнает различные свойства предметов. В процессе выполнения всех этих действий активизируется также и речь детей, так как они слышат произносимые воспитательницей новые слова: «достань», «придвинь», «сделай», «лови», «палочка», «совок», «сачок», «черпачок», «молоток», «таз», «банка» и др.; закрепляется знание и произнесение уже знакомых слов: «кукла», «кольцо», «тележка», «автомобиль», «шарик», «рыбка», «вода» и др. Дети начинают понимать простые предложения: «Достань кольцо палочкой», «Придвинь к себе коляску», «Лови рыбку». Обогащение их словаря во многом зависит от воспитательницы, проводящей занятия. Язык воспитательницы, дающей словесные пояснения по ходу проведения игр-занятий, должен быть четок и прост. Показывая детям палочки, черпачки, игрушечный молоток и другие предметы, она должна называть их.

Показав способ употребления того или иного предмета, воспитательница следит, чтобы все дети научились самостоятельно пользоваться им. Если в основном дети правильно выполняют действия со вспомогательными предметами-орудиями, но делают это по-своему, не точно так, как им было показано, то поправлять их не нужно. Важно, чтобы каждый ребенок научился правильно употреблять предмет, понял бы, что палочкой или иным подходящим предметом можно достать другой, отдаленный или труднодоступный. Нужно создать условия для проявления самостоятельности ребенка, его смекалки и умелости.

Воспитательница, направляя по заранее продуманному пути деятельность ребенка, не должна его натаскивать, формировать у него

механический навык. Ребенок, самостоятельно достигая результата, испытывает радость. Иногда этот желаемый результат не сразу дается малышу, и он с видимым напряжением несколько раз повторяет свои попытки. Например, он пытается достать черпачком шарик из банки с водой. Шарик все время соскальзывает, на лице ребенка сосредоточенное выражение, он внимательно следит глазами за ускользящим предметом, действия его руки становятся все более осторожными, и наконец шарик в черпачке! Ребенок поднимает черпачок и берет шарик. В воспитательном отношении это очень важный момент — ощущение своей умелости, радость достижения.

Надо иметь в виду, что чувства маленького ребенка проявляются не только в радостном смехе или плаче. Существуют и другие выражения эмоций, связанных с умственной деятельностью ребенка. Если ребенок не смеется, это еще не значит, что ему скучно. Он может внешне совершенно спокойно, но с большим внутренним интересом выполнять предложенное действие. Малыш, научившись с помощью воспитательницы целенаправленно использовать тот или иной предмет, испытывает радость от достижения результата, стремится повторить успешные действия.

Деятельность со вспомогательными предметами формирует координацию движений; дети оценивают зрительно пространственные соотношения предметов и в соответствии с этим начинают действовать с помощью предмета-орудия; движения их становятся более четкими; развивается глазомер. Игры-занятия со вспомогательными предметами способствуют умственному развитию детей раннего возраста, формируют у них ряд новых полезных навыков, воспитывают настойчивость, направленность деятельности, способствуют обогащению словаря, стимулируют общение детей друг с другом и со взрослыми, обогащают чувства, подготавливают базу для воспитания трудовых навыков.

Игры-занятия с предметами-орудиями, которые даны в настоящем пособии, проводятся на протяжении всего года. Предлагаемые игры-занятия

расположены в порядке их нарастающей сложности, а также с учетом того опыта, который дети приобрели, участвуя в предыдущих занятиях.

С детьми в возрасте от 1 года до 1 года 6 месяцев, уже умеющими самостоятельно ходить, рекомендуется провести ряд игр-занятий подготовительного характера. На этих подготовительных занятиях дети знакомятся с простейшими приспособлениями, такими, как веревочка, привязанная к игрушке, палка-рукоятка, закрепленная на каталке, и др. Такие игры подготавливают ребенка к использованию предметов-орудий.

Для детей первой половины второго года жизни предназначены игры «Звени, колокольчик!», «Покатаем куклу», игры с автомобилем, с воздушными шариками, с колясками, самостоятельные игры с бубенчиками, грохотушками, демонстрация подвижной куклы Петрушки.

С детьми в возрасте старше 1 года 6 месяцев нужно проводить игры-занятия с простейшими вспомогательными предметами: «Достань колечко», «Что в трубке лежит?», «Поехала куколка в гости», «Ловись, рыбка», «Достань шарик», игры с песком.

В играх с деревянным молотком, втулочками, деревянными винтами и отверткой дети учатся производить простейшие действия с помощью предметов-орудий, имитирующих орудия труда взрослых. Эти игры предназначены для детей старше 2 лет.

Обстановка игры, форма игрушек, их размещение в сочетании с необходимым показом и объяснениями должны способствовать формированию у детей умения правильно использовать необходимый вспомогательный предмет.

Большое значение могут иметь не только указания воспитателя, но и пример более умелых детей. Это обстоятельство нужно учитывать при объединении детей в группы для проведения занятий.

Предложенная в пособии последовательность проведения игр-занятий с использованием приспособлений и вспомогательных предметов-орудий является обязательной.

Однако из этого вовсе не следует, что отдельные игры, предназначенные для детей младшего возраста, нельзя проводить с более старшими, если эти занятия их радуют и они с охотой к ним возвращаются.

Проводить игры-занятия с использованием любых вспомогательных предметов-орудий можно только под наблюдением взрослых. Это необходимо, так как дети, неправильно пользуясь этими предметами, могут ушибить друг друга.

Для закрепления полученных навыков, активизации речи и для того, чтобы заинтересовать детей какими-либо новыми действиями с игрушками, рекомендуется периодически показывать им художественно выполненные подвижные игрушки: Петрушку, медведя и кузнеца, рыбака, обезьяну-акробата и другие. Демонстрация этих игрушек позабавит малышей и вместе с тем поможет воспитательнице связать воедино целый ряд впечатлений, полученных детьми. Например, на занятиях по знакомству с окружающим дети наблюдали, как столяр чинил табуретку, стол или забор. Нужно обратить внимание их на то, что столяр работает молотком, забивает гвозди. На последующих занятиях можно показать детям народную игрушку «кузнецы», напомнить им про «дядю с молотком», а потом предложить более старшим детям самим поработать игрушечным молотком и провести соответствующее занятие.

ПОДГОТОВИТЕЛЬНЫЕ ИГРЫ-ЗАНЯТИЯ ДЛЯ ДЕТЕЙ

В ВОЗРАСТЕ ОТ 1 ГОДА ДО 1 ГОДА 6 МЕСЯЦЕВ

Игра «Звени, колокольчик!»

Воспитательница вносит в группу укрепленный на подставке колокольчик или бубенчик, подвешивает его на видном и легкодоступном месте. Колокольчик висит так, что дети не могут достать его рукой. К язычку колокольчика привязана веревочка. Воспитательница показывает детям, как, дергая за веревочку, можно звонить в колокольчик. Детям дают возможность поиграть с колокольчиком. Занятие следует повторить, после чего

колокольчик можно оставить в групповой комнате для самостоятельной игры детей.

Игра «Покатаем куклу»

Воспитательница сажает 6 — 8 детей за длинный стол (составленный из 2 — 3 столов) или группирует их на ковре вокруг себя и показывает коляски или автомобили, дает их детям. Некоторое время дети с ними играют, затем воспитательница показывает детям тесемочку и говорит: «А теперь привяжем к автомобилю (коляске, тележке и т.п.) тесемку и будем катать куклу». С этими словами она на глазах у детей привязывает тесемку к автомобилю и, приговаривая: «Прокатим куклу в автомобильчике», — катает ее по столу. Затем воспитательница привязывает тесемки ко всем автомобилям и предлагает детям катать игрушки по полу или во дворе во время прогулки.

Игра с воздушными шарами

Воспитательница приносит в группу несколько разноцветных воздушных шаров, к которым заранее прикреплены длинные нити. Воспитательница, обращаясь к детям, показывает им шары, а затем как бы нечаянно выпускает шары из рук — шары взлетают к потолку. «Улетели шары! Как достать их?» Дети тянутся к шарам руками, подпрыгивают. Воспитательница обращает внимание детей на нитки, привязанные к шарам, и говорит: «Сейчас поймаем шары, они теперь от нас не улетят: будем их за ниточки держать!» С этими словами воспитательница берет шары за нитки и раздает детям, говоря каждому ребенку, чтобы он держал шар за нитку. Более старшим детям можно предложить самим ловить шары за длинные нитки. На концах нитей для удобства можно сделать петли.

После того как все дети вместе с воспитательницей ходят по комнате, держа шары за нитки, можно предложить им отпустить нитки, чтобы шары полетели «высоко-высоко — к самому потолку». Веселую игру с шарами можно приурочить к подготовке к детскому празднику и повторить на самом празднике.

Игра с каталками

Воспитательница раздает детям, научившимся хорошо ходить, каталки с длинными ручками и показывает, как можно их катать впереди себя. Обычно на такого рода каталках укреплены игрушки. Дети с удовольствием катают петушка, бабочку, наблюдая их в движении.

Занятия с использованием народных и дидактических игрушек

На последующих занятиях и для самостоятельной игры детям следует давать бубенчики, грохотушки (на длинных ручках) и другие игрушки.

Собирая детей по очереди маленькими группками в часы игр, воспитательница может показать им забавную народную деревянную подвижную игрушку «клюющие курочки», Петрушку с балалайкой и др. Более старшим детям можно самим разрешить в присутствии воспитательницы поиграть с Петрушкой. Для самостоятельной игры эти игрушки давать не следует, так как дети быстро их ломают.

ИГРЫ-ЗАНЯТИЯ С ПРИМЕНЕНИЕМ ПРОСТЕЙШИХ ВСПОМОГАТЕЛЬНЫХ ПРЕДМЕТОВ-ОРУДИЙ ДЛЯ ДЕТЕЙ СТАРШЕ ПОЛУТОРА ЛЕТ

Игра «Достань колечко»

Воспитательница составляет вместе четыре стола в форме квадрата, усаживает за них 6–8 детей и высыпает на середину стола цветные кольца большого размера (диаметром 5-8 см, рис. 1), обращает внимание детей на эти кольца. Дети тянутся к кольцам руками. Затем воспитательница берет палочку и со словами: «Рукой трудно достать колечко — будем палочкой доставать» — придвигает палочкой к каждому ребенку по кольцу. После того как дети рассмотрят кольца и подержат их в руках, нужно взять у них эти кольца, давая взамен каждому по палочке, и положить вновь кольца в центр стола. «Теперь сами достаньте колечки», — говорит воспитательница. Если некоторые дети будут тянуться к кольцам рукой, им нужно напомнить, что кольца можно достать палочкой. На одном занятии можно несколько раз передвигать кольца в центр стола и предлагать доставать их палочкой.



Рис. 1.

Это занятие можно впоследствии повторить 2 — 3 раза, причем уже не показывая действия всем детям, а только помогая тем из них, кто затрудняется.

Показывая детям, как придвигать кольцо палочкой, воспитательница заводит конец палочки внутрь кольца. Если дети придвигают кольцо иным приемом, это не считается ошибкой и поправлять ребенка не нужно.

На повторных занятиях и на занятиях с более старшими детьми можно варьировать условия игры, заменяя крупные кольца мелкими, одноцветные — разноцветными, предлагая, например, одному ребенку достать красное кольцо, другому — зеленое, одному — большое кольцо, другому — маленькое.

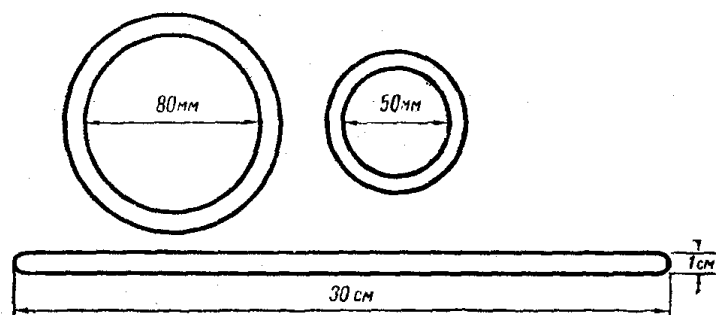
В этой игре у детей формируется глазомер, т.е. умение пространственно соотнести конец палочки с удаленным предметом, умение управлять палочкой, сохраняя правильное направление конца палочки, толкающего игрушку.

Для умственного развития ребенка важно, чтобы он замечал связь между действием палочкой и полученным результатом. Успех вызывает у ребенка чувство радости.

Игра «Что в трубке лежит!»

Нескольких детей воспитательница усаживает за стол или группирует вокруг себя, затем показывает им трубку, внутри которой лежит завернутая в цветную бумагу или ткань игрушка или цветные кружочки и спрашивает: «Что в трубке лежит?» Заинтересовав детей, воспитательница берет палочку,

на глазах у детей выталкивает его из трубки сверток, разворачивает его и показывает, называя при этом игрушку, или выталкивает палочкой из трубки кружочки (рис. 2).

После показа воспитательница раздает детям трубки со свертками или цветными вставками внутри и палочки, затем предлагает детям самим извлечь игрушки. Необходимо, чтобы маленькие игрушки были разными, достаточно яркими, чтобы дети стремились их достать.



Рис. 2.

Занятие можно проводить, используя прозрачные, из небьющегося материала, и непрозрачные картонные, легкие трубки.

На повторном занятии воспитательница дает детям трубки и палочки без предварительного показа действий, но помогает тем из детей, кто не умеет правильно использовать палочку. Если ребенок безуспешно пытается достать игрушку из трубки пальцами, нужно сказать: «Пальчиками трудно достать — достань палочкой». На протяжении всех занятий воспитательница должна помогать затрудняющимся детям.

Игра «Поехала куколка в гости»

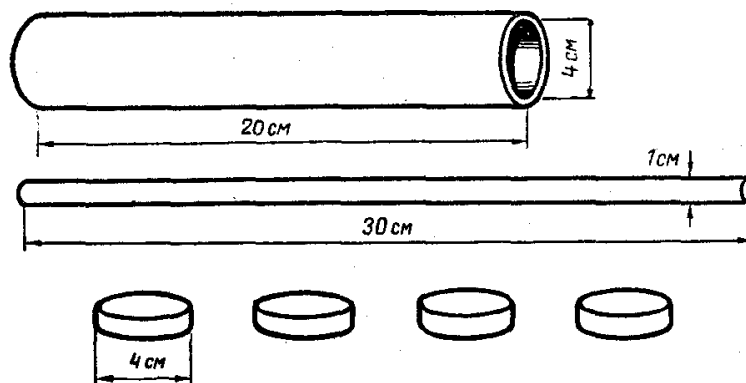
Воспитательница сажает 8 — 10 детей вокруг составленных вместе четырех столов. Ставит на стол тележку с куклой. На тележке имеется стержень (рис. 3). Кольцо, закрепленное на конце палочки, она накидывает на стержень и со словами: «Поехала куколка в гости» — тянет к себе тележку с куклой за палочку. Затем предлагает проделать то же самое каждому ребенку, приговаривая: «Едет (поехала, приехала и т.д.) кукла к Саше (Пете,

Маше) в гости». Можно сказать в конце занятия: «Покатаем куколок!» — и всем детям предложить катать кукол с помощью палки с кольцом.



Рис. 3.

Если дети не надевают кольцо палочки на стержень, а толкают коляску палочкой или стараются зацепить ее палочкой сбоку, то следует повторно показать каждому из затрудняющихся детей правильный способ действия, обращая внимание ребенка именно, на кольцо на конце палочки и на то, как нужно надевать это кольцо на стержень и подтягивать коляску с помощью палочки. Тем детям, которые не справляются с задачей, можно предложить посмотреть, как правильно действует другой ребенок. Занятие требует 1 — 2 повторений.

Игры-занятия с водой

В играх-занятиях с водой дети на собственном опыте знакомятся со свойствами воды. Воспитательница приносит в группу тазик, наливает в него на виду у детей воду, дает им потрогать воду руками. Затем воспитательница говорит, что в воде хорошо плавают рыбки и уточки. Показывает рыбок и уточек, предлагает детям самим опустить их в воду. Затем проводит с детьми игру «Ловись, рыбка».

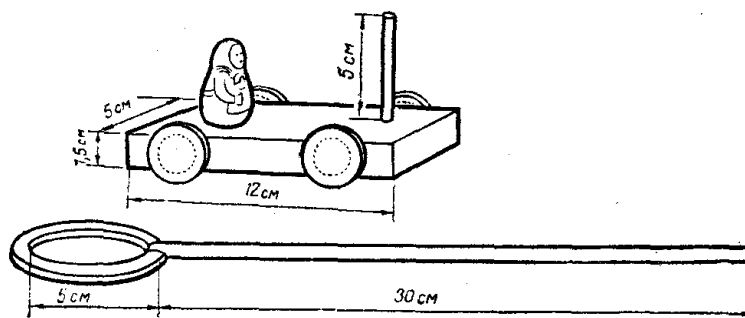
Игра «Ловись, рыбка»

В небольшой бассейн с водой (тазик, надувной бассейн и т.п.) воспитательница помещает целлулоидных рыбок (можно уточек), ставит детей вокруг бассейна и говорит: «Посмотрите, детки, как рыбки в воде плавают». Затем показывает им ловлю игрушек сачком, приговаривая: «Поймаем рыбку». Предлагает 2 — 3 детям взять сачки и ловить: «Поймай

рыбку, Коля (Миша, Аня)». Можно приговаривать: «Ловись, рыбка большая да маленькая!»

В этой игре дети применяют в новых условиях приобретенный ранее навык. Сачок внешне напоминает палку с кольцом на конце (рис. 4), но теперь кольцо нужно не накидывать на стержень сверху, а подводить под плавающую в воде рыбку снизу так, чтобы она попала в сачок и ее можно было бы вынуть из бассейна.



Рис. 4.

Занятие следует повторить несколько раз с некоторыми промежутками. В теплые, солнечные, летние дни дети могут самостоятельно играть с водой. Эти игры должны обязательно проходить под наблюдением воспитательницы.

После игры «Ловись, рыбка» хорошо показать детям народную деревянную игрушку «рыбак». Демонстрация этой игрушки напомнит детям их собственную «ловлю» рыбок, позабавит их, даст возможность воспитательнице поговорить с детьми, активизировать произнесение таких слов, как «рыбка», «ловись» и др.

Игра «Достань шарика»

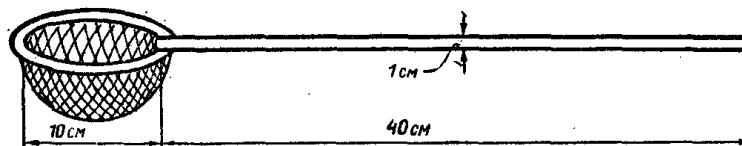
Воспитательница подзывает к себе 3 — 4 детей и показывает им высокую банку (из толстого стекла или пластмассы) с водой, налитой до половины. Воспитательница бросает в банку шарик, приговаривая: «В банке вода, шарик упал в воду, сейчас достанем шарик!» — и показывает, как надо выловить шарик, плавающий в воде, с помощью черпачка. После показа следует расставить детей вокруг невысокого стола, скамейки или усадить их на ковер; перед каждым ребенком поставить по банке с водой и предложить им самим бросить в воду шарики. После этого воспитательница еще раз

показывает необходимое действие и, раздав детям черпачки, предлагает им самим вылавливать шарики из банки.

Нужно следить, чтобы дети играли спокойно, не разбрызгивая воду. Занятие можно повторить несколько раз.

Игры с песком

В теплое время года легко можно разнообразить занятия с использованием вспомогательных предметов, организовав для детей игры с песком. Часто приходится наблюдать, как дети бесцельно копаются в песке руками, роют его лопатками. Некоторые неумело пытаются заполнить песком формочки, другие с опасностью для соседей разбрасывают сухой песок вокруг себя. Все эти наблюдения свидетельствуют о том, что детей нужно научить играть с песком. Дети должны научиться целенаправленно использовать совок, формочку, ведерко, уметь копать песок совочком, насыпать совочком песок в ведерко или формочку, «печь пироги» из песка с помощью формочки и т.д. Детям нужно показать сухой и влажный песок, обратить их внимание на то, что сухой сыплется, а сырой песок остается на ладошках. Для игры песок обязательно должен быть увлажнен.

Копание песка совком

Воспитательница, сгруппировав нескольких детей около песочницы, показывает им совочек и говорит: «Будем копать песочек совком», — показывает детям соответствующее действие. Затем раздает всем по совку и предлагает копать совками песок. Дети должны под руководством воспитателя научиться насыпать сырой песок в кучки, рыть ямки, канавки, разглаживать совком неровности на песке и т.д.

Насыпание песка совочком в ведерко

Воспитательница, как и в предыдущей игре, группирует нескольких детей вокруг песочника, берет в руки ведерко, совочек и говорит: «Сейчас будем насыпать песочек в ведерко». Затем показывает детям, как насыпать. Раздает детям совки и предлагает им насыпать в ведерки песок. Песок из

ведерок дети могут высыпать тут же, а более старшим можно предложить, насыпав в ведро песок, отнести его на стол-песочник.

Игра с совочком и формочкой: «Будем печь пироги для куклы»

Воспитательница раздает детям совочки и предлагает копать песок, затем сажает рядом с собой куклу, достает формочку и говорит: «Будем печь пироги кукле!» Зачерпывает сырой песок, утрамбовывает его тыльной стороной совка, переворачивает формочку на стол, придерживая песок рукой или совком, стучит по дну совком, снимает формочку и радостно говорит: «Вот какой пирожок для куклы получился!» После показа изготовления 3 — 4 пирогов воспитательница раздает детям формочки и предлагает им самим делать пироги для куклы.



Рис. 5.

Тем детям, которые не могут сделать пирог самостоятельно, следует показать еще раз, как нужно действовать.

Игры с песком можно проводить в течение лета во время почти каждой прогулки. В этих играх могут участвовать дети и младше полутора лет. В холодное время года дети могут играть с песком и в групповой комнате за специальными столами для песка (рис. 5).

Игры зимой со снегом

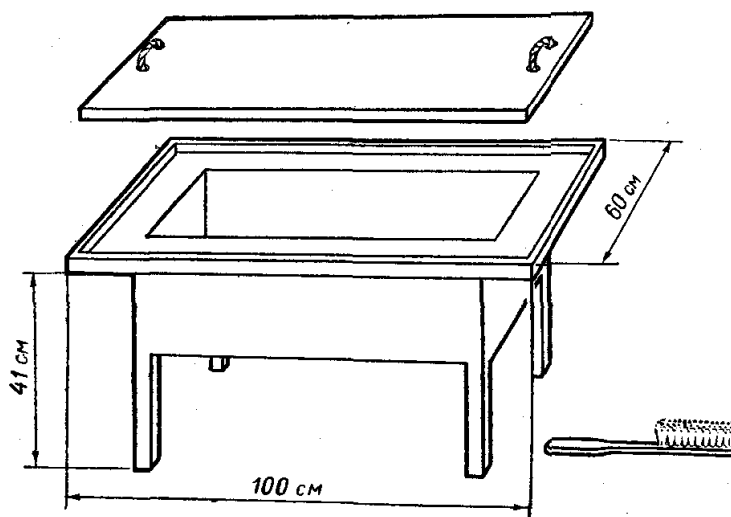
Во время прогулок зимой в мягкую погоду детям можно раздать деревянные лопатки, показать им, как можно лопатками копать снег,

сгребать его в кучки, возить на игрушечных санках, счищать с дорожки, а затем предложить им самим поиграть со снегом.

ИГРЫ-ЗАНЯТИЯ С ПРЕДМЕТАМИ-ОРУДИЯМИ ДЛЯ ДЕТЕЙ СТАРШЕ ДВУХ ЛЕТ

Детям в возрасте двух лет и старше в часы самостоятельных игр показывают подвижные народные игрушки «медведь-дровосек» или «медведь с силомером», «медведь с молотком» и другие такого же типа. Показ игрушки воспитательница должна сопровождать пояснениями, например: «Посмотрите, дети, что мишка делает? Мишка дрова топором рубит! Молотком гвоздь забивает! Молотком стучит!» и т.д. После такой игры-демонстрации можно спросить детей, хотят ли они тоже молотком поработать, и провести с ними игры, описанные ниже.

Игры с деревянным молоточком

Воспитательница ставит перед сидящими за столом детьми одноцветный прямоугольный кубик с отверстиями. В отверстия кубика нужно вставить втулочки с плоскими шляпками. Рукой эти втулочки до самой шляпки плотно вставить в отверстие трудно, и нужно забить каждую втулочку в отверстие с помощью игрушечного деревянного молотка. Воспитательница сначала показывает и объясняет, как нужно вставить втулочку и забить ее молотком, затем раздает детям молоточки, кубики, втулочки и предлагает забивать втулочки. Дети могут забивать втулочки и поочередно на одном кубике. Можно попробовать предложить одним детям вставлять втулочки в отверстия, а другим забивать их молотком.

Во время занятий с песком можно предложить детям вбивать деревянными молоточками колышки в песок: делать забор вокруг домика и т.д.

Игра с деревянными винтами

Воспитательница кладет перед детьми, сидящими за столом, толстую прямоугольную дощечку с отверстиями, показывает им крупные, деревянные, ярко окрашенные винты и говорит: «Сейчас будем

привинчивать к дощечке винты!» Нужно показать детям заворачивание и выворачивание винтов. Действия воспитательницы должны быть очень четкими и медленными, чтобы дети могли хорошо все видеть. После этого нужно дать каждому ребенку по дощечке и по винту. Если ребенок справляется с заворачиванием первого винта, то можно дать ему остальные три, в случае затруднений нужно вновь показать необходимые действия. Занятие можно повторить 2 — 3 раза с детьми, легко справляющимися с заворачиванием винтов вручную, и затем приступить на последующих занятиях к игре с винтами и отвертками.

Игра с деревянными винтами и отвертками

Нужно раздать детям дощечки и винты, предложив им закрутить винты в отверстия. При заворачивании вручную шляпки винтов будут выступать над поверхностью дощечек. Воспитательница может сказать: «Нужно так заворачивать, чтобы винтики не выступали и дощечка была бы гладкой! Пальчиками трудно — нужно отверткой!» Воспитательница показывает детям отвертку и закручивает ею винты на одной из дощечек. «Теперь дощечка гладкая и красивая!» Затем воспитательница дает детям по отвертке и предлагает им самим плотно привинтить винты.

Игра «Я сам!»

(проводится с детьми старше 2 лет 6 месяцев)



Рис. 6

Эту игру, состоящую в сборке (с помощью деревянных винтов и отвертки) коляски, очень простой по конструкции (рис. 6), следует провести

в два приема. Вначале воспитательница на глазах у детей собирает коляску, т.е. прикрепляет с помощью крупных деревянных винтов колеса к основанию. Затем предлагает детям самим надеть колеса на оси основания и привинтить их винтами вручную. Когда все дети научатся привинчивать винты, можно на следующих занятиях перейти к более сложному варианту игры.

После того как дети по очереди закрепят колеса с помощью винтов вручную, нужно, покатав собранную ими коляску по полу или по столу, обратить внимание детей на то, что колеса плохо привинчены: «Трудно ручкой хорошо привинтить колеса!» Затем воспитательница показывает детям деревянную отвертку и говорит: «Сейчас мы привинтим отверткой колеса прочно-прочно!» Нужно показать детям, как можно прочно отверткой привинтить винты и укрепить колеса. Затем каждый ребенок сам закрепляет колеса.

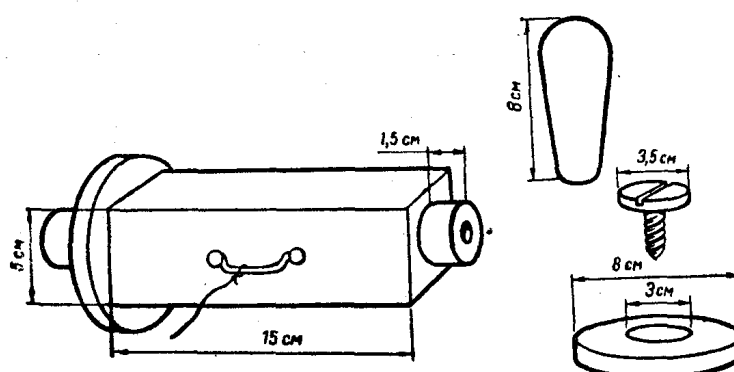
ВЛИЯНИЕ ЗАНЯТИЙ НА САМОСТОЯТЕЛЬНУЮ ИГРУ ДЕТЕЙ (М.И. Попова)

Самостоятельная игра наряду с проведением различных занятий является одним из важнейших путей воспитания ребенка раннего возраста. В самостоятельной игре он совершенствует то, чему научил его взрослый на занятиях. Вместе с тем под руководством взрослого у ребенка происходит дальнейшее расширение и углубление знаний об окружающем мире.

Во время игры у детей вырабатывается самостоятельность в выборе игрушек, в применении различных способов действий с предметами. Самостоятельная игра способствует формированию интересов и активному проявлению индивидуальных особенностей. В процессе ее ребенок приобретает умение занять самого себя.

Овладевая различными способами действий с предметами, ребенок начинает отображать в своей игре то, что видит. После полутора лет он способен воспроизводить не одно, а несколько взаимосвязанных действий. Зарождается сюжетно-отобразительная игра, которая получает свое развитие на третьем году жизни. К трем годам появляется ролевая игра.

Дети сами часто не могут научиться правильно использовать предмет, организовать игру с игрушками. Взрослые, обучая их разнообразным и целесообразным способам действия с доступными им предметами, упорядочивают и направляют игру.

Обучение в условиях детского сада проводится в основном на занятиях, которые являются одной из эффективных форм обучения детей. В ходе занятия детям дают образцы выполнения действий, произнесения слов, сообщают элементарные сведения о предметах. Ребенок постепенно начинает подражать тому, что показывает воспитатель. Для того чтобы развить у детей способность подражания, необходимо повторять с ними те или иные слова, действия на занятиях, упражнять.

Занятия требуют от детей значительного умственного напряжения, поэтому в режиме дня для них отводится небольшой отрезок времени. Все необходимые упражнения провести на занятиях невозможно. Активное использование знаний и умений, полученных на занятиях, происходит в быту, где дети получают возможность выполнять разнообразные действия в естественных условиях.

Большое значение для развития умений детей имеет также и самостоятельная игра, во время которой инициатива в выборе игрушек, содержания игры зависит от самого ребенка, хотя взрослый следит за игрой и по мере необходимости руководит ею. В ходе самостоятельной игры ребенок не ограничен внешними условиями в такой степени, как на занятиях. Игра дает ребенку больше возможностей для повторения действий с предметами, т.е. для усвоения знаний и умений, полученных на занятиях. Таким образом, самостоятельная деятельность ребенка и дидактические игры и занятия тесно связаны между собой.

Практика показывает, что если занятия и дидактические игры с детьми второго года жизни проводятся не от случая к случаю, а систематически, то они оказывают большое влияние на самостоятельную игру детей.

Воспитатели отмечали, что после проведения ряда занятий многие дети в самостоятельной игре воспроизводили показанные им действия с куклой (заворачивали в одеяло, укладывали спать в кроватку, кормили), с другими игрушками (строили домик для петушка и собачки, приводили их в домик, катали в коляске), строили из кубиков и кирпичиков различные постройки (дорожку, машину и др.).

Таким образом, по собственной инициативе дети отражали в процессе самостоятельной игры с игрушками, дидактическим и строительным материалом то, чему их учили на занятиях. Большею частью они использовали отдельные элементы занятия, а некоторые повторяли все его содержание.

Вместе с тем выяснилось, что не все дети и не всегда отражают свои знания и умения, полученные на занятиях, в самостоятельной игре. Это объясняется тем, что на занятии они либо не усвоили ее содержание, либо не умеют еще воспроизводить это содержание в процессе самостоятельной игры. Безусловно, от ребенка этого возраста не следует добиваться точного копирования того или иного занятия. Не столь важно, для кого он будет строить в игре домик, и большой или маленький домик получится, кто пойдет или поедет по дорожке, — важно то, каков будет порядок процессов во время игры с сюжетными игрушками. В ней должна найти отражение жизненная последовательность действий — куклу сажают за стол, а затем уже кормят. Важно, чтобы постройки ребенка изображали реальные предметы: стол, стул, домик.

Для правильной организации и руководства самостоятельной игрой детей в детском учреждении следует прежде всего создать соответствующие условия. Необходимо в режиме дня отвести специальное время для самостоятельных игр, которое было бы свободным от режимных процессов и занятий. Самостоятельные игры можно проводить как утром, так и днем и вечером в часы, указанные в «Программе воспитания в детском саду». Кроме того, следует обеспечить детей игрушками. Материал для игр необходимо подобрать так, чтобы он содействовал повторению и закреплению того, что давалось на занятиях.

Наблюдения показали, что для лучшего отображения в играх содержания занятий соответствующий игровой материал детям 1 года — 1 года 6 месяцев необходимо давать на следующий день или через день после их проведения. Более старшим материал можно давать через 2 — 3 дня после занятия. Например, спустя 2 — 3 дня после специально организованного наблюдения за тем, как воспитательница стирала кукольное белье, детям можно дать для самостоятельной игры соответствующие игрушки (кукольные платья, ванночки, повесить веревочку и др.) и побудить их к игре с этими предметами. В игре они могут не только отражать то, что получили

на занятиях, но и использовать элементы нового, увиденного ранее в каких-нибудь других условиях (дома, на улице и т.д.).

Важно также привлечь внимание ребенка к тем игрушкам, с которыми проводились занятия. Для этого следует расставить их на видных местах, а затем заинтересовать ими детей. Важно, чтобы ребенок по собственной инициативе обращался к воспитателю по поводу той или иной игрушки. Это имеет большое значение как для закрепления усваиваемых способов действий с нею, так и для развития его активной речи.

Наблюдая за игрой, воспитатель стремится выяснить не только то, с какими игрушками играют дети, но и главным образом то, какие действия с ними они производят и какие при этом произносят слова. В результате он делает вывод, на что в первую очередь следует обратить внимание детей при организации последующих занятий. Наблюдая игру, воспитатель может проверить и действенность занятий.

Необходимо иметь в виду, что для получения достоверных данных о том, что ребенок смог усвоить на занятии, одних наблюдений бывает недостаточно. Выяснилось, что некоторые дети в игровой деятельности не всегда отражают то, что они усвоили на предшествующих занятиях, а также не всегда переносят усвоенное на занятиях в самостоятельную игру. Поэтому иногда следует обратиться к ребенку с вопросами, но сделать это надо в такие моменты, когда он либо ничем не занят, либо по собственной инициативе просит взрослого что-либо сделать, дать, показать. Индивидуальное общение педагога с детьми в условиях коллективного воспитания необходимо осуществлять часто и не от случая к случаю, а систематически.

Вопросы, которые воспитатель задает тому или иному ребенку, должны вытекать из содержания проведенных ранее занятий. Например, после проведения нескольких занятий с сюжетными игрушками он может задать примерно такие вопросы: «Саша, скажи, как собачка лает, как петушок поет? Лена, скажи: Катя, Андрюша, принеси куклу. Покажи, где у

нее нос, глаза, руки, ноги». После проведения многих занятий со строительным материалом можно предложить ребенку построить машину, дорожку, дом или что-нибудь другое.

Подобные вопросы и предложения помогают выяснить, кто из детей самостоятельно правильно делает ту или иную постройку, понимает речь воспитателя, произносит звукосочетания или слова; кто делает это лишь с помощью воспитателя, а кто вообще даже в ответ на его неоднократные побуждения ничего не может выполнить (показать, построить, произнести). Полученные данные воспитатель сопоставляет с теми, которые давались детям на занятиях, и делает заключение о том, в какой степени они усвоили содержание того или иного занятия и что из этих занятий смогли перенести в свою игру.

Все это поможет воспитателю определить, в каком направлении необходимо далее организовать общение с детьми в процессе их самостоятельной игры: на что обратить внимание каждого ребенка? О чем с ним говорить? Чему учить? Детей в возрасте 1 года — 1 года 6 месяцев надо побуждать к конкретным действиям, например: «Лена, покачай куклу, она хочет спать. Сережа, вот кубик и кирпичик, построй машину». Иногда следует привлечь внимание малыша к какой-нибудь игрушке без указания выполнить конкретное действие с ней: «Оля, поиграй с куклой, с машиной» и т.п. Если ребенок не знает, что нужно делать, как играть, необходимо подсказать ему и проследить за тем, какие он будет выполнять действия с игрушками.

Детей в возрасте 1 года 6 месяцев воспитатель все чаще начинает побуждать выполнять одно и то же действие с разными игрушками: «Саша, покорми собачку, а теперь покорми птичку и зайчика тоже покорми, он очень хочет есть. Кроме того, учит играть одновременно с двумя игрушками. Сначала дает ребенку или просит самого ребенка взять для игры два каких-нибудь предмета: «Сережа, возьми куклу (мальчика Вову) и чашку. Дай пить Вове из чашки», — а затем при выборе второго предмета для игры побуждает

ребенка проявить самостоятельность: «Наташа, построй из кубика и кирпичика стул. Кого ты посадишь на стул? Кукла уже сидела на стуле. Может быть, ты посадишь на стул зайчика или мишку?» И т.п.

В процессе организации самостоятельной игры детей старше полутора лет воспитатель помогает закрепить ранее усвоенные ими способы действий и упражняет детей в произнесении различных слов: «Оля, я сейчас принесу кирпичик, и мы построим дом. Сначала ты будешь строить дом, а потом я буду строить дом. Построй дом сама». Если ребенок в процессе постройки делает что-либо неправильно, воспитатель помогает ему исправить ошибку., Потом строит дом сам и побуждает ребенка сделать так же. Затем уже без показа просит построить еще один дом. После неоднократного правильного выполнения задания необходимо побуждать ребенка произносить слова «дом», «окно», «дверь»: «Оля, что ты построила? Дом? Скажи: дом. А это что? Это окно, а это дверь. Скажи: окно, дверь».

Если же ребенок овладел определенными способами действий с предметами, следует всячески способствовать усложнению и совершенствованию его игры. Большое внимание необходимо уделять тому, чтобы ребенок научился как можно полнее отображать в своей игре то, что он получил на различных занятиях и в процессе наблюдения за окружающим. Ребенка следует учить отображать главное, а также интересное и необычное из того, что он получил на занятии и что увидел в жизни (например, во время игры с куклой проявил свое отношение к ней, успокоил, когда она упала, уложил куклу спать, спел ей песенку, а после этого старался не шуметь и т.п.).

Наблюдая за игрой детей, воспитатель находит удобный момент, когда можно подключиться к ней, с тем чтобы помочь ребенку либо усложнить игру с этим же предметом, не изменяя ее основного хода. В процессе усложнения игры необходимо стремиться к тому, чтобы дети не только могли выполнять действия с теми или иными предметами, но и произносили бы отдельные слова и простые предложения (двух- и трехсловные).

В одном случае следует побуждать ребенка воспроизводить с одним и тем же предметом в определенной последовательности два или три действия, каждое из которых в отдельности в предыдущие дни он выполнял правильно: «Наташа, как хорошо твоя кукла Катя поет и пляшет. А теперь ты заверни Катю в одеяло, покачай ее и уложи спать в кроватку. Скажи: спи, Катя, спи».

В другом случае следует попросить ребенка выполнить то же самое действие, но с другой игрушкой: «Сережа, кто это по дорожке идет? Куколка? А ты возьми собачку и покажи, как собачка пойдет по дорожке. Сережа, скажи собачке: иди, иди собачка. Иди, иди по дорожке».

В третьем случае воспитатель может попросить ребенка выполнить с разными предметами разные действия: «Лена, что кошечка делает? Молоко из тарелки пьет? Да? А где домик у кошечки? Нет домика? Построй, пожалуйста, из кубиков домик для кошечки. Приведи в домик еще и петушка. Лена, скажи, кто еще в домик пришел?»

В четвертом случае воспитатель меняет назначение постройки, которую ребенок сделал. В связи с этим ребенок либо продолжает строительство той же самой постройки, либо из других материалов строит новую: «Андрюша, ты построил хороший дом. А кто в домике живет? Петушок и козлик? Катя тоже хочет в домике жить. Но этот домик маленький для Кати, она в него даже войти не может. Где же Катя будет жить? Для Кати надо построить большой дом». Воспитательница просит ребенка либо увеличить размеры домика, где живут петушок и козлик, и при этом сама помогает ему, либо из больших кирпичей просит рядом построить другой дом.

Кроме того, воспитательница может изменить и условия, в которых ребенок действовал сам или производил действия с тем или иным предметом. Например, воспитательница сначала учила детей строить из маленьких кубиков дорожку на столе. Построив дорожку, дети с удовольствием водили по ней маленькую куколку. Спустя некоторое время воспитательница принесла в группу большие кубики и предложила построить дорожку на

полу. После того как дорожка была построена, детям дали машины, чтобы они могли возить их по дорожке (можно и лошадку на колесах, тележку).

С целью развития речи детей в процессе их самостоятельной игры иногда очень важно затеять разговор с ребенком о том, что он делает, вспомнить содержание того или иного занятия, прочесть стихотворение, потешку, с тем чтобы вызвать у него определенные чувства, произнесение отдельных слов. Необходимо чаще побуждать детей повторять слова и отвечать на разные вопросы.

В период самостоятельной игры необходимо следить за тем, чтобы дети не переключались то и дело с одной игрушки на другую, а могли бы с одной и той же играть некоторое время. Безусловно важно, чтобы ребенок научился применять примерно те же способы действий и произносить те же слова, которым его обучали на занятиях. Но вместе с тем плохо, если ребенок действует только по трафарету. Необходимо всячески поощрять его самостоятельные действия.

Для правильного руководства игрой детей воспитателю нужно знать их индивидуальные особенности. В ходе самостоятельной игры эти особенности проявляются наиболее ярко.

Некоторые дети предпочитают играть с какой-либо одной игрушкой (например, с куклой или машиной) и совсем не играют со строительным материалом. Может быть и наоборот: ребенок долгое время играет, например, с кубиками, но совсем не играет с сюжетными игрушками. Учитывая эти особенности и опираясь на то, к чему ребенок имеет больше всего склонность, необходимо постепенно переключать его внимание на другие игрушки. Если ребенок играет с куклой, то надо предложить ему совместно с воспитателем построить для куклы стул, стол, посадить куклу на стул, на стол поставить посуду и покормить куклу или помочь построить для куклы дом. Если ребенок увлекается строительством, то, используя его постройки, нужно побудить организовать игру с привлечением сюжетных

игрушек. Например, помочь построить дом, поместить в дом кошку, собаку, мишку, зайчика, попросить ребенка покормить их и уложить спать и т.д.

Необходимо учитывать и характерологические особенности отдельных детей. Некоторые дети инертно относятся к окружающему, большую часть времени играют с одной и той же игрушкой, по многу раз выполняют одно и то же действие (бросают, поднимают, возят машину или носят в руке куклу), трудно переключаются на что-нибудь новое. Встречаются дети слишком возбудимые: они не усидчивы на занятиях, часто отвлекаются, не могут спокойно досидеть до конца, не играют долго одной игрушкой, быстро теряют к ней интерес, способы действий, полученные на занятиях, в самостоятельной игре не воспроизводят. Такие дети очень подвижны, впечатлительны, часто плачут.

В первом случае ребенка необходимо как можно чаще переключать с одной игрушки на другую, чтобы он играл с разными игрушками, побуждать его выполнять различные действия с одной и той же игрушкой. Для этого необходимо использовать материал занятий, заинтересовать ребенка теми игрушками, с которыми проводились занятия. Например, побуждать ребенка выполнять несколько последовательных действий с куклой (укладывать спать, после сна одевать и кормить) или можно дать ребенку игрушечную кошку, попросить показать, как она бежит, сказать, как мяукает. Затем побудить ребенка найти собачку, попросить сказать, как она лает, показать, как бежит. После этого дать коляску, предложить ребенку посадить в коляску кошку и собачку и покатать их.

Во втором случае необходимо ограничивать двигательную активность ребенка и стараться сосредоточить его внимание на чем-либо определенном. Например, привлечь к совместному наблюдению за детьми, которые гуляют на участке. Можно предложить ребенку поиграть с какой-нибудь игрушкой, дающей возможность длительно выполнять одно и то же действие (например, «медведь-силомер», «клюющие курочки» и др.). Вместе с тем такого ребенка надо вовремя переключить на другой вид игры, например на

игру с мячом. После этого следует обратить внимание ребенка на игрушки, с которыми проводились занятия, например дать ему строительный материал и совместно с ребенком построить что-нибудь из кубиков и кирпичиков.

Некоторые дети с большим трудом привыкают к совместным играм. Их надо постепенно приучать к этому, объединяя с детьми более спокойными. Такое объединение может быть осуществлено сначала на занятиях с использованием вспомогательных предметов-орудий. Характер деятельности на этих занятиях вызывает сильные чувства у детей, выражаемые в радостных возгласах, что привлекает внимание других детей и побуждает их к подражанию удачным действиям сверстников.

Очень важно в ходе самостоятельной игры следить за тем, чтобы дети вовремя переключались на другой вид деятельности. Надо предоставить ребенку возможность двигаться (входить на горку, сходить с нее, возить игрушки в машине, переносить с одного места на другое кирпичики, играть мячом и т.д.), рассматривать картинки, наблюдать за окружающим (смотреть из окна на улицу, где ездят машины, ходят люди, на деревья, на птиц, которые садятся на них и поют или прыгают с ветки на ветку и т.д.). Это предохраняет ребенка от утомления однообразной деятельностью и позволяет до конца периода бодрствования сохранять у него положительное эмоциональное состояние.

Требование систематического руководства самостоятельной игрой детей отнюдь не означает, что воспитатель все время должен разговаривать с детьми или учить их чему-либо. В определенные моменты, когда почти все дети в одинаковой степени увлечены чем-либо, надо предоставить им возможность действовать самостоятельно; при этом необходимо всячески охранять игру детей от каких-либо внешних помех.

В «Программе воспитания в детском саду» указывается, что необходимо приучать детей во время игры не мешать друг другу и соблюдать элементарные правила поведения в коллективе (делиться игрушками, приносить предметы, нужные другому для игры; играть в общую игру с

распределением действий). Развитие совместных игр и воспитание соответствующего поведения целесообразно начинать уже на самих занятиях. Этому особенно способствуют занятия с предметами, в ходе которых дети учатся строить различные постройки (дорожку, забор, стол, стул, ворота, машину), а потом получают сюжетные игрушки (куклу, собачку, кошку и др.) и организуют игру с использованием этих построек. Например, дети строят дорожки, по которым сначала просто водят своих кукол; затем куклы начинают ходить друг к другу в гости, встречаясь, они здороваются. Потом дети начинают водить кукол каждый по «чужой» дорожке. Или же кто-нибудь из детей строит стол, другой ребенок строит стул. Первый сажает на стул куклу, второй ребенок ставит на стол чашку, а потом по очереди они поят куклу чаем. Третий ребенок строит ворота, четвертый осторожно прокатывает через эти ворота свой автомобиль и т.д.

На занятиях с цветными шариками, цветными втулочками воспитатель приучает детей обмениваться игрушками (например, красные втулочки сначала дает Сереже и Наташе, а синие — Андрюше и Оле; спустя некоторое время красные получают Андрюша и Оля, а синие — Сережа и Наташа). В результате этого у детей вырабатывается спокойное отношение к тому, что им приходится отдавать те или иные игрушки. Таким образом, перечисленные занятия, а также и многие другие построены так, что уже в ходе самого занятия дети приучаются общаться между собой.

Благоприятные условия для воспитания поведения детей создаются также и тогда, когда сразу же после занятия детям раздаются соответствующие игрушки и они получают возможность отразить в своих действиях и словах то, что получили на занятиях. В это время воспитатель побуждает детей обмениваться игрушками и приучает выполнять как одинаковые, так и разные действия с предметами, следит, чтобы дети не мешали друг другу. Предварительная работа воспитателя подготавливает и облегчает установление правильных взаимоотношений между детьми в ходе их самостоятельной игры и способствует развитию совместных игр.

Именно в процессе самостоятельной игры воспитатель должен всячески развивать у детей зачатки коллективизма. То, что в конце занятий детям даются игрушки для самостоятельной игры, способствует овладению содержанием занятия. Это также позволяет учить детей играть с предметами, непосредственно применяемыми на занятии, связать их игру с содержанием занятия. Тем самым уже на занятии дети подготавливаются к самостоятельным играм.

Регулярное проведение занятий развивает у детей сосредоточенность и способствует более внимательному наблюдению за происходящим. На занятиях воспитатель направляет внимание ребенка на что-либо существенное, учит выделять его. В результате целенаправленных воздействий в процессе многих занятий у ребенка формируются способности, дающие ему возможность в дальнейшем овладевать различными знаниями в ходе его самостоятельной деятельности.

По мере того как ребенок усваивает различные знания, умения и навыки, у него складываются определенные представления об окружающем, он начинает постепенно отражать в своих действиях не только то, что получает на занятиях, но и то, что наблюдает в жизни (например, если ребенок много раз видел едущие трамваи, машины, слышал, как они гудели, а потом останавливались, то и в ходе самостоятельной игры у него машина так же едет, гудит, останавливается). Следовательно, наблюдения за окружающим, как и занятия, обогащают самостоятельную игру детей.

Воспитателю необходимо, наблюдая за игрой детей, подмечать, что из жизненных впечатлений дети сами, по собственной инициативе, стремятся отобразить в ходе своей игры. Например, обратить внимание, какие постройки делают дети из кирпичиков и кубиков, с какими сюжетными игрушками преимущественно играют: только ли с теми, которые изображают домашних животных, или и с другими — со слоном, обезьяной и т.п. В результате наблюдений у воспитателя может возникнуть необходимость в проведении какого-нибудь занятия: организовать

наблюдение за птичкой в клетке, за скворцами, живущими в скворечнике, за строительством ближайшего дома; провести занятие с игрушками — слоном, обезьяной, а потом с картинками, на которых изображены слон, играющие обезьянки и т.д. Следовательно, самостоятельная игра детей может дать материал для проведения специальных занятий, которые не были предусмотрены в плане работы воспитателя.

Итак, занятия и самостоятельные игры детей между собой тесно связаны. Занятия оказывают определенное влияние на самостоятельную игру детей. Поэтому чем разнообразнее содержание занятий и чем эффективнее воспитатель их проводит, тем богаче самостоятельная игра детей. Наблюдение за игрой и анализ ее содержания позволяет воспитателю наметить направления, по которым ему необходимо совершенствовать свою воспитательную работу.

ПРИЛОЖЕНИЕ

ХУДОЖЕСТВЕННАЯ ЛИТЕРАТУРА¹

для детей от 1 года до 2 лет 6 месяцев

Предлагаемые художественные тексты не все используются в работе с детьми в течение года. Они даны с таким расчетом, чтобы воспитатели имели возможность выбрать только те из них, которые содействуют выполнению воспитательных задач и соответствуют интересам детей каждой группы.

Формы использования этих литературных произведений могут быть разнообразны. Некоторые стихи и потешки читаются детям на занятиях, например стихотворения А. Барто «Я люблю свою лошадку», Н. Френкель «Топ-топ», М. Ивенсен «Поглядите, зайка плачет» и др. Другие можно включить в разговоры с детьми на прогулках (А. Барто «Снег, снег кружится», О. Высотской «Грибок») или в совместные игры с детьми (например, стихотворение Н. Комиссаровой «Собачка»).

Н. Френкель

ТОП-ТОП

*Уходи с дороги, кот!
Наша Танечка идет.
Топ-топ, топ-топ,
Топ-топ-топ!*

*Наша Танечка идет,
Ни за что не упадет.
Топ-топ-топ-топ,
Топ-топ-топ.*

З. Александрова

ИЗ КНИГИ «КАТЯ В ЯСЛЯХ»

*Девочки и мальчики
Прыгают, как мячики,
Ножками топочут,
Весело хохочут.*

*Это чей, это чей
Новый дом из кирпичей?
Катя строит новый дом,
Чтобы куклы жили в нем.*

¹ Подобрана Н. С. Карпинской.

О. Высотская Н.

Френкель

*Смотрите, весь город украшен,
Флажки, как цветы, расцвели.
Нам слышно из комнаты нашей,
Как трубы играют вдали.*

*Выше флаги красные!
Крикнем все — ура!
Мы сегодня празднуем
Праздник Октября.*

М. Ивенсен

О. Высотская

*На свой флажок на красненький
Любуюсь я, гляжу.
Я с ним в большие праздники
По улицам хожу.*

*Весело, весело,
Весело кругом! Октябрю
мы песенку, Песенку споем.*

А. Кузнецова

*Мой товарищ, мой дружок,
Я дарю тебе флажок,
Со звездой не простой —
Со звездой золотой.*

(Эти слова может говорить старший ребенок-дошкольник малышу,
передавая ему флажок.)

А. Барто

*Я люблю свою лошадку,
Причешу ей шерстку гладко,
Гребешком приглажу
хвостик
И верхом поеду в гости.*

*Нет, напрасно мы решили
Прокатить кота в машине:
Кот кататься не привык —
Опрокинул грузовик.*

М. Клокова

*Гоп! Гоп! Конь живой,
И с хвостом, и с гривой,
Он качает головой,
Вот какой красивый!*

*Я залез на коня
И держусь руками.
Посмотрите на меня,
Я поехал к маме.*

М. Ивенсен

А. Барто

*Поглядите — зайка плачет:
«А-а-а!»
Отнимает мишка мячик: «А-а-а!»
Мишка, мишенька, отдай,
Вместе с зайкой поиграй.*

*Самолет построим сами,
Понесемся над лесами,
Понесемся над лесами,
А потом вернемся к маме.*

КОТИК И КОЗЛИК

*Там котик усатый И лапочкой котик
По садику бродит, Помадит свой ротик;
А козлик рогатый А козлик седою
За котиком ходит; Трясет бороною.*

Я. Комиссарова

СОБАЧКА

*К нам пришла собачка,
Умная собачка,
С детками играет,
Очень громко лает.*

Н. Найденова

КОШЕЧКА

*Серенькая кошечка «Где мои ребятки?
Села у окошечка, Где мои котятки?
Хвостиком махала, Спать пора ребяткам,
Деток поджидала: Сереньким котяткам».*

А. Барто О. Высотская

СНЕГ

*Снег, снег кружится,
Белая вся улица!
Собрались мы в кружок,
Завертелись как снежок.*

*

*Идет коза рогатая,
Идет коза бодатая;
Ножками топ-топ,
Глазками хлоп-хлоп:
«Кто каши не ест,
Кто молока не пьет,
Того забодаю,
Забодаю, забодаю!»*

*

*А баиньки-баиньки,
Купим сыну валенки,
Наденем на ноженьки,*

ГРИБОК

*Мы в лесок пришли,
Мы грибок нашли.
Маленький да складный
В шапочке нарядной.*

*

*Курочка-таторочка
По двору ходит,
Цыплят выводит,
Хохолок раздувает,
Малых деток потешает.*

*

*Пусть по дороженьке.
Будет наш сынок ходить,
Новы валенки носить.*

*

— Курочка-рябушечка,
— Куда идешь?
— На речку.
— Курочка-рябушечка,
 За чем идешь?
— За водой.

*

— Курочка-рябушечка,
 Зачем тебе вода?
— Цыплят поить.
 Они пить хотят,
 На всю улицу пицат —
 Пи-пи-пи!

*

Ай, качи-качи-качи!
Глянь — баранки, калачи!
Глянь — баранки, калачи,
С пылу, с жару из печи.
С пылу, с жару из печи —

*

Все румяны, горячи.
Налетали тут грачи,
Подхватили калачи,
Нам остались
Бара-а-а-ночки!

КУРОЧКА-РЯБА

Жили себе дед да баба, и была у них курочка-ряба. Снесла курочка яичко: яичко не простое, золотое.

Дед бил, бил — не разбил. Баба била, била — не разбила. Положили яичко на окошко. Мышка бежала, хвостиком махнула, яичко упало и разбилось. Дед и баба плачут, курочка кудахчет: «Не плачь, дед, не плачь, ба-ба! Я снесу вам яичко другое, не золотое — простое».

Л. Н. Толстой.

Была у Насти кукла. Настя звала куклу дочка.

Мама дала Насте для ее куклы все, что надо.

Были у куклы юбки, кофты, платки, чулки, были даже гребни, щетки, бусы.

Л. Н. Толстой

Была зима, но было тепло. Было много снега. Дети были на пруду. Взяли снега, клали куклу. Руки зябли. Зато кукла вышла славно. Во рту куклы была трубка. Глаза куклы были угли.

Л. Н. Толстой

У Розки были щенки на дворе на сене. Розка ушла.

Дети пришли и взяли щенка и снесли на печку.

Розка пришла, не нашла щенка и выла.

После нашла щенка и выла подле печки. Дети сняли щенка и дали Розке. И Розка снесла щенка во рту на место.

Я. Тайц

ПРАЗДНИК

Сегодня большой праздник — Первое мая. Все идут на Красную площадь.

Маша тоже хочет идти. Мама ее одела. Красное платье. Красный бант. В одной руке — красный флажок, в другой — красный воздушный шар. Все красное.

Маша рада: «Я вся красная. Я пойду на Красную площадь».

ФУНКЦИОНАЛЬНОЕ НАЗНАЧЕНИЕ ДИДАКТИЧЕСКИХ ИГРУШЕК¹

Для детей от 2 месяцев до 6 месяцев

Яркие, блестящие игрушки. Вызывают зрительное сосредоточение ребенка, эмоциональный подъем, формируют направленные ориентировочные зрительные реакции.

Погремушки на рукоятке (образные и геометрические). Формирование процесса зрительного сосредоточения на предмете, развитие ручной умелости.

Погремушки на кольце. Развитие ручной умелости, тренировка (при манипулировании с нанизанными шариками) мелких мышц пальцев, развитие осязательных ощущений.

Подвесные погремушки. Привлечение зрительного внимания ребенка, развитие звукопроизношения.

Подвесные гирлянды игрушек. Формирование способности рассматривать предметы, переводить взгляд с игрушки на игрушку; эмоциональное воздействие на ребенка.

Легкие кубики. Формирование ручной умелости, двигательных навыков, осязательных ощущений, развитие начатков умения сопоставлять предметы по ряду признаков.

¹ Автор — С. Л. Новоселова.

Яркие большие образные игрушки. Побуждают ребенка к их рассматриванию, узнаванию при участии взрослого; способствуют возникновению положительных эмоций, развитию речи.

Бубенчики. Формирование ориентировочной реакции на звук, звукового сосредоточения; эмоциональное воздействие.

Флажки, ленточки (в руках взрослого). Привлечение внимания ребенка, установление эмоционального контакта со взрослым, формирование способности выделять цвет из общего фона.

Для детей от 6 месяцев до 1 года

Мисочки для вкладывания шариков. Развитие умения сопоставлять предметы, перемещать их различным образом (эти практические действия важны для развития ручной умелости и элементов мышления).

Шарики разных размеров (легкие и более тяжелые). Развитие умения различать предметы контрастных размеров.

Мячи. Развитие ручной умелости, способности следить за быстро перемещающимся предметом, различать размеры предметов; ознакомление ребенка с таким свойством предмета, как упругость, со значением слов *большой, маленький*.

Кольца для надевания на руку. Формирование ручной умелости, развитие координации движений руки.

Шарики и кубики с дырочками. Развитие дифференцированных движений пальцев руки, совершенствование моторной сферы, связанной с речедвигательным аппаратом.

Матрешки одноместные. Развитие представления о соотношении частей предмета, ручной умелости, координации движений руки, практического мышления.

Колокольчики. Развитие слухового сосредоточения, способности различать звуки, выделять новый звук из шумового фона; эмоциональное воздействие.

Для детей от 1 года до 1 года 6 месяцев

Пирамидка с кольцами равной величины. Развитие ручной умелости, целенаправленных действий.

Пирамидка с кольцами двух контрастных размеров. Развитие умения различать контрастные размеры, сопоставлять их; учитывать размеры при построении пирамидки.

Коробки-вкладыши разной формы и сечения. Развитие практического умения сопоставлять разные формы.

Матрешки двухместные. Формирование представлений о соотношении целого и его частей; развитие умения сопоставлять и подбирать детали по размерам, целенаправленной результативной деятельности.

Шароброс с шарами двух размеров. Формирование умения различать размеры предметов; развитие ручной умелости, целенаправленных координированных действий.

Наборы для игр с песком (совок, ведро, формочки). Развитие ручной умелости, координации движений, результативных действий, а также элементов орудийной деятельности и практического мышления.

Бочата с мелкими фигурками-вкладышами. Ознакомление ребенка с новой сложной формой, развитие координированных, целенаправленных действий (открывать, закрывать, вкладывать, сопоставлять части и целое).

Столики (одноцветные) с втулочками. Формирование умения действовать целенаправленно; развитие мышечных движений кисти руки.

Столики (двухцветные) с яркими втулочками тех же цветов. Упражнение в сопоставлении и различении двух разных цветов; совершенствование ручной умелости.

Строительный набор М.И. Агаповой. Ознакомление с формами предметов (куб, призма, прямоугольник); упражнение в цветоразличении; формирование элементов конструктивной деятельности и мышления.

Коляски с ручьятками. Развитие общей координации движений, специфических действий с предметами; формирование представлений о назначении различных частей предметов.

Тележки, машины. Развитие игры, практического мышления, связанного с овладением предметно-опосредствованной деятельностью.

Наборы сюжетных игрушек для строительных игр. Развитие игры, мышления, содержательной целенаправленной деятельности.

Корзиночки. Развитие ручной умелости, элементов практического мышления.

Для детей от 1 года 5 месяцев до 2 лет

Наборы резко контрастных по размерам колец, шаров, кубов, призм (нейтрального цвета и основных цветов). Развитие сенсорных процессов, связанных с различением и обобщением цвета и формы.

Занимательная коробка с набором шаров и кубов двух размеров. Упражнение в различении форм, размеров и в сопоставлении объемных фигур с их контурными обозначениями.

Пирамидки трех контрастных размеров. Различение и сопоставление размеров; формирование практического представления о последовательности действий, умения совершать целенаправленные, законченные по результату действия; усвоение слов *большой, поменьше, самый маленький*.

Пирамидки пяти контрастных размеров. Дальнейшее совершенствование различения размеров; развитие волевого усилия, направленного на завершение действий.

Матрешки трехместные. Упражнение в различении контрастных величин, в составлении целого с учетом дифференцировки различных по размеру и форме частей; развитие способности к волевому усилию.

Столики четырехцветные с втулочками соответствующих цветов. Упражнение в различении цвета, сопоставлении цветных объектов и фона, обобщении по признаку цвета.

Подставки-трафареты с кольцами-вкладышами. Формирование представления о нарастающем по величине ряде колец.

Лоточки для скатывания шариков. Практическое познание свойств наклонной плоскости и зависимости между силой толчка и скоростью скатывания шарика.

Большой строительный набор. Развитие мышления, навыков конструирования и практического употребления геометрических форм.

Столики двухцветные с двумя комплектами сюжетных фигурок. Развитие мышления, навыков общения.

Лотки для поочередного прокатывания автомобилей. Развитие форм общения между детьми, совместных действий.

Набор «Достань колечко». Развитие практического мышления; формирование орудийного способа действий; дальнейшее совершенствование сенсорики (глазомера и цветоразличения).

Трубки прозрачные и непрозрачные с цветными пыжами и палочкой, игра «Салют!». Развитие мышления, умения правильно действовать с предметами в трехмерном пространстве, а также глазомера, координации движений обеих рук; совершенствование орудийного способа действий.

Набор «Покатай куклу» (тележка со стержнем и сюжетными съемными фигурками, палочка с кольцом на конце). Дальнейшее развитие мышления, глазомера, умения правильно использовать специализированное орудие и соотношение между значимыми деталями игрушки.

Набор для игр с водой. Дальнейшее развитие мышления, умения применять различные способы использования специализированных орудий, ознакомление со свойствами воды; развитие ручной умелости.

Для детей от 2 лет до 2 лет 6 месяцев

Колышки и молоточек. Дальнейшее развитие мышления, ознакомление с орудиями труда и способами их практического использования; развитие ручной умелости, глазомера.

Верстачок для забивания втулочек молотком. Дальнейшее развитие мышления, ручной умелости; овладение навыками использования предметных орудий.

Верстачок с набором винтов и отверткой. Развитие мышления, формирование технических навыков, упражнение в дифференцировке движений пальцев.

Конструктор «Я сам!». Развитие конструктивного практического мышления, сложных координированных действий обеих рук. Упражнение в практическом и игровом применении навыков орудийной деятельности.

Кегли крупные. Развитие ручной умелости, глазомера, точности в действиях, практического мышления.

Хоккей. Развитие общей двигательной ловкости, практического мышления, глазомера.

Коробки с крышками разной формы. Упражнение в сопоставлении сечений, в обобщении предметов по общему признаку.

Мозаика. Упражнение в практическом использовании знаний о цвете; развитие точных движений пальцев.

Столики четырехцветные с наборами сюжетных фигурок. Развитие навыков общения.

Поле с цветными лузами, шарами и ударником. Развитие навыков общения, ручной умелости, орудийных действий, упражнение в использовании цветных объектов.



**I. Традиционные народные дидактические игрушки
для детей раннего возраста**

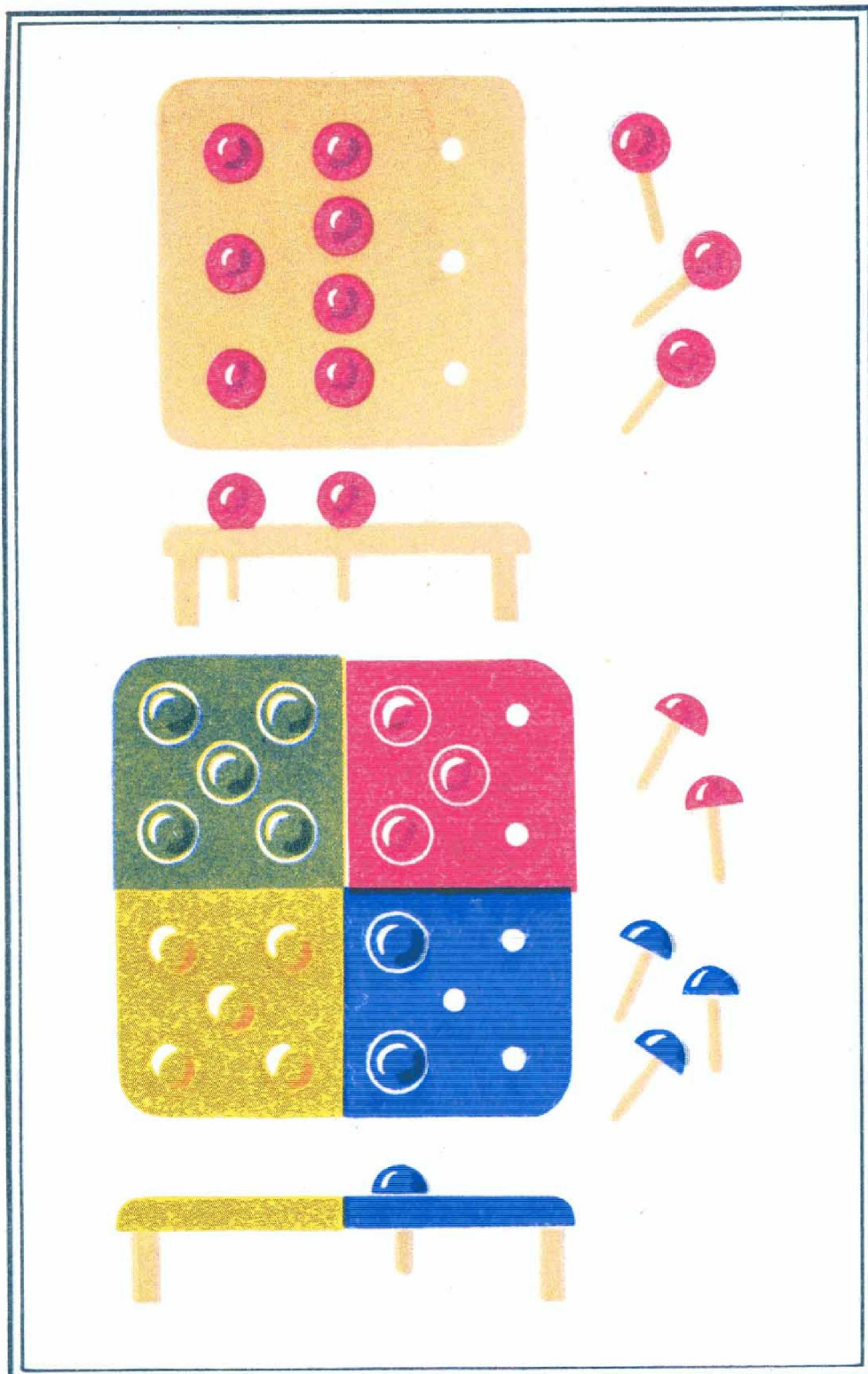

II. Пособия для занятий по различению цвета и формированию результативных действий

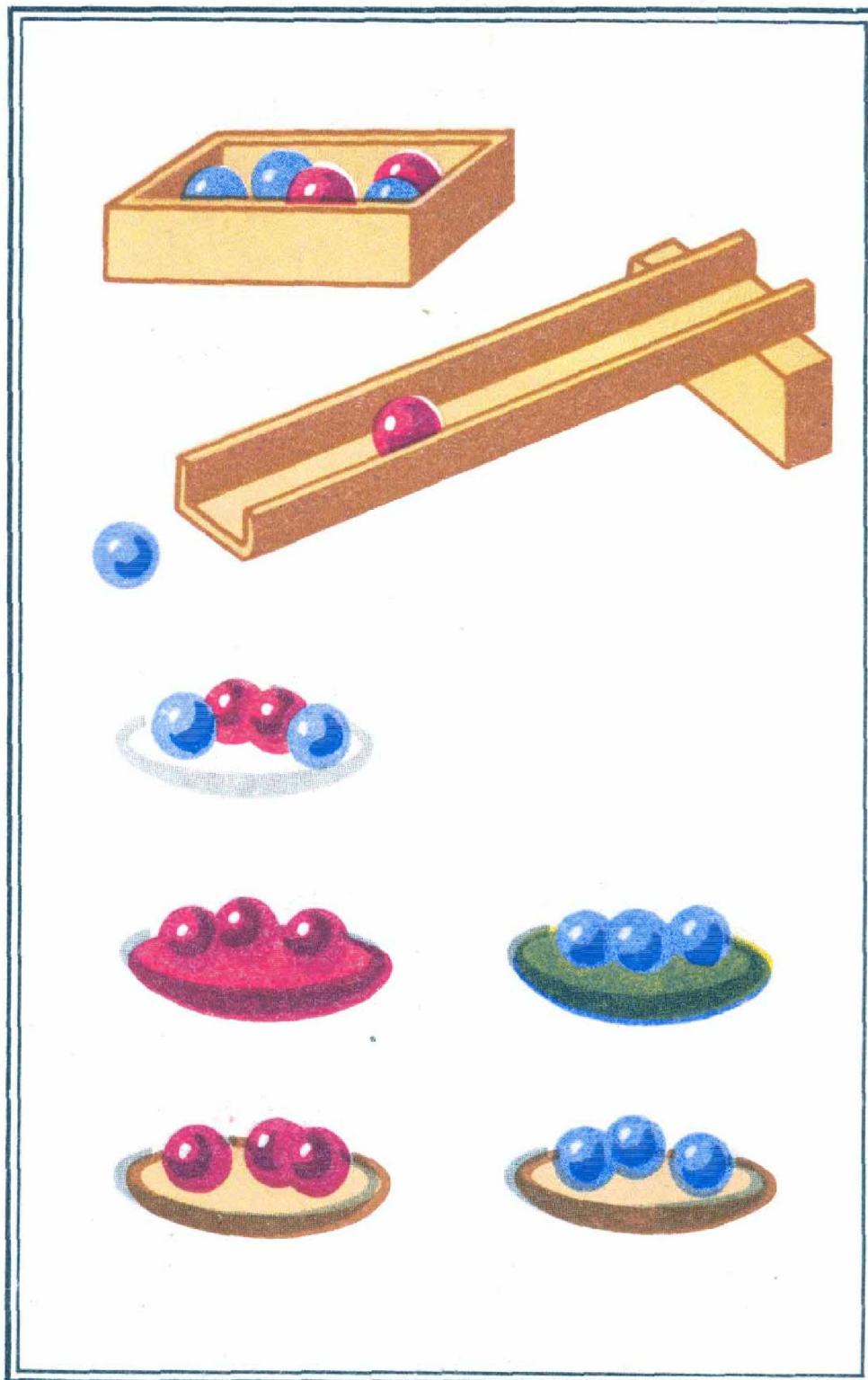

**III. Пособия для занятий по различению цвета
и формированию результативных действий**

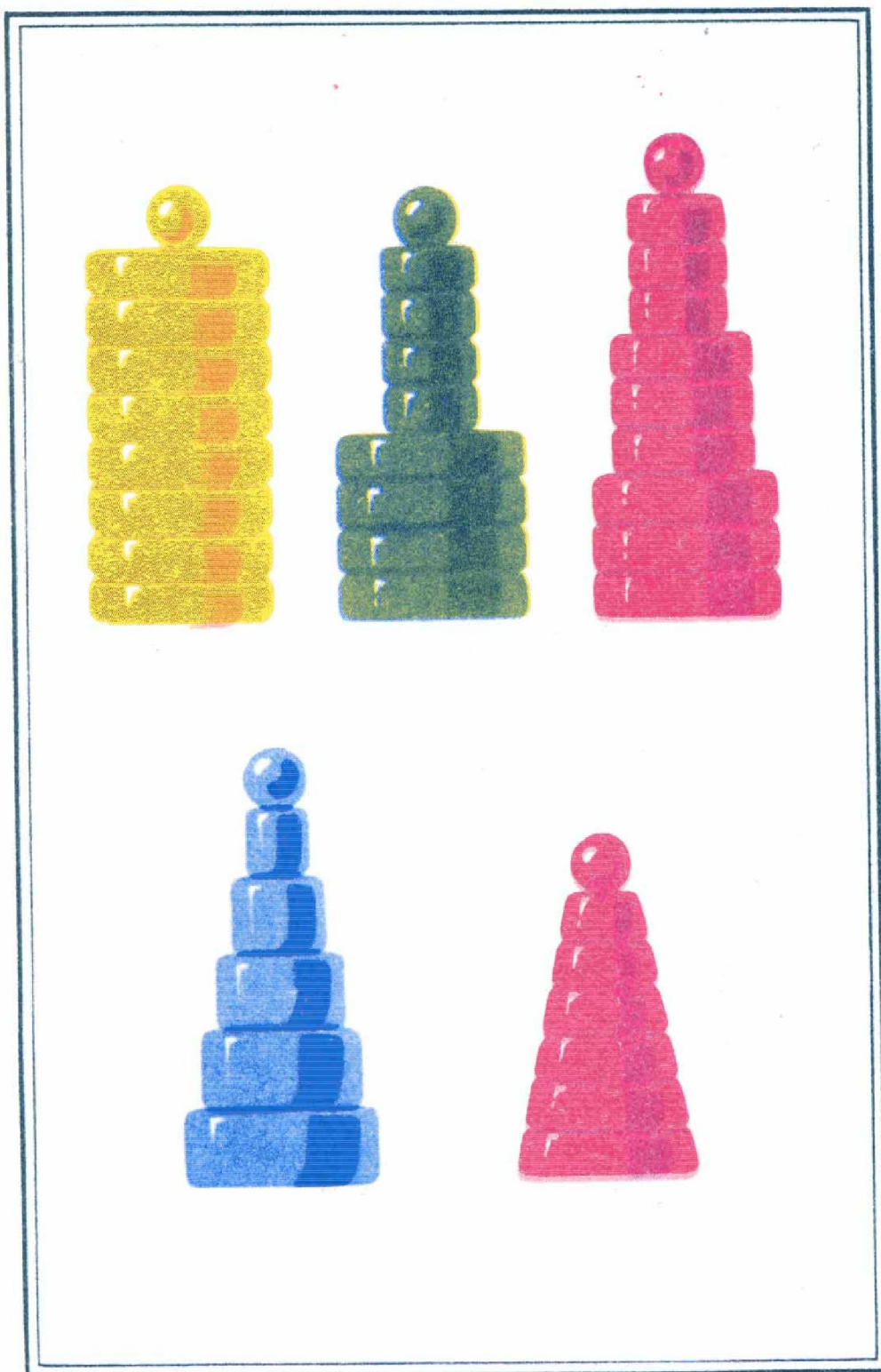

IV. Набор пирамидок для занятий по развитию действий с предметами

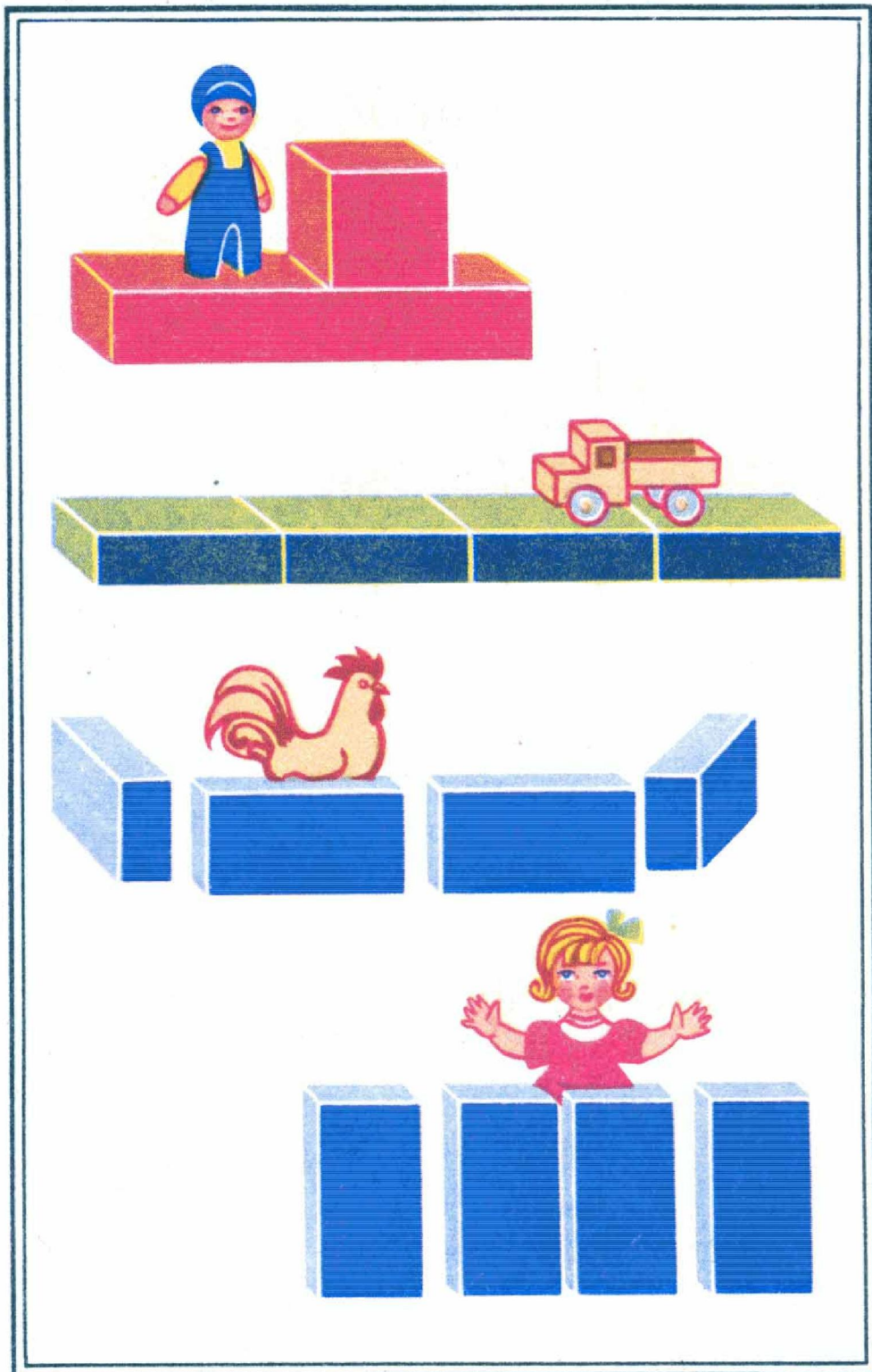

V. Образцы построек для детей второго года жизни с использованием сюжетной фигурки

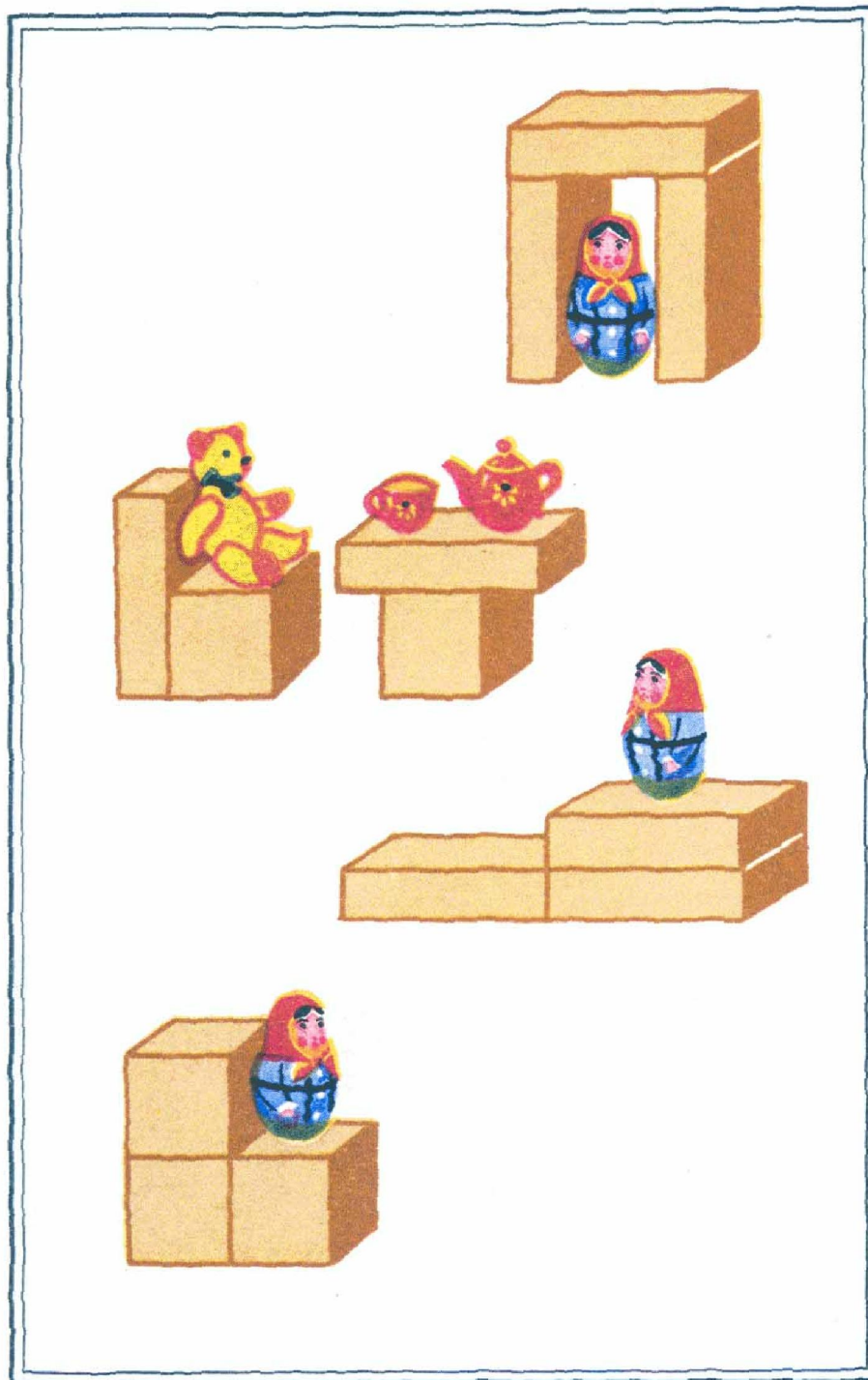

VI. Образцы построек для детей второго года жизни с использованием сюжетной фигурки

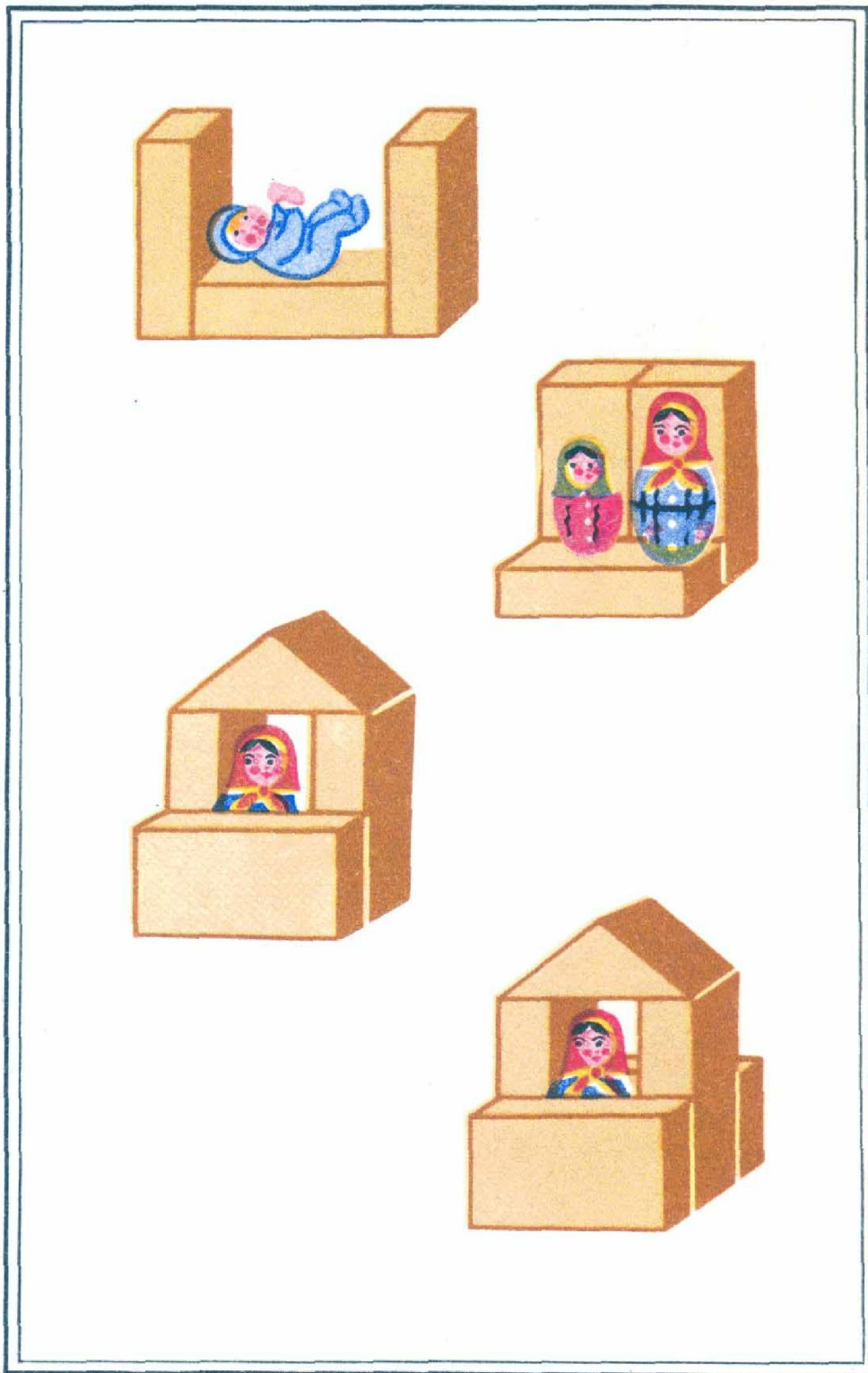

VII. Образцы построек для детей второго года жизни с использованием сюжетной фигурки

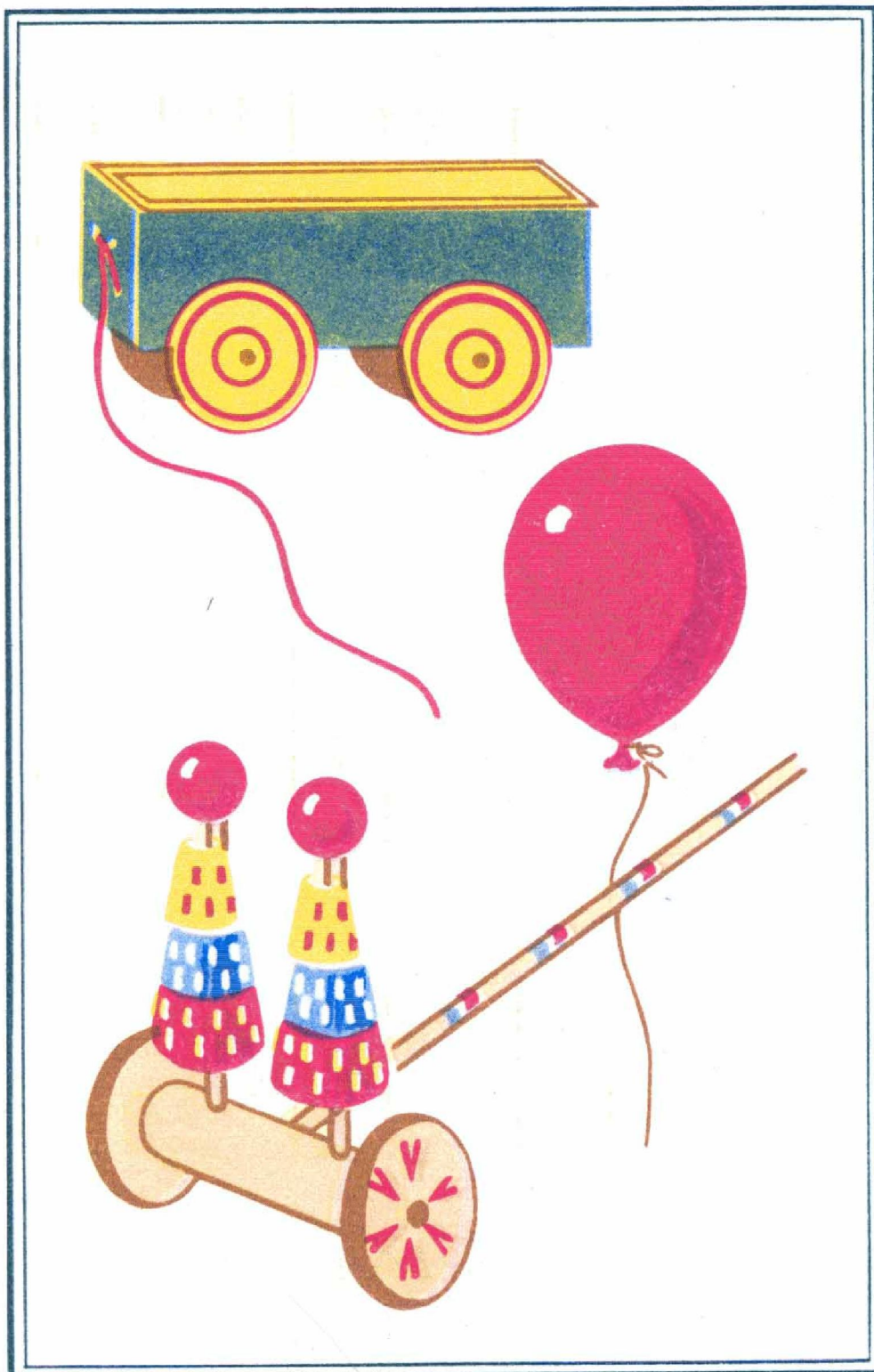

VIII. Игрушки для формирования предметно-опосредствованных действий

